

INTIMIDATOR™

SCAN LED 300

Quick Reference Guide

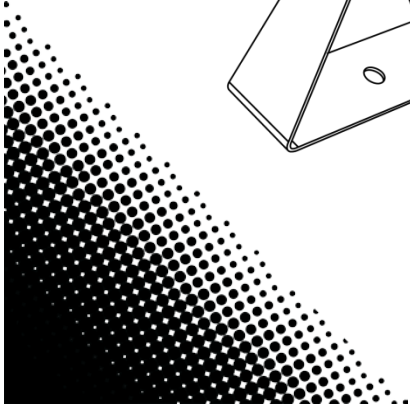
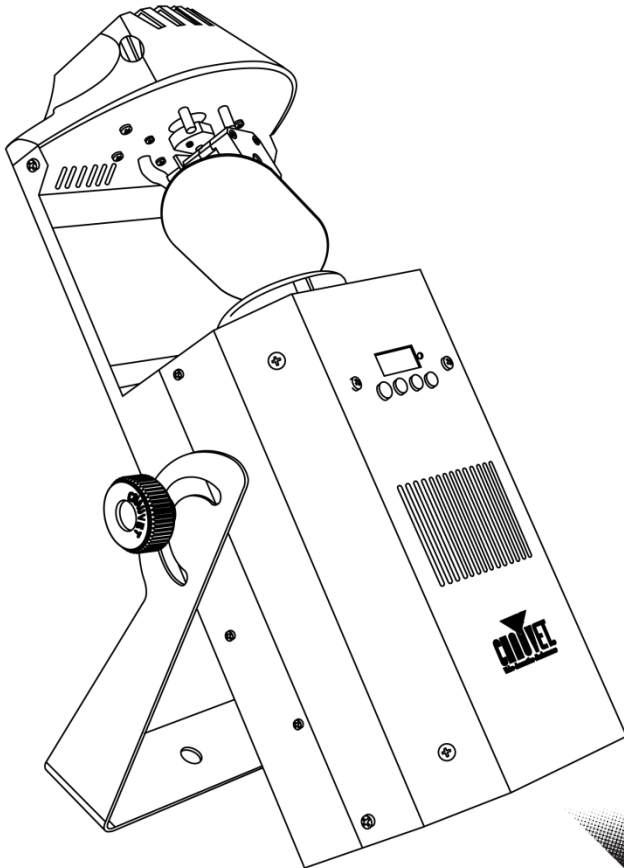

CHAUVET®
Value · Innovation · Performance
It's
Green Thinking.

About This Guide

The Intimidator™ Scan LED 300 Quick Reference Guide (QRG) has basic product information such as mounting, menu options, and DMX values. Download the User Manual from www.chauvetlighting.com for more details.

Disclaimer

The information and specifications contained in this QRG are subject to change without notice.

Safety Notes

These Safety Notes include important information about installation, use, and maintenance.



- This product is not intended for permanent installation.
- ONLY connect this product to a grounded and protected circuit.
- Always disconnect from power before cleaning or replacing the fuse.
- DO NOT look at the light source when the product is on.
- Make sure the power cord is not crimped or damaged.
- Never disconnect this product from power cord by pulling on the cord.
- When mounting this product overhead, use a safety cable.
- DO NOT allow flammable materials close to the unit while operating.
- DO NOT touch this product when it is operating because it may be hot.



- The voltage of the outlet to which you are connecting this product must be within the range stated on the decal or rear panel of the product.
- This product is for indoor use only! (IP20) To prevent risk of fire or shock, do not expose this product to rain or moisture.
- Always mount this product in a location with adequate ventilation, at least 20 in (50 cm) from adjacent surfaces.
- Be sure that no ventilation slots on the unit's housing are blocked.
- Never connect this product to a dimmer or rheostat.
- Replace the fuse with another of the same type and rating.
- ONLY use the hanging/mounting bracket to carry this product.
- The maximum ambient temperature is 104° F (40° C). Do not operate this product at higher temperatures.
- In the event of a serious operating problem, stop using immediately.
- DO NOT open this product. It contains no user-serviceable parts.

Contact

Outside the U.S., United Kingdom, or Ireland, contact your distributor to request support or return a product. Visit www.chauvetlighting.com for contact information.

What Is Included

- Intimidator™ Scan LED 300
- Power Cord
- Hanging Bracket with Mounting Hardware (preinstalled)
- Warranty Card
- Quick Reference Guide

To Begin

Unpack your Intimidator™ Scan LED 300 and make sure you have received all parts in good condition. If the box or contents appear damaged, notify the carrier immediately, not CHAUVET®.

Product Description

The Intimidator™ Scan LED 300 is a compact, bright LED scanner with a 3-sided prism that duplicates the beam for great effects over a large coverage area. Power linking saves time running cords, and built-in sound-activated programs dance to the beat of the music.

Product Overview

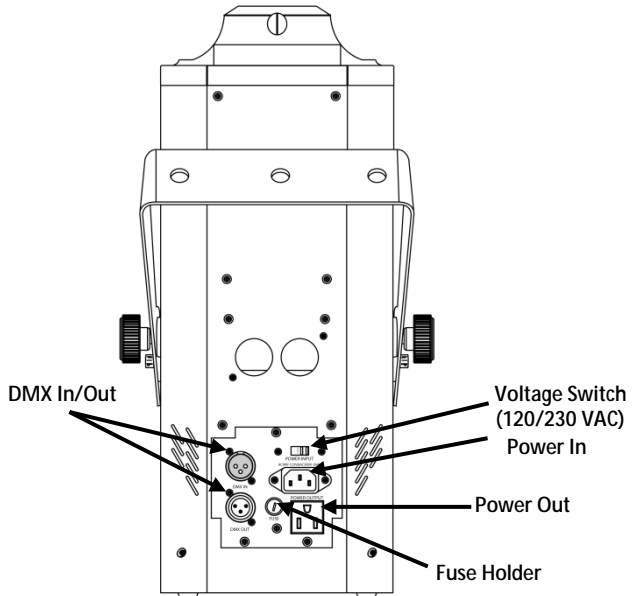

AC Power

This product has a switchable power supply that can work with an input voltage of 120 VAC or 230 VAC, 50/60 Hz.

Power Linking

You can link up to 3 Intimidator™ Scan LED 300 products at 120 VAC and 7 units at 230 VAC.

Fuse Replacement

1. Disconnect the product from power.
2. Using a flat-head screwdriver, loosen the fuse holder and pull straight out.
3. Remove the blown fuse from the holder and replace with a fuse of the exact same type and rating.
4. Re-insert the fuse holder and reconnect power.

Mounting Before mounting this product, read the Safety Notes.

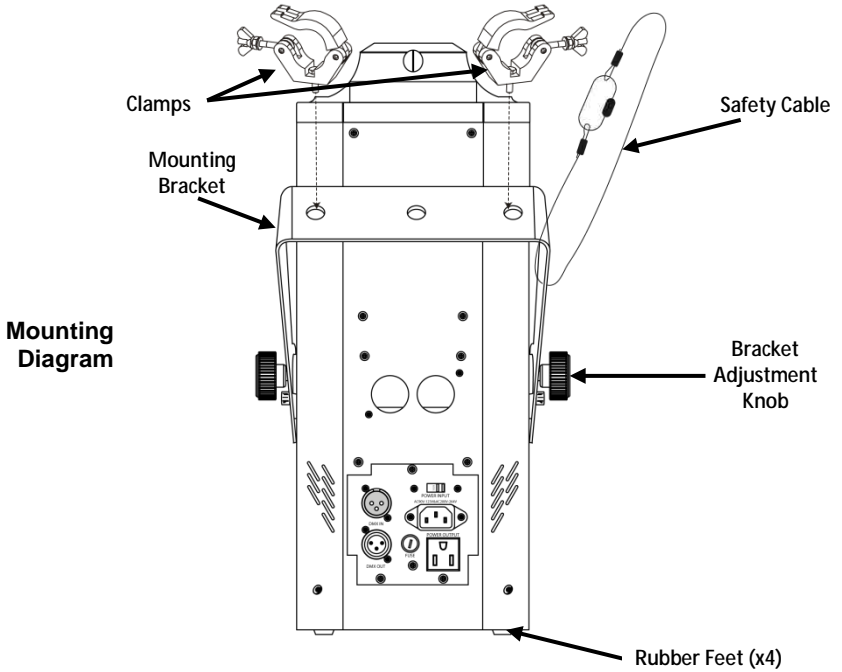

Control Panel Description

Button	Function
<MODE/ESC>	Exits from the current menu or function
<UP>	Navigates upwards through the menu list and increases the numeric value when in a function
<DOWN>	Navigates downwards through the menu list and decreases the numeric value when in a function
<ENTER>	Enables the currently displayed menu or sets the currently selected value into the selected function

Menu Options

Menu	Programming Steps		Description
DMX Mode	d001	d001-512	DMX starting address
Standalone Mode	NASL	SLAu SoN	Standalone: Slave receive mode
		NStS SrUn	Standalone: Sound-Active
		NAFA FASt	Standalone: Auto Program
Pan Invert	PAN	rPAN	Pan invert
Tilt Invert	tit	rtit	Tilt invert
Display Invert	diS	rdiS	Invert the display
DMX Personality	11CH	8CH	8-channel DMX personality
		11CH	11-channel DMX personality
Reset	rESt		Reset all motors to correct any errors with motors misaligning during operation
Load Default	LoAd		Revert all settings back to the factory default

DMX Linking The Intimidator™ Scan LED 300 can work with a DMX controller when linked by DMX serial connections. Instructions for connecting and configuring this product for DMX operation are in the User Manual. If you are not familiar with DMX, download the DMX Primer from www.chauvetlighting.com.

Starting Address To ensure full access to all channels in each DMX mode, the highest recommended DMX address is **502**.







Master/Slave Connection The Intimidator™ Scan LED 300 uses the DMX data connection for its Master/Slave mode. Instructions for connecting and configuring this product for Master/Slave operation are in the User Manual.

DMX Values

11-CH

Channel	Function	Value	Percent/Setting
1	Pan	000 ó 255	0–180°
2	Tilt	000 ó 255	0–90°
3	Color	000 ó 006	Open (white)
		007 ó 013	Yellow
		014 ó 020	Pink
		021 ó 027	Green
		028 ó 034	Peachblow
		035 ó 041	Light Blue
		042 ó 048	Kelly Green
		049 ó 055	Red
		056 ó 063	Dark Blue
		064 ó 070	White + Yellow (split colors)
		071 ó 077	Yellow + Pink (split colors)
		078 ó 084	Pink + Green (split colors)
		085 ó 091	Green + Peachblow (split colors)
		092 ó 098	Peachblow + Blue (split colors)
		099 ó 105	Light Blue + Kelly Green (split colors)
		106 ó 112	Kelly Green + Red (split colors)
		113 ó 119	Red + Dark Blue (split colors)
120 ó 127	Dark Blue + White (split colors)		
128 ó 191	Rotate clockwise (slow ó fast)		
192 ó 255	Rotate counterclockwise (slow ó fast)		
4	Shutter	000 ó 003	Closed
		004 ó 007	Open
		008 ó 215	Strobe (slow ó fast)
		216 ó 255	Open
5	Dimmer	000 ó 255	0–100%
6	Gobo Wheel		
		000 ó 007	Open
		008 ó 015	Gobo 1 (glass)
		016 ó 023	Gobo 2 (glass)
		024 ó 031	Gobo 3
		032 ó 039	Gobo 4
		040 ó 047	Gobo 5
		048 ó 055	Gobo 6
		056 ó 063	Gobo 7

DMX Values (cont.)

11-CH (cont.)	Channel	Function	Value	Percent/Setting
			      	
			1	2
			064 ó 071	Gobo 7 shake, fast ó slow
			072 ó 079	Gobo 6 shake, fast ó slow
			080 ó 087	Gobo 5 shake, fast ó slow
			088 ó 095	Gobo 4 shake, fast ó slow
			096 ó 103	Gobo 3 shake, fast ó slow
			104 ó 111	Gobo 2 (glass) shake, (fast ó slow)
			012 ó 119	Gobo 1 (glass) shake, (fast ó slow)
			120 ó 127	Open
			128 ó 191	Gobo scroll: Clockwise rotation
			192 ó 255	Gobo scroll: Counterclockwise rotation
			000 ó 015	Stop
			016 ó 127	Rotate Counterclockwise (slow ó fast)
			028 ó 239	Rotate Clockwise (slow ó fast)
			240 ó 255	Gobo bounce
			000 ó 003	Prism
			004 ó 255	Stop, static prism effect
			000 ó 255	Near ó Far
			000 ó 007	No function
			008 ó 015	Pan/tilt move-in-black
			016 ó 023	Pan/tilt move-in-black (disable)
			024 ó 031	Color wheel move-in-black
			032 ó 039	Color wheel move-in-black (disable)
			040 ó 047	Gobo wheel move-in-black
			048 ó 055	Gobo wheel move-in-black (disable)
			056 ó 063	Fast movement
			064 ó 087	Fast movement (disable)
			088 ó 095	All movement move-in-black (disable)
			096 ó 103	Reset pan/tilt
			104 ó 111	No function
			112 ó 119	Reset color wheel
			120 ó 127	Reset gobo wheel
			128 ó 135	No function
			136 ó 143	Reset prism
			144 ó 151	Reset focus
			152 ó 159	Reset all
			160 ó 255	No function

DMX Values (cont.)

11-CH (cont.)	Channel	Function	Value	Percent/Setting
11	11	Movement Macros	000 ○ 007	No function
			008 ○ 023	Automatic 1
			024 ○ 039	Automatic 2
			040 ○ 055	Automatic 3
			056 ○ 071	Automatic 4
			072 ○ 087	Automatic 5
			088 ○ 103	Automatic 6
			104 ○ 119	Automatic 7
			120 ○ 135	Automatic 8
			136 ○ 151	Sound 1
			152 ○ 167	Sound 2
			168 ○ 183	Sound 3
			184 ○ 199	Sound 4
			200 ○ 215	Sound 5
			216 ○ 231	Sound 6
			232 ○ 247	Sound 7
248 ○ 255	Sound 8			

8-CH	Channel	Function	Value	Percent/Setting	
	1	Pan	000 ○ 255	0–180°	
	2	Tilt	000 ○ 255	0–90°	
	3	3	Color	000 ○ 006	Open (white)
				007 ○ 013	Yellow
				014 ○ 020	Pink
				021 ○ 027	Green
				028 ○ 034	Peachblow
				035 ○ 041	Light Blue
				042 ○ 048	Kelly Green
				049 ○ 055	Red
				056 ○ 063	Dark Blue
				064 ○ 070	White + Yellow (split colors)
				071 ○ 077	Yellow + Pink (split colors)
				078 ○ 084	Pink + Green (split colors)
				085 ○ 091	Green + Peachblow (split colors)
				092 ○ 098	Peachblow + Blue (split colors)
				099 ○ 105	Light Blue + Kelly Green (split colors)
				106 ○ 112	Kelly Green + Red (split colors)
				113 ○ 119	Red + Dark Blue (split colors)
				120 ○ 127	Dark Blue + White (split colors)
128 ○ 191	Rotate clockwise (slow ○ fast)				
192 ○ 255	Rotate counterclockwise (slow ○ fast)				

DMX Values (cont.)

8-CH (cont.)	Channel	Function	Value	Percent/Setting
4	Shutter	000 ó 003	Closed	
		004 ó 007	Open	
		008 ó 215	Strobe (slow ó fast)	
		216 ó 255	Open	
5	Gobo Wheel			
		000 ó 007	Open	
		008 ó 015	Gobo 1 (glass)	
		016 ó 023	Gobo 2 (glass)	
		024 ó 031	Gobo 3	
		032 ó 039	Gobo 4	
		040 ó 047	Gobo 5	
		048 ó 055	Gobo 6	
		056 ó 063	Gobo 7	
		064 ó 071	Gobo 7 shake, fast ó slow	
		072 ó 079	Gobo 6 shake, fast ó slow	
		080 ó 087	Gobo 5 shake, fast ó slow	
		088 ó 095	Gobo 4 shake, fast ó slow	
		096 ó 103	Gobo 3 shake, fast ó slow	
		104 ó 111	Gobo 2 (glass) shake, (fast ó slow)	
		012 ó 119	Gobo 1 (glass) shake, (fast ó slow)	
		120 ó 127	Open	
		128 ó 191	Gobo scroll: Clockwise rotation	
		192 ó 255	Gobo scroll: Counterclockwise rotation	
6	Gobo Rotation	000 ó 015	Stop	
		016 ó 127	Rotate Counterclockwise (slow ó fast)	
		028 ó 239	Rotate Clockwise (slow ó fast)	
		240 ó 255	Gobo bounce	
7	Prism	000 ó 003	Prism	
		004 ó 255	Stop, static prism effect	
8	Focus	000 ó 255	Near ó Far	

Acerca de Esta Guía

La Guía de Referencia Rápida (GRR) del Intimidator™ Scan LED 300 contiene información básica sobre el producto, como montaje, opciones de menú y valores DMX. Descargue el manual de usuario de www.chauvetlighting.com para una información más detallada.

Exención de Responsabilidad

La información y especificaciones contenidas en esta GRR están sujetas a cambio sin previo aviso.

Notas de Seguridad

Estas notas de seguridad incluyen información de seguridad importante sobre el montaje, uso y mantenimiento.



- Este producto no está concebido para una instalación permanente.
- Conecte este producto SOLO a un circuito con toma de tierra y protegido.
- Desconecte siempre de la alimentación antes de la limpieza o sustitución del fusible.
- NO mire a la fuente de luz cuando el producto esté encendido.
- Asegúrese de que el cable de alimentación no está retorcido ni estropeado.
- Nunca desconecte este producto del cable de alimentación agarrando o tirando del cable.
- Cuando monte este producto en alto, use un cable de seguridad.
- NO permita la presencia de materiales inflamables cerca de la unidad cuando esté en funcionamiento.
- NO toque este producto cuando esté en funcionamiento, pues podría estar caliente.



- La tensión del enchufe al que conecte este producto ha de estar en el rango establecido en el grabado o en el panel posterior de producto.
- ¡Este producto es para uso en interiores solamente! (IP20) Para evitar riesgos de incendio o descarga, no exponga este producto a la lluvia o la humedad.
- Monte siempre este producto en una ubicación con ventilación adecuada, al menos a 50 cm de superficies adyacentes.
- Asegúrese de que ninguna ranura de ventilación en la carcasa de la unidad queda bloqueada.
- Nunca conecte este producto a un atenuador o reostato.
- Sustituya el fusible con uno del mismo tipo y categoría.
- Use SOLAMENTE los soportes de colgar/montar o las asas para mover este producto. NO lo transporte sujetando por la cabeza móvil.
- La máxima temperatura ambiente es de 104° F (40° C). No haga funcionar este producto a temperaturas más altas.
- En caso de un problema grave de funcionamiento, deje de usarlo inmediatamente.
- NO abra este producto. No contiene piezas reparables por el usuario.

Contacto

Fuera de EE.UU, Reino Unido o Irlanda, póngase en contacto con su distribuidor para solicitar asistencia o devolver el producto. Visite www.chauvetlighting.com para información de contacto.

- Qué va Incluido**
- Intimidator™ Scan LED 300
 - Cable de Alimentación
 - Soporte Para Colgar con Material de Montaje (preinstalado)
 - Tarjeta de Garantía
 - Guía de Referencia Rápida

Para Empezar Desembale su Intimidator™ Scan LED 300 y asegúrese de que ha recibido todas las partes en buen estado. Si la caja o los componentes parecen dañados, notifíquese al transportista inmediatamente, no a CHAUVET®.

Descripción del Producto El Intimidator™ Scan LED 300 es un compacto escáner brillante, LED con un prisma de 3 caras que duplica la viga para grandes efectos sobre un área de cobertura. Power linking ahorra tiempo de funcionamiento cuerdas y sonido incorporado activado por programas baile al ritmo de la música.

Visión General del Producto

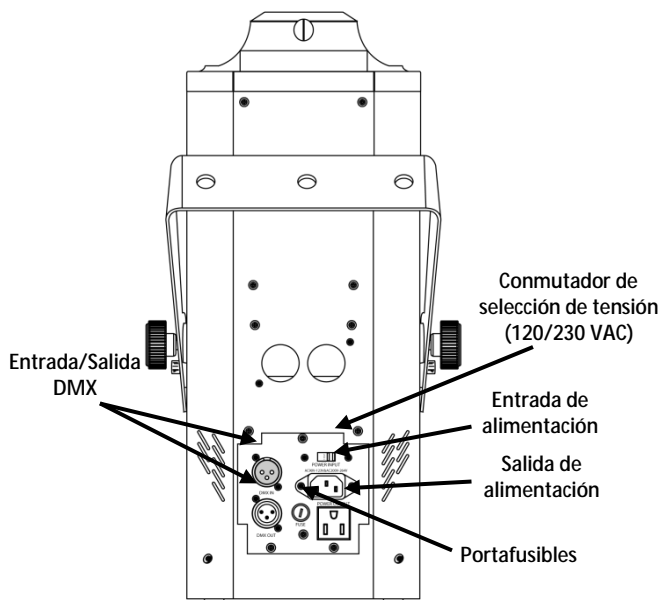

Corriente Alterna El Intimidator Scan LED 300 tiene una fuente de alimentación conmutable y puede funcionar con una tensión de entrada de 120 V 60 Hz o 230 V 50 Hz, dependiendo de la posición del conmutador de selección de tensión.

Alimentación en Cadena Puede enlazar hasta 3 productos Intimidator™ Scan LED 300 a 120 VCA, y 7 unidades a 230 VCA.

- Sustitución del Fusible**
1. Desconecte el producto de la alimentación.
 2. Con ayuda de un destornillador de cabeza plana, afloje el portafusibles y extráigalo directamente.
 3. Quite el fusible fundido del portafusibles y sustituya el fusible con otro del mismo tipo y categoría.
 4. Vuelva a insertar el portafusibles y conecte de nuevo la alimentación.

Montaje

Antes de montar este producto, lea las Notas de Seguridad.

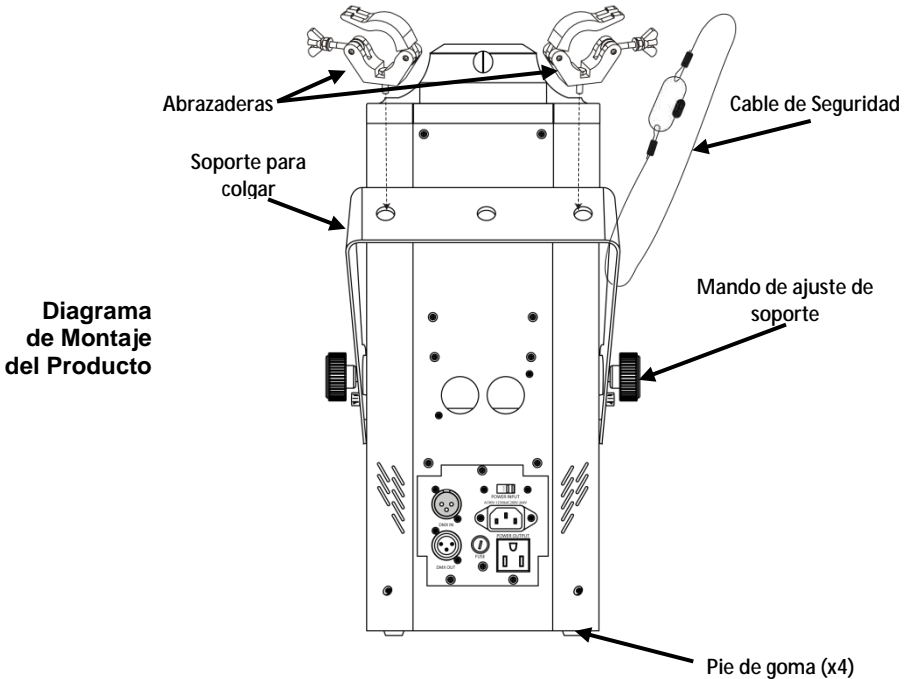

Descripción del Panel de Control

Botón	Función
<MODE/ESC>	Salte del menú o función actual
<UP>	Navega hacia arriba por la lista de menú y aumenta el valor numérico cuando está en una función
<DOWN>	Navega hacia abajo por la lista de menú y disminuye el valor numérico cuando está en una función
<ENTER>	Habilita el menú actualmente en pantalla o configura el valor seleccionado actualmente dentro de la función seleccionada

Opciones de Menú

Menú	Pasos de Programación		Descripción	
Modo DMX	d001	d001–512	Dirección de inicio DMX	
Modo Independiente	NASL	SLAu	SoN	Independiente: Modo de recepción Esclavo
		NStS	SrUn	Independiente: Activo por Sonido
		NAFA	FASt	Independiente: Programa Automático
Inverso de Desplazamiento Lateral	PAN	rPAN	Inversión desplazamiento lateral	
Inverso de Inclinación	tit	rtit	Inversión inclinación	
Inverso de Pantalla	diS	r diS	Invierte la pantalla	
Personalidad DMX	11CH	8CH	Personalidad DMX de 8 canales	
		11CH	Personalidad DMX de 11 canales	
Reinicio	rEst		Reinicia todos los motores para corregir cualquier error con motores desalineados durante el funcionamiento	
Carga por Defecto	LoAd		Restablece toda la configuración a los valores de fábrica	

Enlace DMX El Intimidator™ Scan LED 300 puede funcionar con un controlador DMX cuando se enlaza por conexiones serie DMX. Las instrucciones para conectar y configurar este producto para funcionamiento DMX están en el Manual de usuario. Si no está familiarizado con DMX, descargue el Manual DMX de www.chauvetlighting.com.

Dirección de Inicio Para asegurarse acceso total a todos los canales en cada modo DMX, la dirección DMX más recomendable es **502**.

Conexión Maestro/Esclavo El Intimidator™ Scan LED 300 usa la conexión de datos DMX para su modo Maestro/Esclavo. Las instrucciones para conectar y configurar este producto para funcionamiento Maestro/Esclavo están en el Manual de Usuario.

Valores DMX

11-CH	Canal	Función	Valor	Por ciento/Ajuste
	1	Desplazamiento Lateral	000 ó 255	0–180°
	2	Inclinación	000 ó 255	0–90°
	3	Color	000 ó 006	Abierto (blanco)
			007 ó 013	Amarillo
			014 ó 020	Rosa
			021 ó 027	Verde
			028 ó 034	Melocotón
			035 ó 041	Azul
			042 ó 048	Calipso
			049 ó 055	Rojo
			056 ó 063	Azul Oscuro
			064 ó 070	Blanco/amarillo (colores divididos)
			071 ó 077	Amarillo/rosa (colores divididos)
			078 ó 084	Rosa/verde (colores divididos)
			085 ó 091	Verde/melocotón (colores divididos)
			092 ó 098	Melocotón/azul (colores divididos)
			099 ó 105	Azul/Calipso (colores divididos)
			106 ó 112	Calipso/rojo (colores divididos)
			113 ó 119	Rojo/azul oscuro (colores divididos)
	120 ó 127	Azul oscuro/blanco (colores divididos)		
	128 ó 191	Giro en el sentido de las agujas del reloj (lento ó rápido)		
	192 ó 255	Giro en sentido contrario a las agujas del reloj (lento ó rápido)		
	4	Obturador (Shutter)	000 ó 003	Cerrado
			004 ó 007	Abierto
			008 ó 215	Estroboscopio (lento ó rápido)
			216 ó 255	Abierto
	5	Atenuador	000 ó 255	0–100%
	6	Rueda de Gobo		
			000 ó 007	Abierto
			008 ó 015	Gobo 1 (cristal)
			016 ó 023	Gobo 2 (cristal)
			024 ó 031	Gobo 3
			032 ó 039	Gobo 4
			040 ó 047	Gobo 5
			048 ó 055	Gobo 6
	056 ó 063	Gobo 7		

Valores DMX (cont.)

11-CH (cont.)	Canal	Función	Valor	Por ciento/Ajuste		
6	Rueda de Gobo (cont.)		064 ó 071	Vibración gobo 7, lento ó rápido		
			072 ó 079	Vibración gobo 6, lento ó rápido		
			080 ó 087	Vibración gobo 5, lento ó rápido		
			088 ó 095	Vibración gobo 4, lento ó rápido		
			096 ó 103	Vibración gobo 2, lento ó rápido		
			104 ó 111	Vibración gobo 2 (cristal) (rápido ó lento)		
			012 ó 119	Vibración gobo 1 (cristal) (rápido ó lento)		
			120 ó 127	Abierto		
			128 ó 191	Desplazamiento de gobo: Giro en sentido de las agujas del reloj		
			192 ó 255	Desplazamiento de gobo: Giro en sentido contrario a las agujas del reloj		
			7	Rotación de Gobo	000 ó 015	Parada
					016 ó 127	Giro en sentido contrario a las agujas del reloj (lento ó rápido)
					028 ó 239	Giro en el sentido de las agujas del reloj (lento ó rápido)
					240 ó 255	Balaceo de Gobo
8	Prisma	000 ó 003	Abierto			
		004 ó 255	Parada, efecto de prisma estático			
9	Foco	000 ó 255	Cerca ó Lejos			
10	El Modo de Operación	000 ó 007	Sin función			
		008 ó 015	Desplazamiento lateral/inclinación move-in-black			
		016 ó 023	Desplazamiento lateral/inclinación move-in-black (deshabilitar)			
		024 ó 031	Rueda de color move-in-black			
		032 ó 039	Rueda de color move-in-black (deshabilitar)			
		040 ó 047	Rueda de gobo move-in-black			
		048 ó 055	Rueda de gobo move-in-black (deshabilitar)			
		056 ó 063	Movimiento rápido			
		064 ó 087	Movimiento rápido (deshabilitar)			
		088 ó 095	Todo el movimiento move-in-black (deshabilitar)			
		096 ó 103	Reiniciar movimiento lateral/inclinación			
		104 ó 111	Sin función			
		112 ó 119	Reiniciar rueda de colores			
		120 ó 127	Reiniciar rueda de colores			
		128 ó 135	Sin función			
		136 ó 143	Reiniciar prisma			
		144 ó 151	Reiniciar foco			
		152 ó 159	Reiniciar todo			
160 ó 255	Sin función					

Valores DMX (cont.)

11-CH (cont.)	Canal	Función	Valor	Por ciento/Ajuste
11		Macros de Movimiento	000 ó 007	Sin función
			008 ó 023	Automático 1
			024 ó 039	Automático 2
			040 ó 055	Automático 3
			056 ó 071	Automático 4
			072 ó 087	Automático 5
			088 ó 103	Automático 6
			104 ó 119	Automático 7
			120 ó 135	Automático 8
			136 ó 151	Sonido 1
			152 ó 167	Sonido 2
			168 ó 183	Sonido 3
			184 ó 199	Sonido 4
			200 ó 215	Sonido 5
			216 ó 231	Sonido 6
232 ó 247	Sonido 7			
248 ó 255	Sonido 8			

8-CH	Canal	Función	Valor	Por ciento/Ajuste
	1	Desplazamiento Lateral	000 ó 255	0–180°
	2	Inclinación	000 ó 255	0–90°
	3	Color	000 ó 006	Abierto (blanco)
			007 ó 013	Amarillo
			014 ó 020	Rosa
			021 ó 027	Verde
			028 ó 034	Melocotón
			035 ó 041	Azul
			042 ó 048	Calipso
			049 ó 055	Rojo
			056 ó 063	Azul oscuro
			064 ó 070	Blanco/amarillo (colores divididos)
			071 ó 077	Amarillo/rosa (colores divididos)
			078 ó 084	Rosa/verde (colores divididos)
			085 ó 091	Verde/melocotón (colores divididos)
			092 ó 098	Melocotón/azul (colores divididos)
			099 ó 105	Azul/Calipso (colores divididos)
			106 ó 112	Calipso/rojo (colores divididos)
			113 ó 119	Rojo/azul oscuro (colores divididos)
			120 ó 127	Azul oscuro/blanco (colores divididos)
128 ó 191	Giro en el sentido de las agujas del reloj (lento ó rápido)			
192 ó 255	Giro en sentido contrario a las agujas del reloj (lento ó rápido)			

Valores DMX (cont.)

8-CH (cont.)	Canal	Función	Valor	Por ciento/Ajuste
4		Obturador (Shutter)	000 ó 003	Cerrado
			004 ó 007	Abierto
			008 ó 215	Estroboscopio (lento ó rápido)
			216 ó 255	Abierto
5		Rueda de Gobo		
			000 ó 007	Abierto
			008 ó 015	Gobo 1 (cristal)
			016 ó 023	Gobo 2 (cristal)
			024 ó 031	Gobo 3
			032 ó 039	Gobo 4
			040 ó 047	Gobo 5
			048 ó 055	Gobo 6
			056 ó 063	Gobo 7
			064 ó 071	Vibración gobo 7, lento ó rápido
			072 ó 079	Vibración gobo 6, lento ó rápido
			080 ó 087	Vibración gobo 5, lento ó rápido
			088 ó 095	Vibración gobo 4, lento ó rápido
			096 ó 103	Vibración gobo 3, lento ó rápido
			104 ó 111	Vibración gobo 2 (cristal), (rápido ó lento)
			012 ó 119	Vibración gobo 1 (cristal), (rápido ó lento)
			120 ó 127	Abierto
			128 ó 191	Desplazamiento de gobo: Giro en sentido de las agujas del reloj
			192 ó 255	Desplazamiento de gobo: Giro en sentido contrario a las agujas del reloj
6		Rotación de Gobo	000 ó 015	Parada
			016 ó 127	Giro en sentido contrario a las agujas del reloj (lento ó rápido)
			028 ó 239	Giro en el sentido de las agujas del reloj (lento ó rápido)
			240 ó 255	Balaneo de Gobo
7		Prisma	000 ó 003	Abierto
			004 ó 255	Parada, Efecto de prisma estático
8		Foco	000 ó 255	Cerca ó Lejos

À Propos de ce Manuel Le Manuel de Référence de l'Intimidator™ Scan LED 300 (MdR) reprend des informations de base sur cet appareil notamment en matière de montage, d'options de menu et de valeurs DMX. Téléchargez le manuel d'utilisation sur www.chauvetlighting.com pour de plus amples informations.

Clause de Non-responsabilité Les informations et caractéristiques contenues dans ce manuel sont sujettes à changement sans préavis.

Consignes de Sécurité Ces consignes concernant la sécurité reprennent d'importantes informations en matière d'installation, d'utilisation et de maintenance.



- Cet appareil n'est pas conçu pour être utilisé dans une installation permanente.
- Connectez UNIQUEMENT ce produit à un circuit protégé et relié à la terre.
- Débranchez toujours cet appareil avant de procéder à son nettoyage ou au remplacement de son fusible.
- Ne regardez PAS la source lumineuse lorsque le produit fonctionne.
- Assurez-vous que le cordon d'alimentation n'est ni tordu ni endommagé.
- Ne débranchez jamais cet appareil en tirant sur le cordon.
- Utilisez TOUJOURS un câble de sécurité lorsque vous montez cet appareil en hauteur.
- Veillez à ce qu'AUCUNE source inflammable ne se trouve à proximité de l'unité lors de son fonctionnement.
- Ne touchez PAS cet appareil lors de son fonctionnement car il pourrait s'avérer brûlant.



- La tension de la prise à laquelle vous connectez ce cet appareil doit être comprise dans la plage de tensions reprise sur l'étiquette de l'appareil ou à l'arrière de ce dernier.
- Cet appareil doit être utilisé en intérieur uniquement. (IP20). Afin d'éviter tout risque d'incendie ou décharge électrique, veillez à n'exposer cet appareil ni à la pluie ni à l'humidité.
- Montez toujours cet appareil dans un endroit bien ventilé, à au moins, 20 pouces (50 cm) des surfaces adjacentes.
- Assurez-vous qu'aucune fente de ventilation sur le boîtier ne soit obstruée.
- Ne connectez JAMAIS cet appareil ni à un gradateur ni à un rhéostat.
- Remplacez le fusible avec un de même type et même ampérage.
- Transportez/Suspendez cet appareil UNIQUEMENT au moyen du support ou des poignées dont il est doté. Ne transportez JAMAIS cet appareil par sa lyre asservie.
- La température ambiante maximale supportée par ce produit est de 104° F (40° C). Ne le faites pas fonctionner à des températures plus élevées.
- En cas de sérieux problèmes de fonctionnement, arrêtez le système immédiatement.
- N'ouvrez PAS ce produit. Il ne contient aucun composant susceptible d'être réparé par l'utilisateur.

Contact En dehors des États-Unis, du Royaume-Uni et de l'Irlande, contactez votre fournisseur si vous avez besoin d'assistance ou de retourner votre produit. Consultez le site www.chauvetlighting.com pour trouver nos coordonnées.

- Ce qui est Inclus**
- Un Intimidator™ Scan LED 300
 - Un cordon d'alimentation
 - Une lyre de suspension avec matériel de montage (préinstallé)
 - Une fiche de garantie
 - Un manuel de référence

Débuter Déballez votre Intimidator™ Scan LED 300 et assurez-vous d'avoir tout reçu et en bon état. Si l'emballage ou le contenu semblait être endommagé, indiquez-le immédiatement au transporteur et non à CHAUVET®.

Description de l'Appareil L'Intimidator™ Scan LED 300 est un appareil compact, lumineux, d'un scanner à LED avec un prisme 3-côtés qui duplique le faisceau pour de grands effets sur une grande zone de couverture. Puissance reliant gagner du temps en cours d'exécution cordes, et son intégré activé par la danse des programmes au rythme de la musique.

Vue d'Ensemble du Produit

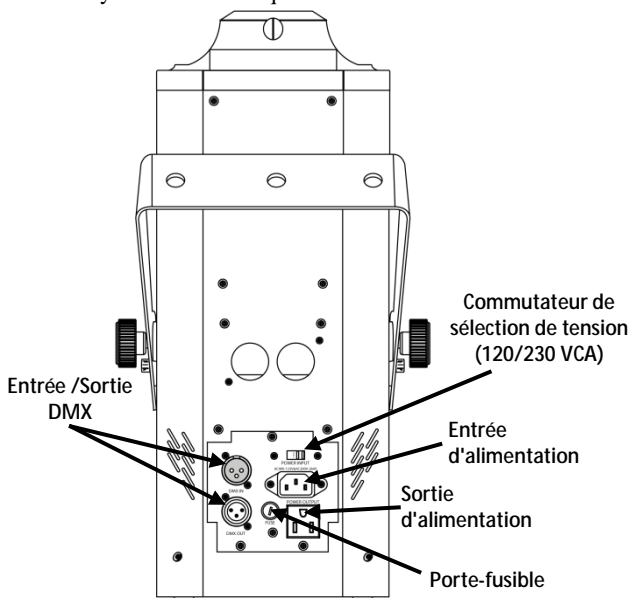

Alimentation CA L'Intimidator Scan LED 300 est doté d'un interrupteur de sélection d'alimentation double lui permettant de fonctionner avec une tension d'entrée de 120 VCA, 60 Hz ou de 230 VCA, 50 Hz selon la position du commutateur de sélection de tension.

Connexion Electrique Vous pouvez raccorder ensemble jusqu'à 3 Intimidator™ Scan LED 300 à 120 VAC et 7 à 230 VAC.

- Remplacement du Fusible**
1. Débranchez l'appareil de l'alimentation.
 2. À l'aide d'un tournevis à tête plate, délogez le porte-fusible de son emplacement et sortez-le.
 3. Retirez le fusible obsolète du porte-fusible et remplacez-le par un fusible équivalent.
 4. Insérez à nouveau le porte-fusible puis rebranchez l'appareil.

Installation Avant de monter cet appareil, lisez et assimilez les consignes de sécurité.

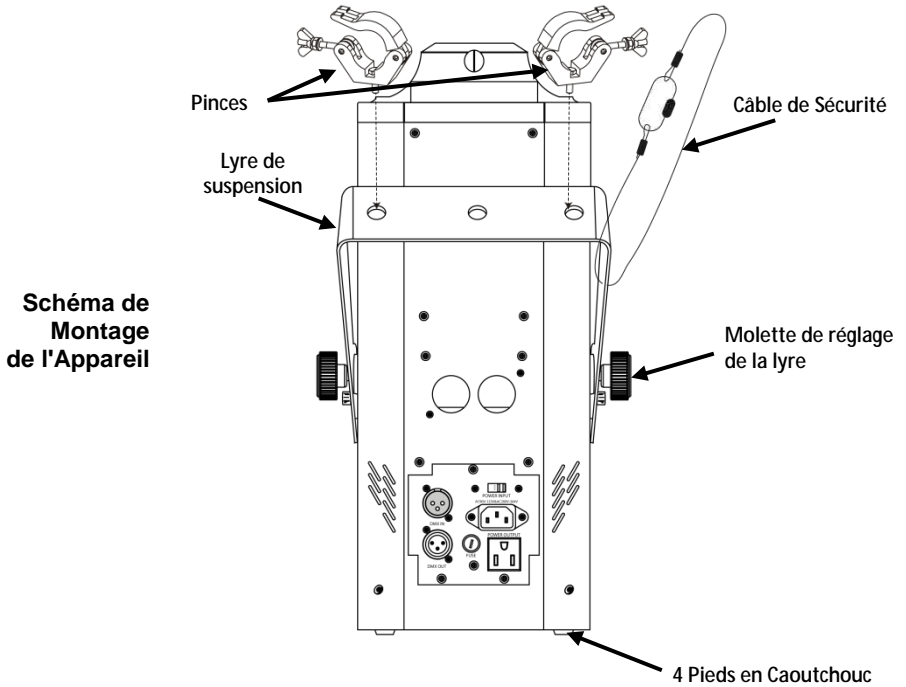

Description du Tableau de Commandes

Bouton	Fonction
<MODE/ESC>	Permet la sortie du menu ou de la fonction en cours
<UP>	Permet de parcourir les listes de menu vers le haut, dans une fonction permet d'augmenter les valeurs numériques
<DOWN>	Permet de parcourir les listes de menu vers le bas, dans une fonction permet de diminuer les valeurs numériques
<ENTER>	Permet l'affichage du menu en cours ou permet de configurer la valeur en cours dans la fonction sélectionnée

Options du Menu

Menu	Étapes de Programmation		Description	
Mode DMX	d001	d001-512	Adresse de départ	
Mode Autonome	NASL	SLAu	SoN	Autonome : mode de réception esclave
		NStS	SrUn	Autonome : musical
		NAFA	FASt	Autonome : programme automatique
Pan Inversé	PAN	rPan	Pan inversé	
Tilt Inversé	tit	rtit	Tilt inversé	
Inversé l'affichage	diS	rDis	Inversé l'affichage	
Personnalités DMX	11CH	8CH	Personnalité DMX à 8 canaux	
		11CH	Personnalité DMX à 11 canaux	
Réinitialisation	rEst		Réinitialisation de tous les moteurs afin de corriger tous les désalignements survenus lors du fonctionnement	
Télécharger	LoAd		Réinitialisation de tous les paramètres à leur configuration d'usine	

Raccordement DMX L'Intimidator™ Scan LED 300 peut fonctionner avec un jeu d'orgues DMX quand raccordé par des connexions DMX en série. Vous trouverez les instructions de connexion et configuration de cet appareil pour un bon fonctionnement en DMX dans le manuel d'utilisation. Si vous n'êtes pas familier avec le DMX, vous pouvez télécharger l'introduction au DMX sur www.chauvetlighting.com.







Adresse de Départ Afin d'assurer un accès à tous les canaux dans chaque mode DMX, l'adresse DMX la plus élevée recommandée est **502**.

Connexion Maître/Esclave L'Intimidator™ Scan LED 300 utilise une connexion de données DMX pour son mode maître/esclave. Vous trouverez les instructions de connexion et configuration de cet appareil pour un bon fonctionnement en maître/esclave dans le manuel d'utilisation.

Valeurs DMX

11-CH	Canal	Valeur	Fonction	Pour Cent/Réglage
	1	Pan	000 ó 255	0 à 180°
	2	Tilt	000 ó 255	0 à 90°
	3	Couleur	000 ó 006	Ouvert (blanc)
			007 ó 013	Jaune
			014 ó 020	Rose
			021 ó 027	Vert
			028 ó 034	Pêche rosée
			035 ó 041	Bleu
			042 ó 048	Irlandais
			049 ó 055	Rouge
			056 ó 063	Bleu foncé
			064 ó 070	Blanc/jaune (demi couleurs)
			071 ó 077	Blanc/rose (demi couleurs)
			078 ó 084	Rose/vert (demi couleurs)
			085 ó 091	Vert/Pêche rosée (demi couleurs)
			092 ó 098	Pêche rosée/bleu (demi couleurs)
			099 ó 105	Bleu/irlandais (demi couleurs)
			106 ó 112	Irlandais/rouge (demi couleurs)
	113 ó 119	Rouge/bleu foncé (demi couleurs)		
	120 ó 127	Bleu foncé/blanc (demi couleurs)		
	128 ó 191	Rotation dans le sens des aiguilles d'une montre (lent ó rapide)		
	192 ó 255	Rotation dans le sens contraire des aiguilles d'une montre (lent ó rapide)		
	4	Obturbateur	000 ó 003	Fermé
			004 ó 007	Ouvert
			008 ó 215	Stroboscope (lent ó rapide)
			216 ó 255	Ouvert
	5	Gradateur	000 ó 255	0–100%
	6	Roue de Gobo		
			000 ó 007	Ouvert
			008 ó 015	Gobo 1 (verre)
			016 ó 023	Gobo 2 (verre)
			024 ó 031	Gobo 3
			032 ó 039	Gobo 4
			040 ó 047	Gobo 5
			048 ó 055	Gobo 6
			056 ó 063	Gobo 7

Valeurs DMX (suite)

11-CH (suite)	Canal	Valeur	Fonction	Pour Cent/Réglage
			      	
			1	2
			3	4
			5	6
			7	
	6	Roue de Gobo (suite)	064 ó 071	Oscillation du gobo 7, rapide ó lente
	072 ó 079		Oscillation du gobo 6, rapide ó lente	
	080 ó 087		Oscillation du gobo 5, rapide ó lente	
	088 ó 095		Oscillation du gobo 4, rapide ó lente	
	096 ó 103		Oscillation du gobo 3, rapide ó lente	
	104 ó 111		Oscillation du gobo 2 (verre) (rapide ó lente)	
	012 ó 119		Oscillation du gobo 1 (verre) (rapide ó lente)	
	120 ó 127		Ouvert	
	128 ó 191		Défilement de gobo: Rotation dans le sens des aiguilles d'une montre	
	192 ó 255		Défilement de gobo: Rotation dans le sens contraire des aiguilles d'une montre	
	7	Rotation de Gobo	000 ó 015	Arrêt
	016 ó 127		Rotation dans le sens contraire des aiguilles d'une montre (lent ó rapide)	
	028 ó 239		Rotation dans le sens des aiguilles d'une montre (lent ó rapide)	
	240 ó 255		Saut de gobo	
	8	Prisme	000 ó 003	Prisme
	004 ó 255		Arrêt, effet de prisme statique	
	9	Mise au Point	000 ó 255	Proche ó Éloigné
	10	Le Mode d'Exploitation	000 ó 007	Pas de fonction
	008 ó 015		Noir général lors de mouvement de pan/tilt	
	016 ó 023		Noir général lors de mouvement de pan/tilt (désactivé)	
	024 ó 031		Noir général lors de mouvement de roue de couleur	
	032 ó 039		Noir général lors de mouvement de roue de couleur (désactivé)	
	040 ó 047		Noir général lors de mouvement de roue de gobo	
	048 ó 055		Noir général lors de mouvement de roue de gobo (désactivé)	
	056 ó 063		Mouvement rapide	
	064 ó 087		Mouvement rapide (désactivé)	
	088 ó 095		Noir général lors de tout mouvement (désactivé)	
	096 ó 103		Réinitialiser le pan/tilt	
	104 ó 111		Pas de fonction	
	112 ó 119		Réinitialiser la roue de couleurs	
	120 ó 127		Réinitialiser la roue de gobo	
	128 ó 135		Pas de fonction	
	136 ó 143		Réinitialiser le prisme	
	144 ó 151		Réinitialiser la mise au point	
	152 ó 159		Tout réinitialiser	
	160 ó 255	Pas de fonction		

Valeurs DMX (suite)

11-CH (suite)	Canal	Valeur	Fonction	Pour Cent/Réglage
11	Macros de Mouvement	000	007	Pas de fonction
		008	023	Automatique 1
		024	039	Automatique 2
		040	055	Automatique 3
		056	071	Automatique 4
		072	087	Automatique 5
		088	103	Automatique 6
		104	119	Automatique 7
		120	135	Automatique 8
		136	151	Musical 1
		152	167	Musical 2
		168	183	Musical 3
		184	199	Musical 4
		200	215	Musical 5
		216	231	Musical 6
		232	247	Musical 7
248	255	Musical 8		

8-CH	Canal	Valeur	Fonction	Pour Cent/Réglage
	1	Pan	000	0 à 180°
	2	Tilt	000	0 à 90°
3	Couleur	000	006	Ouvert (blanc)
		007	013	Jaune
		014	020	Rose
		021	027	Vert
		028	034	Pêche rosée
		035	041	Bleu
		042	048	Irlandais
		049	055	Rouge
		056	063	Bleu foncé
		064	070	Blanc/jaune (demi couleurs)
		071	077	Blanc/rose (demi couleurs)
		078	084	Rose/vert (demi couleurs)
		085	091	Vert/Pêche rosée (demi couleurs)
		092	098	Pêche rosée/bleu (demi couleurs)
		099	105	Bleu/irlandais (demi couleurs)
		106	112	Irlandais/rouge (demi couleurs)
		113	119	Rouge/bleu foncé (demi couleurs)
		120	127	Bleu foncé/blanc (demi couleurs)
128	191	Rotation dans le sens des aiguilles d'une montre (lent ◊ rapide)		
192	255	Rotation dans le sens contraire des aiguilles d'une montre (lent ◊ rapide)		

Valeurs DMX (suite)

8-CH (suite)	Canal	Valeur	Fonction	Pour Cent/Réglage
4	Obturbateur		000 ó 003	Fermé
			004 ó 007	Ouvert
			008 ó 215	Stroboscope (lent ó rapide)
			216 ó 255	Ouvert
5	Roue de Gobo			
			000 ó 007	Ouvert
			008 ó 015	Gobo 1 (verre)
			016 ó 023	Gobo 2 (verre)
			024 ó 031	Gobo 3
			032 ó 039	Gobo 4
			040 ó 047	Gobo 5
			048 ó 055	Gobo 6
			056 ó 063	Gobo 7
			064 ó 071	Oscillation du gobo 7, rapide ó lente
			072 ó 079	Oscillation du gobo 6, rapide ó lente
			080 ó 087	Oscillation du gobo 5, rapide ó lente
			088 ó 095	Oscillation du gobo 4, rapide ó lente
			096 ó 103	Oscillation du gobo 3, rapide ó lente
			104 ó 111	Oscillation du gobo 2 (verre) (rapide ó lente)
			112 ó 119	Oscillation du gobo 1 (verre) (rapide ó lente)
			120 ó 127	Ouvert
	128 ó 191	Défilement de gobo: Rotation dans le sens des aiguilles d'une montre		
	192 ó 255	Défilement de gobo: Rotation dans le sens contraire des aiguilles d'une montre		
6	Rotation de Gobo		000 ó 015	Arrêt
			016 ó 127	Rotation dans le sens contraire des aiguilles d'une montre (lent ó rapide)
			028 ó 239	Rotation dans le sens des aiguilles d'une montre (lent ó rapide)
			240 ó 255	Saut de gobo
7	Prisme		000 ó 003	Ouvert
			004 ó 255	Arrêt, effet de prisme statique
8	Mise au Point		000 ó 255	Proche ó Éloigné

Über diese Schnellanleitung

In der Schnellanleitung des Intimidator™ Scan LED 300 finden Sie die wesentlichen Produktinformationen, wie etwa über die Montage, Menüoptionen und DMX-Werte des Geräts. Laden Sie für weiterführende Informationen unter www.chauvetlighting.com das Benutzerhandbuch herunter.

Haftungsausschluss

Die Informationen und Spezifikationen dieser Anleitung können ohne vorherige Ankündigung geändert werden.

Sicherheitshinweise

Diese Sicherheitshinweise enthalten wichtige Informationen über die Montage, Verwendung und Wartung des Geräts.



- Dieses Produkt eignet sich nicht für eine permanente Installation.
- SCHLIESSEN Sie dieses Produkt nur an einen mit der Masse verbundenen und abgesicherten Stromkreislauf an.
- Trennen Sie das Gerät von der Stromquelle, bevor Sie es reinigen oder die Sicherung auswechseln.
- NIEMALS in die Lichtquelle schauen, während das Gerät eingeschaltet ist.
- Stellen Sie sicher, dass das Netzkabel nicht gequetscht oder beschädigt ist.
- Ziehen Sie beim Trennen des Geräts von der Stromversorgung nie am Kabel.
- Bei Montage über Kopf immer ein Sicherungsseil verwenden.
- KEINE entflammbaren Materialien während des Betriebs in der Nähe des Geräts lagern.
- NIEMALS während des Betriebs das Gehäuse berühren, da dies sehr heiß wird.



- Die Spannung der Schukosteckdose, an die Sie das Gerät anschließen, muss sich innerhalb des Spannungsbereiches befinden, der auf dem Hinweisschild oder dem rückwärtigen Bedienfeld des Geräts angegeben ist.
- Dieses Gerät darf nur im Innenbereich verwendet werden. (IP20) Um das Risiko von Bränden oder elektrischen Schlägen zu vermeiden, dürfen Sie das Gerät nicht Regen oder Feuchtigkeit aussetzen.
- Installieren Sie das Gerät an einem Ort mit ausreichender Belüftung und mit einem Abstand von 50 cm zu den angrenzenden Flächen.
- Stellen Sie sicher, dass die Lüftungsöffnungen im Gehäuse des Geräts nicht verschlossen sind.
- Schließen Sie dieses Gerät niemals an einen Dimmer oder Regelwiderstand an.
- Achten Sie beim Auswechseln der Sicherung darauf, den gleichen Typ mit den gleichen Werten zu verwenden.
- Das Gerät NUR an den Hänge-/Befestigungsbügeln oder Griffen tragen. Das Gerät NIEMALS am Kopf tragen.
- Die maximal zulässige Umgebungstemperatur beträgt 40°C. Nehmen Sie das Gerät nicht bei höheren Temperaturen in Betrieb.
- Bei ernsthaften Betriebsproblemen stoppen Sie umgehend die Verwendung des Geräts.
- Dieses Gerät NICHT öffnen. Die eingebauten Komponenten sind für den Kunden wartungsfrei.

Kontakt Kunden außerhalb der USA, GB oder Irland wenden sich an ihren Lieferanten, um den Kundendienst in Anspruch zu nehmen oder ein Gerät zurückzuschicken. Kontaktinformationen finden Sie unter www.chauvetlighting.com.

Packungsinhalt

- Intimidator™ Scan LED 300
- Hängebügel mit Befestigungsmaterial (vorinstalliert)
- Netzkabel
- Garantiekarte
- Schnellanleitung

Start Packen Sie den Intimidator™ Scan LED 300 aus und überprüfen Sie, ob Sie alle Teile unbeschädigt erhalten haben. Wenn die Verpackung beschädigt ist, benachrichtigen Sie umgehend das Transportunternehmen, nicht jedoch CHAUVET®.

Produktbeschreibung Der Intimidator™ Scan LED 300 ist eine kompakte, hell, LED-Scanner mit einem 3-seitiges Prisma, dass Duplikate der Strahl für große Effekte über einen großen Versorgungsbereich. Leistung linking spart Zeit läuft Stricken und integrierte Sound-aktivierte Programme Tanz im Takt der Musik.

Produktüberblick

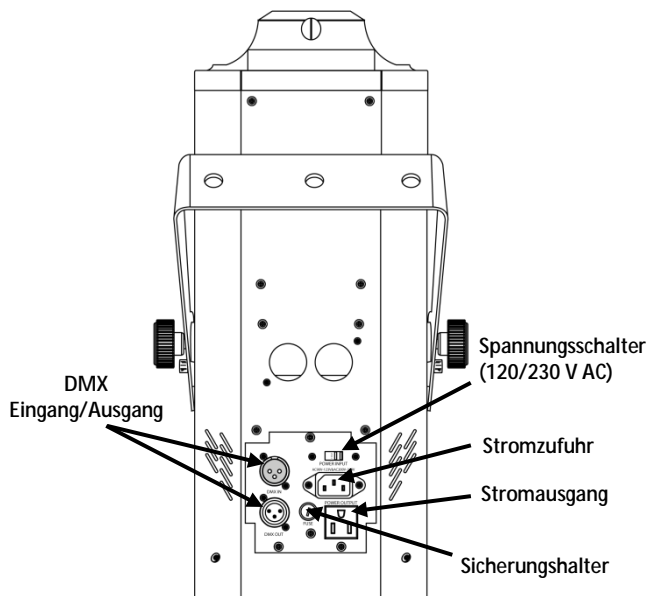

Wechselstrom Der Intimidator Scan LED 300 ist so konzipiert, dass er je nach Stellung des Spannungsschalters mit einer Eingangsspannung von entweder 120V~60Hz oder 230V~50 Hz betrieben werden kann.

Reihenschaltung der Geräte Sie können bis zu 3 Intimidator™ Scan LED 300-Geräte bei 120 V AC und 7 Geräte bei 230 V AC in Reihe schalten.

Auswechseln der Sicherung

1. Trennen Sie das Gerät vom Stromnetz.
2. Mithilfe eines Flachkopfschraubendrehers lockern Sie den Sicherungshalter und ziehen ihn gerade heraus.
3. Entfernen Sie die durchgebrannte Sicherung von der Klemme, und ersetzen Sie diese durch eine Sicherung des gleichen Typs und mit den gleichen Werten.
4. Stecken Sie den Sicherungshalter wieder zurück, und schließen Sie das Gerät an das Stromnetz an.

Montage Lesen Sie vor der Montage dieses Geräts die Sicherheitshinweise durch.

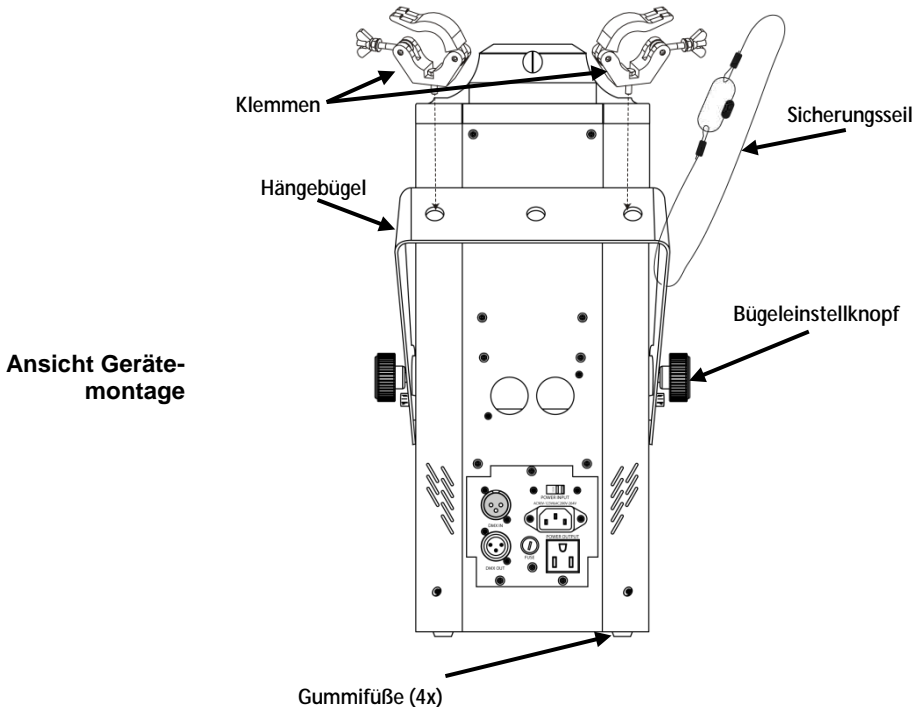

Beschreibung des Bedienfeldes Lesen	Taste	Funktion
	<MODE/ESC>	Damit verlassen Sie das aktuelle Menü oder die Funktion
	<UP>	Damit navigieren Sie sich durch die Menüpunkte nach oben und erhöhen den numerischen Wert der entsprechenden Funktion
	<DOWN>	Damit navigieren Sie sich durch die Menüpunkte nach unten und verringern den numerischen Wert der entsprechenden Funktion
<ENTER>	Damit wird das aktuell angezeigte Menü aktiviert oder der aktuell ausgewählte Wert einer Funktion eingestellt	

Menüoptionen

Menü	Programmierschritte		Beschreibung
DMX-Modus	d001	d001–512	Wählt die DMX-Startadresse aus.
Stand-alone-Modus	NASL	SLAu	Stand-alone: Slave-Modus
		NStS	Stand-alone: Musiksteuerungs
		NAFA	Stand-alone: Auto-Programme
Umkehrschwenk	PAN	RPAN	Umkehrschwenk
Umkehrneigung	tit	rtit	Umkehrneigung
Umgekehrte Anzeige	diS	rdiS	Keht das Display um
DMX-Modus	11CH	8CH	8-Kanal DMX-Modus
		11CH	11-Kanal DMX-Modus
Zurücksetzen	rESt		Setzt alle Motoren zurück, um fehlerhafte Motorabstimmungen während des Betriebs zu korrigieren.
Werkseinstellung Belastung	LoAd		Alle Einstellungen werden auf die werksseitige Standardeinstellung zurückgesetzt.

DMX-Verbindung Der Intimidator™ Scan LED 300 kann mit einem DMX-Controller betrieben werden, wenn eine DMX-Reihenschaltung zum Einsatz kommt. Anweisungen zum Zusammenschluss und der Konfiguration dieses Geräts für den Betrieb im DMX-Modus finden Sie im Benutzerhandbuch. Wenn Sie mit DMX nicht vertraut sind, laden Sie “DMX - Eine Einführung” unter www.chauvetlighting.com herunter.

Startadresse Um einen vollständigen Zugang zu allen Kanälen in jedem DMX-Modus zu gewährleisten, beträgt die höchste empfohlene DMX-Adresse **502**.







Master/Slave-Schaltung Der Intimidator™ Scan LED 300 verwendet für seinen Master/Slave-Modus eine DMX-Datenverbindung. Anweisungen zum Zusammenschluss und der Konfiguration dieses Geräts für den Betrieb im Master/Slave-Modus finden Sie im Benutzerhandbuch.

DMX-Werte

11-CH

Kanal	Funktion	Wert	Prozent/Einstellung
1	Schwenk (Pan)	000 ó 255	0–180°
2	Neigung (Tilt)	000 ó 255	0–90°
3	Farbe	000 ó 006	Offen (weiß)
		007 ó 013	Gelb
		014 ó 020	Rosa
		021 ó 027	Grün
		028 ó 034	Lila-Rosa
		035 ó 041	Blau
		042 ó 048	Leuchtend Gelbgrün
		049 ó 055	Rot
		056 ó 063	Dunkelblau
		064 ó 070	Weiß/Gelb (geteilte Farben)
		071 ó 077	Gelb/Rosa (geteilte Farben)
		078 ó 084	Rosa/Grün (geteilte Farben)
		085 ó 091	Grün/Lila-Rosa (geteilte Farben)
		092 ó 098	Lila-Rosa/Blau (geteilte Farben)
		099 ó 105	Blau/Leuchtend Gelbgrün (geteilte Farben)
		106 ó 112	Leuchtend Gelbgrün/Rot (geteilte Farben)
113 ó 119	Rot/Dunkelblau (geteilte Farben)		
120 ó 127	Dunkelblau/Weiß (geteilte Farben)		
128 ó 191	Im Uhrzeigersinn rotieren (langsam ó schnell)		
192 ó 255	Entgegen dem Uhrzeigersinn rotieren (langsam ó schnell)		
4	Shutter	000 ó 003	Geschlossen
		004 ó 007	Offen
		008 ó 215	Strobe (langsam ó schnell)
		216 ó 255	Offen
5	Dimmer	000 ó 255	0–100%
6	Goborad		
		000 ó 007	Offen
		008 ó 015	Gobo 1 (Glas)
		016 ó 023	Gobo 2 (Glas)
		024 ó 031	Gobo 3
		032 ó 039	Gobo 4
		040 ó 047	Gobo 5
		048 ó 055	Gobo 6
056 ó 063	Gobo 7		

DMX-Werte (Eigenschaften)

11-CH (Eigenschaften)	Kanal	Funktion	Wert	Prozent/Einstellung					
6	Goborad (Eigenschaften)		 1	 2	 3	 4	 5	 6	 7
			064 ó 071	Gobo 7 Shake, schnell ó langsam					
			072 ó 079	Gobo 6 Shake, schnell ó langsam					
			080 ó 087	Gobo 5 Shake, schnell ó langsam					
			088 ó 095	Gobo 4 Shake, schnell ó langsam					
			096 ó 103	Gobo 3 Shake, schnell ó langsam					
			104 ó 111	Gobo 2 (Glas) Shake, (schnell ó langsam)					
			012 ó 119	Gobo 1 (Glas) Shake, (schnell ó langsam)					
			120 ó 127	Offen					
			128 ó 191	Gobo-Scrollen: Rotation im Uhrzeigersinn					
192 ó 255	Gobo-Scrollen: Rotation entgegen dem Uhrzeigersinn								
7	Gobo-Rotation		000 ó 015	Anhalten					
			016 ó 127	Entgegen dem Uhrzeigersinn rotieren (langsam ó schnell)					
			028 ó 239	Im Uhrzeigersinn rotieren (langsam ó schnell)					
			240 ó 255	Gobo-Bounce-Effekt					
8	Prisma		000 ó 003	Offen					
			004 ó 255	Anhalten, statischer Prisma-Effekt					
9	Fokus		000 ó 255	Nah ó Weit					
			000 ó 007	Keine Funktion					
10	Betriebsart		000 ó 015	Schwenkungs-und Neigungs-MIB (Bewegung bei Dunkelheit)					
			016 ó 023	Schwenkungs-und Neigungs-MIB (deaktivieren)					
			024 ó 031	Farbrad-MIB					
			032 ó 039	Farbrad-MIB (deaktivieren)					
			040 ó 047	Goborad-MIB					
			048 ó 055	Goborad-MIB (deaktivieren)					
			056 ó 063	Schnelle Bewegung					
			064 ó 087	Schnelle Bewegung (deaktivieren)					
			088 ó 095	Alle Bewegungen MIB (deaktivieren)					
			096 ó 103	Neigung/Schwenkung zurücksetzen					
			104 ó 111	Keine Funktion					
			112 ó 119	Farbrad zurücksetzen					
			120 ó 127	Goborad zurücksetzen					
			128 ó 135	Keine Funktion					
			136 ó 143	Prisma zurücksetzen					
			144 ó 151	Fokus zurücksetzen					
152 ó 159	Alle zurücksetzen								
160 ó 255	Keine Funktion								

DMX-Werte (Eigenschaften)

11-CH (Eigenschaften)	Kanal	Funktion	Wert	Prozent/Einstellung
11		Makrobewegungen	000 ó 007	Keine Funktion
			008 ó 023	Automatisch 1
			024 ó 039	Automatisch 2
			040 ó 055	Automatisch 3
			056 ó 071	Automatisch 4
			072 ó 087	Automatisch 5
			088 ó 103	Automatisch 6
			104 ó 119	Automatisch 7
			120 ó 135	Automatisch 8
			136 ó 151	Musiksteuerung 1
			152 ó 167	Musiksteuerung 2
			168 ó 183	Musiksteuerung 3
			184 ó 199	Musiksteuerung 4
			200 ó 215	Musiksteuerung 5
			216 ó 231	Musiksteuerung 6
232 ó 247	Musiksteuerung 7			
248 ó 255	Musiksteuerung 8			

8-CH	Kanal	Funktion	Wert	Prozent/Einstellung
	1	Schwenk (Pan)	000 ó 255	0–180°
	2	Neigung (Tilt)	000 ó 255	0–90°
	3	Farbe	000 ó 006	Offen (weiß)
			007 ó 013	Gelb
			014 ó 020	Rosa
			021 ó 027	Grün
			028 ó 034	Lila-Rosa
			035 ó 041	Blau
			042 ó 048	Leuchtend Gelbgrün
			049 ó 055	Rot
			056 ó 063	Dunkelblau
			064 ó 070	Weiß/Gelb (geteilte Farben)
			071 ó 077	Gelb/Rosa (geteilte Farben)
			078 ó 084	Rosa/Grün (geteilte Farben)
			085 ó 091	Grün/Lila-Rosa (geteilte Farben)
			092 ó 098	Lila-Rosa/Blau (geteilte Farben)
			099 ó 105	Blau/Leuchtend Gelbgrün (geteilte Farben)
			106 ó 112	Leuchtend Gelbgrün/Rot (geteilte Farben)
			113 ó 119	Rot/Dunkelblau (geteilte Farben)
			120 ó 127	Dunkelblau/Weiß (geteilte Farben)
128 ó 191	Im Uhrzeigersinn rotieren (langsam ó schnell)			
192 ó 255	Entgegen dem Uhrzeigersinn rotieren (langsam ó schnell)			

DMX-Werte (Eigenschaften)

8-CH (Eigenschaften)	Kanal	Funktion	Wert	Prozent/Einstellung
4	4	Shutter	000 ó 003	Geschlossen
			004 ó 007	Offen
			008 ó 215	Strobe (langsam ó schnell)
			216 ó 255	Offen
5	5	Goborad		
			000 ó 007	Offen
			008 ó 015	Gobo 1 (Glas)
			016 ó 023	Gobo 2 (Glas)
			024 ó 031	Gobo 3
			032 ó 039	Gobo 4
			040 ó 047	Gobo 5
			048 ó 055	Gobo 6
			056 ó 063	Gobo 7
			064 ó 071	Gobo 7 Shake, schnell ó langsam
			072 ó 079	Gobo 6 Shake, schnell ó langsam
			080 ó 087	Gobo 5 Shake, schnell ó langsam
			088 ó 095	Gobo 4 Shake, schnell ó langsam
			096 ó 103	Gobo 3 Shake, schnell ó langsam
			104 ó 111	Gobo 2 (Glas) Shake, (schnell ó langsam)
			012 ó 119	Gobo 1 (Glas) Shake, (schnell ó langsam)
			120 ó 127	Offen
			128 ó 191	Gobo-Scrollen: Rotation im Uhrzeigersinn
			192 ó 255	Gobo-Scrollen: Rotation entgegen dem
6	6	Gobo-Rotation	000 ó 015	Anhalten
			016 ó 127	Entgegen dem Uhrzeigersinn rotieren (langsam ó schnell)
			028 ó 239	Im Uhrzeigersinn rotieren (langsam ó schnell)
			240 ó 255	Gobo-Bounce-Effekt
7	7	Prisma	000 ó 003	Offen
			004 ó 255	Anhalten, statischer Prisma-Effekt
8	8	Fokus	000 ó 255	Nah ó Weit

Sobre este Guia

O Guia de Referência Rápida (GRR) do Intimidator™ Scan LED 300 contém informações básicas sobre o produto tais como instalação, opções de menu e valores DMX. Transfira o Manual de Utilizador de www.chauvetlighting.com para obter mais informações.

Exclusão de Responsabilidade

As informações e especificações contidas neste GRR estão sujeitas a alteração sem aviso prévio.

Instruções de Segurança

Estas Instruções de Segurança incluem informações de segurança importantes sobre a instalação, utilização e manutenção.



- Este produto não se destina à instalação permanente.
- Ligue este produto APENAS a um circuito protegido e ligado à terra.
- Desligue-o sempre da alimentação antes da limpeza ou substituição do fusível.
- NÃO olhe para a fonte de luz quando o produto está ligado.
- Certifique-se de que o cabo de alimentação não está desgastado nem danificado.
- Nunca desligue este produto da alimentação ao puxar ou esticar o cabo de alimentação.
- Numa instalação suspensa deste produto, utilize sempre um cabo de segurança.
- NÃO permita a presença de materiais inflamáveis junto da unidade durante o seu funcionamento.
- NÃO toque neste produto aquando do funcionamento do mesmo, pois poderá estar quente.



- A tensão da tomada à qual irá ligar este produto deve estar no intervalo indicado no autocolante ou painel posterior do produto.
- Este produto destina-se apenas a ser utilizado no interior! (IP20) Para evitar o risco de incêndio ou choque eléctrico, não exponha este produto à chuva nem humidade.
- Instale sempre este produto num local com ventilação adequada, a pelo menos 50 cm (20 pol.) das superfícies adjacentes.
- Certifique-se de que não estão obstruídas quaisquer ranhuras de ventilação do corpo da unidade.
- Nunca ligue este produto a um regulador da intensidade da luz nem a um reóstato.
- Substitua o fusível por um do mesmo tipo e classificação.
- Transporte este produto APENAS com as pegas ou suportes de montagem/suspensão. NÃO transporte segurando pela cabeça móvel.
- A temperatura máxima ambiente é 40 °C (104 °F). Não utilize este produto em ambientes com temperaturas superiores.
- Em caso de um problema de funcionamento grave, pare a utilização imediatamente.
- NÃO abra este produto. Não contém quaisquer peças passíveis de manutenção.

Contacto Fora dos E.U.A., Reino Unido ou Irlanda, entre em contacto com o seu distribuidor para solicitar assistência ou devolver um produto. Aceda a www.chauvetlighting.com para obter informações de contacto.

Conteúdo

- Intimidator™ Scan LED 300
- Cabo de alimentação
- Suporte de suspensão com equipamento de montagem (pré-instalado)
- Cartão de garantia
- Guia de referência rápida

Para Começar Desembale o Intimidator™ Scan LED 300 e certifique-se de que recebeu todas as peças em boas condições. Se a caixa ou conteúdos aparentarem estar danificados, notifique imediatamente a transportadora e não a CHAUVET®.

Descrição do Produto O Intimidator™ Scan LED 300 é um compacto, scanner, brilhante LED com um prisma três lados que duplica o feixe de grandes efeitos sobre a grande área de cobertura. Poder ligado economiza tempo de execução cordas, e construído em som-ativado dança programas para a batida da música.

Descrição Geral do Produto

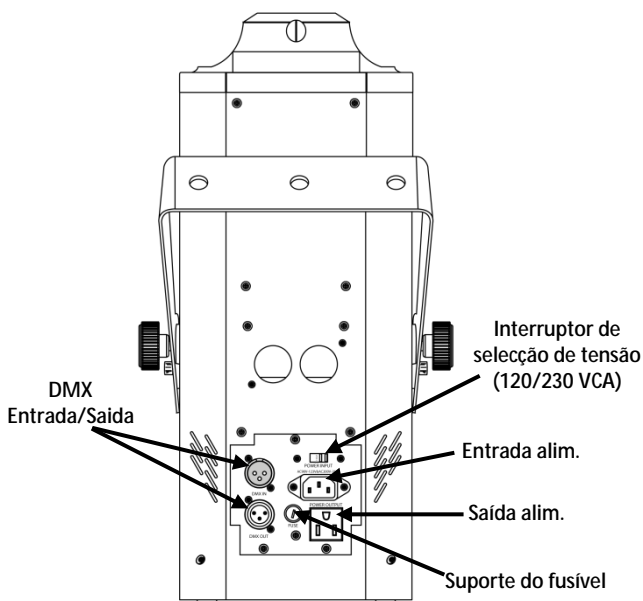

Alimentação CA O Intimidator Scan LED 300 possui uma fonte de alimentação de tensão dupla e pode funcionar com uma tensão de entrada de 120 V, 60 Hz ou 230 V, 50 Hz, dependendo da posição do interruptor de selecção de tensão.

Interligação de Alimentação Pode ligar até 3 unidades Intimidator™ Scan LED 300 a 120 VCA e 7 unidades a 230 VCA.

- Substituição do Fusível**
1. Desligue o produto da alimentação.
 2. Utilizando uma chave de fendas de cabeça chata, desaperte o suporte de fusíveis e retire-o.
 3. Retire o fusível queimado do suporte e substitua por um fusível com o mesmo tipo e classificação.
 4. Volte a colocar o suporte de fusíveis e volte a ligar a alimentação.

Instalação Antes de instalar este produto, leia as Instruções de Segurança.

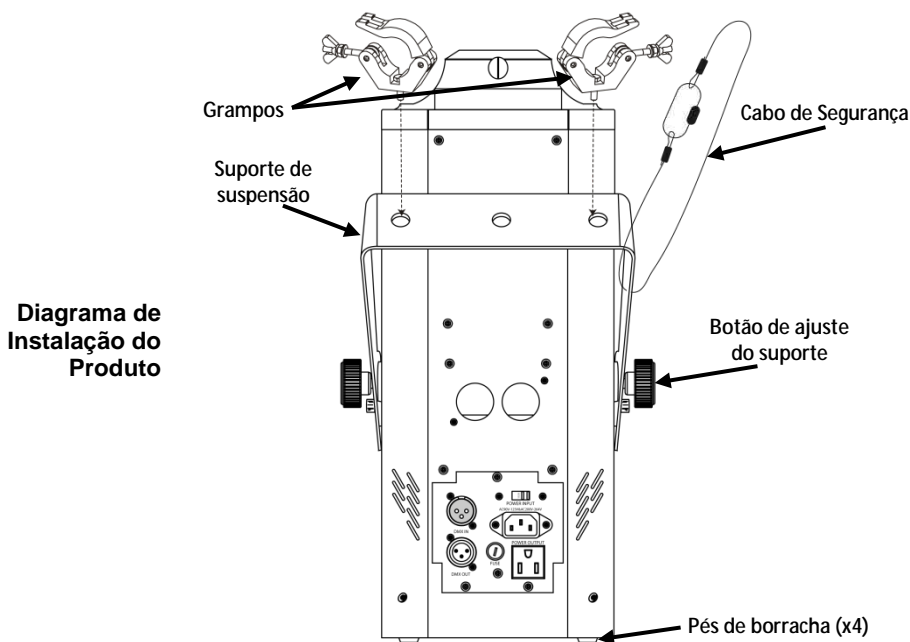

Descrição do Painel de Controlo

Botão	Função
<MODE/ESC>	Sai da função ou menu actual
<UP>	Desloca-se para cima na lista de menus e aumenta o valor numérico numa função
<DOWN>	Desloca-se para baixo na lista de menus e diminui o valor numérico numa função
<ENTER>	Activa o menu exibido actualmente ou define o valor seleccionado actualmente na função seleccionada

Opções de Menu

Menu	Passos de Programação		Descrição	
Modo DMX	d001	d001–512	Endereço inicial de DMX	
Modo Autônomo	NASL	SLAu	SoN	Autônomo: Modo de recepção secundário
		NStS	SrUn	Autônomo: ativação de som
		NAFA	FASt	Autônomo: programa automático
Inversão Pan	PAN	rPAN	Inversão Pan	
Inversão de Inclinação	tit	rtit	Inversão de inclinação	
Inversão de Exibição	diS	r diS	Inverter a exibição	
Personalização o DMX	11CH	8CH	Personalização DMX de 8 canais	
		11CH	Personalização DMX de 11 canais	
Repor	rESt		Repor todos os motores para corrigir quaisquer erros com motores desalinhados durante o funcionamento	
Carregar Predefinição	LoAd		Reverte todas as definições de acordo com as predefinições	

Interligação DMX O Intimidator™ Scan LED 300 pode trabalhar com um controlador DMX quando se encontra ligado a ligações da série DMX. As instruções para a ligação e configuração deste produto para a operação DMX encontram-se no Manual de Utilizador. Se não estiver familiarizado com o DMX, transfira o DMX Primer a partir de www.chauvetlighting.com.







Endereço Inicial Para garantir um acesso total a todos os canais em cada modo DMX, o endereço DMX mais elevado recomendado é **502**.

Ligação Principal/Secundária O Intimidator™ Scan LED 300 utiliza a ligação de dados DMX para o seu modo Principal/Secundário. As instruções para a ligação e configuração deste produto para a operação Principal/Secundário encontram-se no Manual de Utilizador.

Valores DMX

11-CH	Canal	Função	Valor	Por Cento/Configuração
	1	Deslocamento Panorâmico	000 ó 255	0–180°
	2	Inclinação	000 ó 255	0–90°
	3	Cor	000 ó 006	Aberto (branco)
			007 ó 013	Amarelo
			014 ó 020	Cor-de-rosa
			021 ó 027	Verde
			028 ó 034	Cor-de-rosa pêssego
			035 ó 041	Azul
			042 ó 048	Calipso
			049 ó 055	Vermelho
			056 ó 063	Azul escuro
			064 ó 070	Branco/amarelo (cores divididas)
			071 ó 077	Amarelo/cor-de-rosa (cores divididas)
			078 ó 084	Cor-de-rosa/verde (cores divididas)
			085 ó 091	Verde/cor-de-rosa pêssego (cores divididas)
			092 ó 098	Cor-de-rosa pêssego/azul (cores divididas)
			099 ó 105	Azul/calipso (cores divididas)
			106 ó 112	Calipso/vermelho (cores divididas)
			113 ó 119	Vermelho/azul escuro (cores divididas)
	120 ó 127	Azul escuro/branco (cores divididas)		
	128 ó 191	Rodar para a direita (lento ó rápido)		
	192 ó 255	Rodar para a esquerda (lento ó rápido)		
	4	Obturador	000 ó 003	Fechado
			004 ó 007	Aberto
			008 ó 215	Sinal de validação (lento ó rápido)
			216 ó 255	Aberto
	5	Regulador da Intensidade da Luz	000 ó 255	0–100%
	6	Roda do Gobo		
			000 ó 007	Aberto
			008 ó 015	Gobo 1 (vidro)
			016 ó 023	Gobo 2 (vidro)
			024 ó 031	Gobo 3
			032 ó 039	Gobo 4
			040 ó 047	Gobo 5
			048 ó 055	Gobo 6
			056 ó 063	Gobo 7

Valores DMX (cont.)

11-CH (cont.)	Canal	Função	Valor	Por Cento/Configuração					
			      						
			1	2	3	4	5	6	7
	6	Roda do Gobo (cont.)	064 ó 071	Batida 7 do gobo, rápido ó lento					
			072 ó 079	Batida 6 do gobo, rápido ó lento					
			080 ó 087	Batida 5 do gobo, rápido ó lento					
			088 ó 095	Batida 4 do gobo, rápido ó lento					
			096 ó 103	Batida 3 do gobo, rápido ó lento					
			104 ó 111	Batida do gobo 2 (vidro), (rápido ó lento)					
			012 ó 119	Batida do gobo 1 (vidro), (rápido ó lento)					
			120 ó 127	Aberto					
			128 ó 191	Deslocação do gobo: Rotação para a direita					
			192 ó 255	Deslocação do gobo: Rotação para a esquerda					
	7	Rotação de Gobo	000 ó 015	Parar					
			016 ó 127	Rodar para a esquerda (lento ó rápido)					
			028 ó 239	Rodar para a direita (lento ó rápido)					
			240 ó 255	Oscilação do gobo					
	8	Prisma	000 ó 003	Aberto					
			004 ó 255	Parar, efeito do prisma estático					
	9	Foco	000 ó 255	Próximo ó Afastado					
			000 ó 007	Sem função					
			008 ó 015	Deslocamento panorâmico/inclinação - movimento no escuro					
			016 ó 023	Deslocamento panorâmico/inclinação - movimento no escuro (desactivar)					
			024 ó 031	Roda de cores - Movimento no escuro					
			032 ó 039	Roda de cores - movimento no escuro (desactivar)					
			040 ó 047	Roda do gobo - movimento no escuro					
			048 ó 055	Roda do gobo - movimento no escuro (desactivar)					
			056 ó 063	Movimento rápido					
	10	Modo de Operação	064 ó 087	Movimento rápido (desactivar)					
			088 ó 095	Todo o movimento - movimento no escuro (desactivar)					
			096 ó 103	Repor o deslocamento panorâmico/inclinação					
			104 ó 111	Sem função					
			112 ó 119	Repor roda de cores					
			120 ó 127	Repor roda do gobo					
			128 ó 135	Sem função					
			136 ó 143	Repor o prisma					
			144 ó 151	Repor o foco					
			152 ó 159	Repor tudo					
			160 ó 255	Sem função					

Valores DMX (cont.)

11-CH (cont.)	Canal	Função	Valor	Por Cento/Configuração
11		Macros de Movimento	000 ó 007	Sem função
			008 ó 023	Automático 1
			024 ó 039	Automático 2
			040 ó 055	Automático 3
			056 ó 071	Automático 4
			072 ó 087	Automático 5
			088 ó 103	Automático 6
			104 ó 119	Automático 7
			120 ó 135	Automático 8
			136 ó 151	Som 1
			152 ó 167	Som 2
			168 ó 183	Som 3
			184 ó 199	Som 4
			200 ó 215	Som 5
			216 ó 231	Som 6
232 ó 247	Som 7			
248 ó 255	Som 8			

8-CH	Canal	Função	Valor	Por Cento/Configuração
8-CH	1	Deslocamento Panorâmico	000 ó 255	0–180°
	2	Inclinação	000 ó 255	0–90°
	3	Cor	000 ó 006	Aberto (branco)
			007 ó 013	Amarelo
			014 ó 020	Cor-de-rosa
			021 ó 027	Verde
			028 ó 034	Cor-de-rosa pêssego
			035 ó 041	Azul
			042 ó 048	Calipso
			049 ó 055	Vermelho
			056 ó 063	Azul escuro
			064 ó 070	Branco/amarelo (cores divididas)
			071 ó 077	Amarelo/cor-de-rosa (cores divididas)
			078 ó 084	Cor-de-rosa/verde (cores divididas)
			085 ó 091	Verde/cor-de-rosa pêssego (cores divididas)
			092 ó 098	Cor-de-rosa pêssego/azul (cores divididas)
			099 ó 105	Azul/calipso (cores divididas)
			106 ó 112	Calipso/vermelho (cores divididas)
			113 ó 119	Vermelho/azul escuro (cores divididas)
			120 ó 127	Azul escuro/branco (cores divididas)
			128 ó 191	Rodar para a direita (lento ó rápido)
192 ó 255	Rodar para a esquerda (lento ó rápido)			

Valores DMX (cont.)

8-CH
(cont.)

Canal	Função	Valor	Por Cento/Configuração
4	Obturador	000 ó 003	Fechado
		004 ó 007	Aberto
		008 ó 215	Sinal de validação (lento ó rápido)
		216 ó 255	Aberto
5	Roda do Gobo		
		000 ó 007	Aberto
		008 ó 015	Gobo 1 (vidro)
		016 ó 023	Gobo 2 (vidro)
		024 ó 031	Gobo 3
		032 ó 039	Gobo 4
		040 ó 047	Gobo 5
		048 ó 055	Gobo 6
		056 ó 063	Gobo 7
		064 ó 071	Batida 7 do gobo, rápido ó lento
		072 ó 079	Batida 6 do gobo, rápido ó lento
		080 ó 087	Batida 5 do gobo, rápido ó lento
		088 ó 095	Batida 4 do gobo, rápido ó lento
		096 ó 103	Batida 3 do gobo, rápido ó lento
		104 ó 111	Batida do gobo 2 (vidro), (rápido ó lento)
		012 ó 119	Batida do gobo 1 (vidro), (rápido ó lento)
		120 ó 127	Aberto
		128 ó 191	Deslocação do gobo: Rotação para a direita
		192 ó 255	Deslocação do gobo: Rotação para a esquerda
		6	Rotação de Gobo
016 ó 127	Rodar para a esquerda (lento ó rápido)		
028 ó 239	Rodar para a direita (lento ó rápido)		
240 ó 255	Oscilação do gobo		
7	Prisma	000 ó 003	Aberto
		004 ó 255	Parar, efeito do prisma estático
8	Foco	000 ó 255	Próximo ó Afastado

Informazioni sulla Guida

La Guida Rapida di Intimidator™ Scan LED 300 contiene informazioni di base sul prodotto quali montaggio, opzioni menù e valori DMX. Per maggiori dettagli, scaricare il Manuale Utente dal sito www.chauvetlighting.com.

Esclusione di Responsabilità

Le informazioni e le specifiche contenute in questa guida possono essere modificate senza preavviso.

Note di Sicurezza

Le Note di Sicurezza includono informazioni importanti circa il montaggio, l'uso e la manutenzione.



- Questa apparecchiatura non è progettata per installazione permanente.
- Collegare questa unità SOLTANTO ad un circuito dotato di messa a terra e protetto.
- Prima di effettuare la pulizia o sostituire il fusibile, scollegare sempre l'unità dall'alimentazione elettrica.
- NON guardare la sorgente luminosa quando l'unità è in funzione.
- Assicurarsi che il cavo di alimentazione non sia piegato o danneggiato.
- Non scollegare mai questa apparecchiatura dall'alimentazione elettrica tirando o stratonando il cavo.
- Per il montaggio in alto dell'unità utilizzare SEMPRE un cavo di sicurezza.
- NON collocare materiale infiammabile vicino all'unità mentre è in funzione.
- NON toccare l'unità durante il funzionamento perché potrebbe essere molto calda.



- La tensione della presa a muro cui si collega l'apparecchiatura deve trovarsi entro il campo specificato sull'etichetta o sul pannello posteriore.
- Questa apparecchiatura deve essere utilizzata soltanto in interni (IP20)! Per evitare il rischio di incendio o di folgorazione non esporre l'apparecchiatura alla pioggia o all'umidità.
- Montare sempre l'unità in posizione ben ventilata, ad almeno 50 cm. (20") da qualsiasi superficie.
- Assicurarsi che nessuna apertura di ventilazione dell'unità sia ostruita.
- Non collegare mai ad un dimmer o ad un reostato.
- Sostituire il fusibile con un altro dello stesso tipo e classe.
- Prendere e trasportare l'unità SOLTANTO dalla staffa per il montaggio sospeso o dalle maniglie. NON sollevarla prendendola dalla testa mobile.
- Massima temperatura ambiente ammessa: 40 °C (104 °F). Non utilizzare l'apparecchiatura a temperature superiori.
- In caso di gravi problemi di funzionamento sospendere immediatamente l'utilizzo.
- NON aprire l'unità. Non contiene parti riparabili dall'utente.

Contatti

Per richiedere assistenza o restituire l'apparecchiatura, al di fuori di Stati Uniti, Regno Unito o Irlanda, contattare il distributore locale. Per informazioni sui contatti, visitare il sito Web www.chauvetlighting.com.

Che cosa è Incluso

- Intimidator™ Scan LED 300
- Cavo di alimentazione
- Staffa per montaggio sospeso con relativi accessori (preinstallato)
- Scheda di garanzia
- Guida Rapida

Per Iniziare

Disimballare Intimidator™ Scan LED 300 ed accertarsi di aver ricevuto tutti i componenti integri. Se l'imballo appare danneggiato, farlo immediatamente presente al trasportatore e non a CHAUVET®.

Descrizione del Prodotto

Il Intimidator™ Scan LED è un compatto, luminoso, scanner a LED con 3 lati prisma che duplica il raggio per grandi effetti su un'area di copertura di grandi dimensioni. Potenza Il collegamento consente di risparmiare tempo di esecuzione corde, e built-in audio ad attivazione danza programmi per il ritmo della musica.

Informazioni Generali

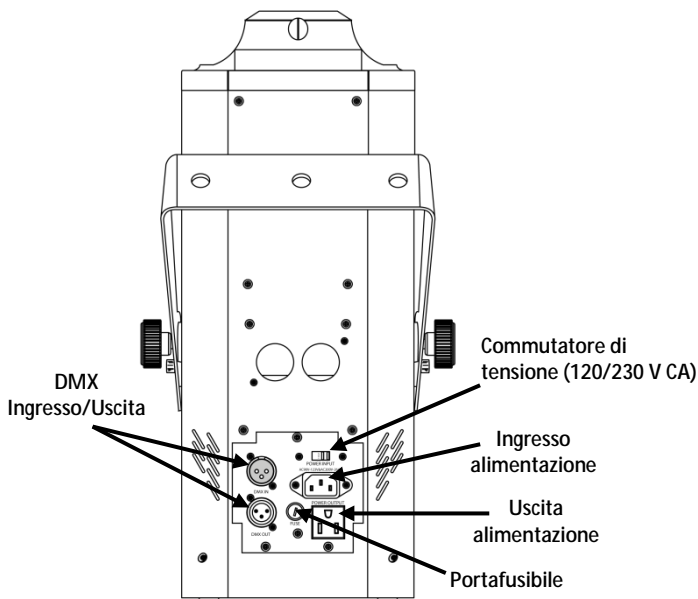

Alimentazione CA

Intimidator Scan LED 300 ha una doppia alimentazione elettrica e può funzionare a 120 V - 60 Hz oppure 230 V - 50 Hz, in base alla posizione del commutatore.

Collegamento

È possibile collegare fino a 3 unità Intimidator™ Scan LED 300 a 120 V CA oppure 7 unità a 230 V CA.

Sostituzione Fusibile

1. Scollegare l'unità dall'alimentazione elettrica.
2. Utilizzando un giravite a testa piatta, allentare il portafusibile e tirarlo verso l'esterno.
3. Rimuovere il fusibile bruciato e sostituirlo con uno identico.
4. Reinscrivere il portafusibile e ricollegare l'alimentazione elettrica.

Montaggio

Prima di montare l'unità, leggere le Note di Sicurezza.

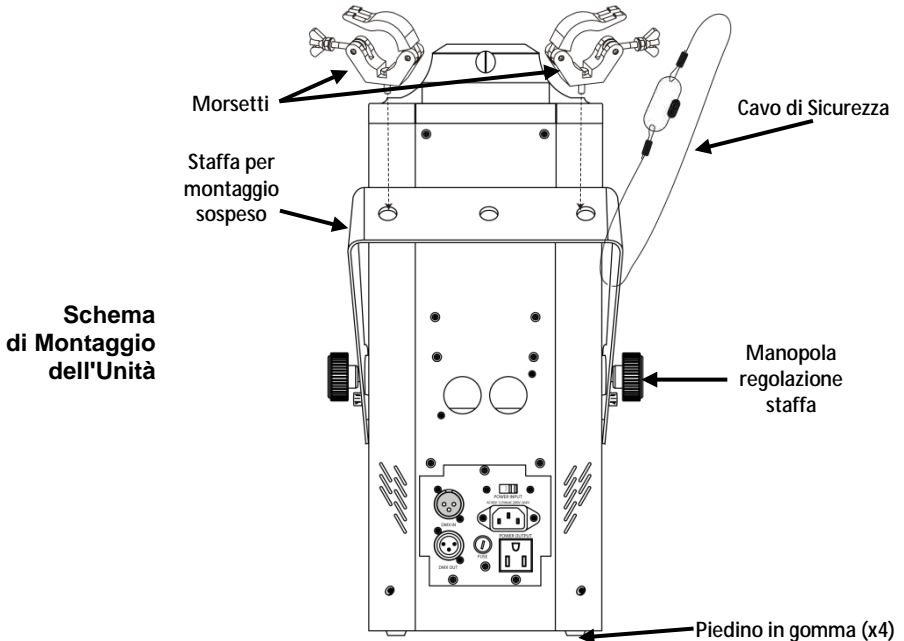

Descrizione del Pannello di Controllo

Pulsante	Funzione
<MODE/ESC>	Consente di uscire dal menù o dalla funzione corrente
<UP>	Consente di spostarsi verso l'alto nell'elenco menù e di aumentare il valore numerico all'interno di una funzione
<DOWN>	Consente di spostarsi verso il basso nell'elenco menù e di diminuire il valore numerico all'interno di una funzione
<ENTER>	Consente di attivare il menù visualizzato o impostare il valore selezionato nella funzione selezionata

Opzioni del Menù

Menù	Passaggi di Programma		Descrizione
Modalità DMX	d001	d001-512	
Modalità Stand Alone	NASL	SLAu	SoN
		NStS	SrUn
		NAFA	FASt
Inversione Rotazione	PAN	rPAN	
Inversione Brandeggio	tit	rtit	
Inversione Display	diS	rdiS	
Funzioni DMX	11CH	8CH	
		11CH	
Reimpostazione	rESt		Reimpostazione di tutti i motori per correggere errori di disallineamento durante il funzionamento
Carica Impostazioni Standard	LoAd		Ripristina tutte le impostazioni ai valori originali

Collegamento DMX

Intimidator™ Scan LED 300 può funzionare con un controller DMX quando collegato tramite connessioni seriali DMX. Le istruzioni per il collegamento e la configurazione di questa unità per funzionamento DMX sono contenute nel Manuale Utente. Se non si ha familiarità con il DMX, scaricare DMX Primer dal sito www.chauvetlighting.com.

Indirizzo Iniziale

Per assicurare il completo accesso a tutti i canali in ciascuna modalità DMX, l'indirizzo maggiormente raccomandato è **502**.







Collegamento Master/Slave

In modalità Master/Slave, Intimidator™ Scan LED 300 utilizza il collegamento dati DMX. Le istruzioni per il collegamento e la configurazione di questa unità per il funzionamento Master/Slave sono contenute nel Manuale Utente.

Valori DMX

11-CH	Canale	Funzione	Valore	Centro/Impostazione
	1	Rotazione	000 ó 255	0–180°
	2	Brandeggio	000 ó 255	0–90°
	3	Colore	000 ó 006	Aperto (Bianco)
			007 ó 013	Giallo
			014 ó 020	Rosa
			021 ó 027	Verde
			028 ó 034	Rosa pesca
			035 ó 041	Blu
			042 ó 048	Kelly
			049 ó 055	Rosso
			056 ó 063	Blu scuro
			064 ó 070	Bianco/Giallo (colori divisi)
			071 ó 077	Giallo/Rosa (colori divisi)
			078 ó 084	Rosa/Verde (colori divisi)
			085 ó 091	Verde/Rosa pesca (colori divisi)
			092 ó 098	Rosa pesca/Blu (colori divisi)
			099 ó 105	Blu/Kelly (colori divisi)
			106 ó 112	Kelly/Rosso (colori divisi)
			113 ó 119	Rosso/Blu scuro (colori divisi)
	120 ó 127	Blu scuro/Bianco (colori divisi)		
	128 ó 191	Rotazione in senso orario (lenta ó veloce)		
	192 ó 255	Rotazione in senso antiorario (lenta ó veloce)		
	4	Otturatore	000 ó 003	Chiuso
			004 ó 007	Aperto
			008 ó 215	Stroboscopio (lento ó veloce)
			216 ó 255	Aperto
	5	Dimmer	000 ó 255	0–100%
	6	Ruota Gobo		
			000 ó 007	Aperta
			008 ó 015	Gobo 1 (vetro)
			016 ó 023	Gobo 2 (vetro)
			024 ó 031	Gobo 3
			032 ó 039	Gobo 4
			040 ó 047	Gobo 5
			048 ó 055	Gobo 6
	056 ó 063	Gobo 7		

Valori DMX (continua)

11-CH (continua)	Canale	Funzione	Valore	Cento/Impostazione
			      	
	6	Ruota Gobo (continua)	064 ó 071	Oscillazione gobo 7, da veloce ó lenta
			072 ó 079	Oscillazione gobo 6, da veloce ó lenta
			080 ó 087	Oscillazione gobo 5, da veloce ó lenta
			088 ó 095	Oscillazione gobo 4, da veloce ó lenta
			096 ó 103	Oscillazione gobo 3, da veloce ó lenta
			104 ó 111	Oscillazione gobo 2 (vetro), (veloce ó lenta)
			012 ó 119	Oscillazione gobo 1 (vetro), (veloce ó lenta)
			120 ó 127	Aperto
			128 ó 191	Scorrimento gobo: rotazione in senso orario
		192 ó 255	Scorrimento gobo: rotazione in senso antiorario	
	7	Rotazione Gobo	000 ó 015	Stop
			016 ó 127	Rotazione in senso antiorario (lenta ó veloce)
			028 ó 239	Rotazione in senso orario (lenta ó veloce)
			240 ó 255	Oscillazione gobo
	8	Prisma	000 ó 003	Aperto
			004 ó 255	Stop, effetto prisma statico
	9	Messa a Fuoco	000 ó 255	Lontano ó Vicino
			000 ó 007	Nessuna funzione
			008 ó 015	Move-in-black rotazione/brandeggio
			016 ó 023	Move-in-black rotazione/brandeggio (disattivazione)
			024 ó 031	Move-in-black ruota colore
			032 ó 039	Move-in-black ruota colore (disattivazione)
			040 ó 047	Move-in-black ruota gobo
			048 ó 055	Move-in-black ruota gobo (disattivazione)
			056 ó 063	Movimento veloce
			064 ó 087	Movimento veloce (disattivazione)
	10	Modalità Operativa	088 ó 095	Move-in-black di tutti i movimenti (disattivazione)
			096 ó 103	Reimpostazione rotazione/brandeggio
			104 ó 111	Nessuna funzione
			112 ó 119	Reimpostazione ruota colore
			120 ó 127	Reimpostazione ruota gobo
			128 ó 135	Nessuna funzione
			136 ó 143	Reimpostazione prisma
			144 ó 151	Reimpostazione messa a fuoco
			152 ó 159	Reimpostazione generale
			160 ó 255	Nessuna funzione

Valori DMX (continua)

11-CH (continua)	Canale	Funzione	Valore	Cento/Impostazione
11	Macro di Movimento		000 ó 007	Nessuna funzione
			008 ó 023	Automatica 1
			024 ó 039	Automatica 2
			040 ó 055	Automatica 3
			056 ó 071	Automatica 4
			072 ó 087	Automatica 5
			088 ó 103	Automatica 6
			104 ó 119	Automatica 7
			120 ó 135	Automatica 8
			136 ó 151	Sonora 1
			152 ó 167	Sonora 2
			168 ó 183	Sonora 3
			184 ó 199	Sonora 4
			200 ó 215	Sonora 5
			216 ó 231	Sonora 6
			232 ó 247	Sonora 7
248 ó 255	Sonora 8			

8-CH	Canale	Funzione	Valore	Cento/Impostazione
	1	Rotazione	000 ó 255	0–180°
	2	Brandeggio	000 ó 255	0–90°
3	Colore		000 ó 006	Aperto (Bianco)
			007 ó 013	Giallo
			014 ó 020	Rosa
			021 ó 027	Verde
			028 ó 034	Rosa pesca
			035 ó 041	Blu
			042 ó 048	Kelly
			049 ó 055	Rosso
			056 ó 063	Blu scuro
			064 ó 070	Bianco/Giallo (colori divisi)
			071 ó 077	Giallo/Rosa (colori divisi)
			078 ó 084	Rosa/Verde (colori divisi)
			085 ó 091	Verde/Rosa Pesca (colori divisi)
			092 ó 098	Rosa Pesca/Blu (colori divisi)
			099 ó 105	Blu/Kelly (colori divisi)
			106 ó 112	Kelly/Rosso (colori divisi)
			113 ó 119	Rosso/Blu scuro (colori divisi)
			120 ó 127	Blu scuro/Bianco (colori divisi)
128 ó 191	Rotazione in senso orario (lenta ó veloce)			
192 ó 255	Rotazione in senso antiorario (lenta ó veloce)			

Valori DMX (continua)

8-CH
(continua)

Canale	Funzione	Valore	Cento/Impostazione
4	Otturatore	000 ó 003	Chiuso
		004 ó 007	Aperto
		008 ó 215	Stroboscopio (lento ó veloce)
		216 ó 255	Aperto
5	Ruota Gobo		
		000 ó 007	Aperta
		008 ó 015	Gobo 1 (vetro)
		016 ó 023	Gobo 2 (vetro)
		024 ó 031	Gobo 3
		032 ó 039	Gobo 4
		040 ó 047	Gobo 5
		048 ó 055	Gobo 6
		056 ó 063	Gobo 7
		064 ó 071	Oscillazione gobo 7, da veloce ó lenta
		072 ó 079	Oscillazione gobo 6, da veloce ó lenta
		080 ó 087	Oscillazione gobo 5, da veloce ó lenta
		088 ó 095	Oscillazione gobo 4, da veloce ó lenta
		096 ó 103	Oscillazione gobo 3, da veloce ó lenta
		104 ó 111	Oscillazione gobo 2 (vetro), (veloce ó lenta)
		012 ó 119	Oscillazione gobo 1 (vetro), (veloce ó lenta)
		120 ó 127	Aperto
		128 ó 191	Scorrimento gobo: rotazione in senso orario
		192 ó 255	Scorrimento gobo: rotazione in senso antiorario
6	Rotazione Gobo	000 ó 015	Stop
		016 ó 127	Rotazione in senso antiorario (lenta ó veloce)
		028 ó 239	Rotazione in senso orario (lenta ó veloce)
		240 ó 255	Oscillazione gobo
7	Prisma	000 ó 003	Aperto
		004 ó 255	Stop, effetto prisma statico
8	Messa a Fuoco	000 ó 255	Lontano ó Vicino

O Przewodniku Intimidator™ Scan LED 300 Quick Reference Guide (QRG) zawiera podstawowe informacje o produkcie takie jak montaż, opcje menu oraz wartości DMX. Szczegółowe informacje znajdują się w instrukcji obsługi na stronie www.chauvetlighting.com.

Oświadczenie Informacje i specyfikacje zawarte w niniejszym dokumencie (QRG) podlegają zmianie bez powiadomienia.

Wskazówki Bezpieczeństwa Poniższe wskazówki zawierają ważne informacje dotyczące montażu, użycia i konserwacji.



- Niniejszy produkt nie jest przeznaczony do stałego montażu.
- Produkt należy podłączyć JEDYNIĘ do uziemionego i zabezpieczonego obwodu.
- Przed czyszczeniem lub wymianą bezpiecznika należy zawsze odłączyć produkt od zasilania.
- NIE należy patrzeć na źródło światła, gdy produkt jest włączony.
- Należy upewnić się czy przewód zasilający nie jest zagnieciony lub uszkodzony.
- Nigdy nie należy odłączać produktu od zasilania, ciągnąc lub szarpiąc za przewód zasilający.
- Podczas montażu produktu na górze należy użyć kabla bezpieczeństwa.
- NIE należy kłaść materiałów łatwopalnych w pobliżu włączonego produktu.
- NIE należy dotykać produktu, gdy jest włączony, ponieważ może być nagrany.



- Napięcie wyjścia, do którego podłączony jest produkt powinno być o wartości podanej na naklejce lub panelu tylnym produktu.
- Produkt jest przeznaczony jedynie do obsługi w pomieszczeniach zamkniętych! (IP20) Aby uniknąć ryzyka pożaru lub porażenia nie należy wystawiać go na działanie deszczu lub wilgoci.
- Należy zawsze montować produkt w miejscu z odpowiednią wentylacją przynajmniej 20 cali (50 cm) w odległości od przyległych powierzchni.
- Należy upewnić się czy żaden z otworów wentylacyjnych na obudowie produktu nie jest zapchany.
- Nigdy nie należy podłączać produktu do ściemniacza lub rezystora.
- Należy wymienić bezpiecznik o tej samej wartości i rodzaju.
- Przenosząc produkt należy użyć JEDYNIĘ uchwytów mocujących/ do zawieszania.
- Maksymalna temperatura otoczenia to 104° F (40° C). Nie należy używać produktu w wyższych temperaturach.
- W przypadku poważnych problemów z obsługą produktu należy niezwłocznie zaprzestać jego dalszego użytkowania.
- NIE należy otwierać produktu. Produkt nie zawiera żadnych części do serwisowania przez użytkownika.

Kontakt Poza Stanami Zjednoczonymi, Zjednoczonym Królestwem lub Irlandią w celu uzyskania pomocy lub zwrotu produktu należy skontaktować się z dystrybutorem na terenie danego kraju. Dalsze informacje kontaktowe na stronie www.chauvetlighting.com.

Co wchodzi w Skład Zestawu

- Intimidator™ Scan LED 300
- Przewód zasilający
- Uchwyt mocujący wraz z sprzętem mocującym (preinstalowany)
- Karta gwarancji
- Praktyczny przewodnik

Na Początku Należy rozpakować Intimidator™ Scan LED 300 i upewnić się czy otrzymaliście Państwo wszystkie części w dobrym stanie. Jeżeli opakowanie lub jego zawartość wydają się być uszkodzone, należy niezwłocznie powiadomić o tym przewoźnika, a nie firmę CHAUVET®.

Opis Produktu Intimidator™ LED 300 jest kompaktowym, jasny, LED skaner z pryzmat 3-stronną, który duplikuje belki korzystnych efektów na dużym obszarze pokrycia. Moc linking oszczędza czas pracy przewodów, oraz wbudowany dźwięk aktywowanego programu do tańca w rytm muzyki.

Ogólny opis Produktu

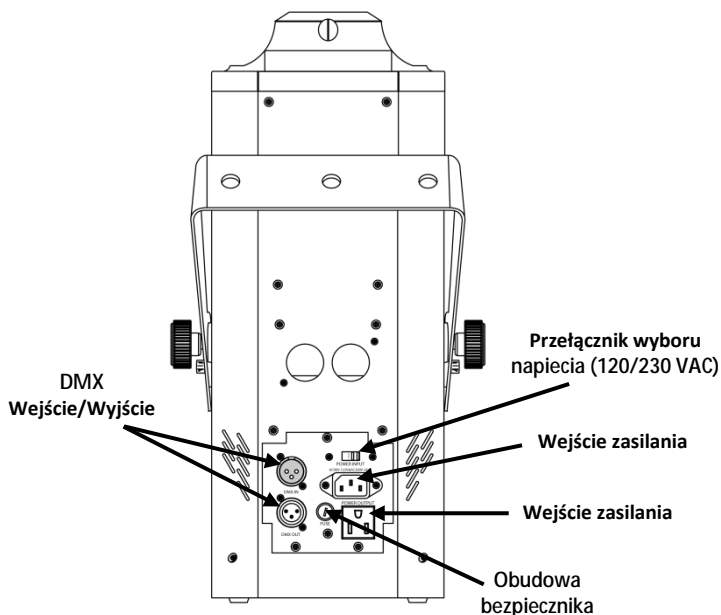

Moc AC Intimidator Scan LED 300 posiada podwójne zasilanie napięciowe, które może współpracować z napięciem wejściowym 120 V, 60 Hz lub 230 V, 50 Hz ,w zależności od pozycji przełącznika wyboru napięcia.

Podłączenie Produktów Możecie Państwo podłączyć do 3 produktów Intimidator™ Scan LED 300 o napięciu 120 VAC i 7 jednostek o napięciu 230 VAC.

- Wymiana Bezpiecznika**
1. Odłączyć produkt od zasilania.
 2. Włożyć końcówkę śrubokręta z płaską główką do otworu zacisku bezpiecznika, poluzować zacisk i pociągnąć.
 3. Usunąć spalony bezpiecznik z zacisku z przodu pokrywy bezpieczeństwa i wymienić na nowy o dokładnie tym samym rodzaju i wartości.
 4. Włożyć uchwyt bezpiecznika i ponownie włączyć zasilanie.

Montaż Przed zamontowaniem produktu należy przeczytać wskazówki.

Rysunek Montażu Produktu

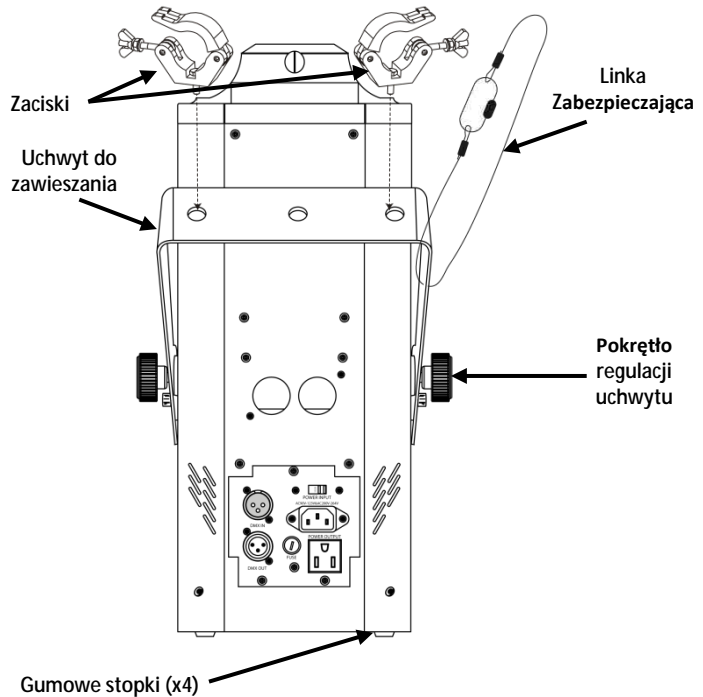

Opis Panelu Sterowania	Przycisk	Funkcja
	<MODE/ESC>	Wychodzi z bieżącej opcji menu
	<UP>	Przechodzi w górę po liście menu oraz zwiększa wartość numeryczną w funkcji
	<DOWN>	Przechodzi w dół po liście menu oraz obniża wartość numeryczną w funkcji
	<ENTER>	Włącza opcję menu lub wybraną wartość

Opcje Menu

Menu	Etapy Programowania		Opis	
Tryb DMX	d001	d001-512	Adres początkowy DMX	
Tryb Standalone	NASL	SLAu	SoN	Standalone: tryb Slave
		NStS	SrUn	Standalone: tryb reakcji na dźwięk
		NAFA	FASt	Standalone: programy automatyczne
Pan Invert	PAN	rPAN	Inwersja Pan	
Tilt Invert	tit	rtit	Inwersja Tilt	
Odwrocenie Wyświetlacza	diS	r diS	Odwraca wyświetlacza	
Osobowość DMX	11CH	8CH	8-kanałowa osobowość DMX	
		11CH	11-kanałowa osobowość DMX	
Reset	rEst		Zeruje wszystkie silniki, aby skorygować wszystkie błędy ze złym ustawieniem silników podczas działania urządzenia	
Ustawienia Domyślne	LoAd		Zmienia wszystkie ustawienia do wartości fabrycznych	

Połączenie DMX Intimidator™ Scan LED 300 może współpracować z kontrolerem DMX, gdy jest podłączony za pomocą połączeń seryjnych DMX. Informacje dotyczące podłączenia i konfiguracji urządzenia do obsługi systemu DMX znajdują się w instrukcji obsługi. Jeżeli nie znacie Państwo systemu DMX, DMX Primer znajduje się na stronie www.chauvetlighting.com.

Adres Początkowy W celu zapewnienia pełnego dostępu do wszystkich kanałów w każdym trybie DMX najbardziej zalecanym adresem DM jest **502**.

Połączenie Master/Slave Intimidator™ Scan LED 300 wykorzystuje połączenie danych DMX dla swojego trybu Master/Slave. Informacje dotyczące podłączenia i konfiguracji produktu w celu obsługi Master/Slave znajdują się w instrukcji obsługi.

Wartości DMX

11-CH	Kanal	Funkcja	Wartość	Procent/Ustawienie
	1	Pan	000 ó 255	0–180°
	2	Tilt	000 ó 255	0–90°
	3	Kolor	000 ó 006	Otwarty (Biały)
			007 ó 013	Żółty
			014 ó 020	Różowy
			021 ó 027	Zielony
			028 ó 034	Brzoskwiniowy
			035 ó 041	Niebieski
			042 ó 048	Intensywny Żółtozielony
			049 ó 055	Czerwony
			056 ó 063	Ciemnoniebieski
			064 ó 070	Biały/Żółty (kolory rozdzielone)
			071 ó 077	Żółty/Różowy (kolory rozdzielone)
			078 ó 084	Różowy/Zielony (kolory rozdzielone)
			085 ó 091	Zielony/Brzoskwiniowy (kolory rozdzielone)
			092 ó 098	Brzoskwiniowy/Niebieski (kolory rozdzielone)
			099 ó 105	Niebieski/Intensywny Żółtozielony (kolory rozdzielone)
	106 ó 112	Intensywny Żółtozielony/Czerwony (kolory rozdzielone)		
	113 ó 119	Czerwony/Ciemnoniebieski (kolory rozdzielone)		
	120 ó 127	Ciemnoniebieski/Biały (kolory rozdzielone)		
	128 ó 191	Obrót Zgodnie Z Kierunkiem Ruchu Wskazówek Zegara (Wolny ó Szybki)		
	192 ó 255	Obrót W Kierunku Przeciwym Do Ruchu Wskazówek Zegara (Wolny ó Szybki)		
	4	Shutter	000 ó 003	Zamknięty
			004 ó 007	Otwarty
			008 ó 215	Strobowanie (Wolny ó Szybki)
			216 ó 255	Otwarty
	5	Ściemniacz	000 ó 255	0–100%
	6	Koło Gobo		
			000 ó 007	Otwarty
			008 ó 015	Gobo 1 (szkło)
			016 ó 023	Gobo 2 (szkło)
			024 ó 031	Gobo 3
			032 ó 039	Gobo 4
			040 ó 047	Gobo 5
			048 ó 055	Gobo 6
			056 ó 063	Gobo 7

Wartości DMX (kont.)

11-CH (kont.)	Kanal	Funkcja	Wartość	Procent/Ustawienie
6	Koło Gobo (cont.)		064 ó 071	Gobo 7 shake, Szybki ó Wolny
			072 ó 079	Gobo 6 shake, Szybki ó Wolny
			080 ó 087	Gobo 5 shake, Szybki ó Wolny
			088 ó 095	Gobo 4 shake, Szybki ó Wolny
			096 ó 103	Gobo 3 shake, Szybki ó Wolny
			104 ó 111	Gobo 2 (szkło) shake, (Szybki ó Wolny)
			012 ó 119	Gobo 1 (szkło) shake, (Szybki ó Wolny)
			120 ó 127	Otwarty
			128 ó 191	Gobo scroll: Obrót zgodnie z kierunkiem ruchu wskazówek zegara
			192 ó 255	Gobo scroll: Obrót w kierunku przeciwnym do ruchu wskazówek zegara
7	Rotacja Gobo	000 ó 015	Stop	
		016 ó 127	Obrót zgodnie z kierunkiem ruchu wskazówek (Wolny ó Szybki)	
		028 ó 239	Obrót zgodnie z kierunkiem ruchu wskazówek zegara (Wolny ó Szybki)	
		240 ó 255	Gobo bounce	
8	Pryzmat	000 ó 003	Otwarty	
		004 ó 255	Stop, Efekt statycznego pryzmatu	
9	Ostrość	000 ó 255	Blisko ó Daleko	
10	Funkcja	000 ó 007	Brak funkcji	
		008 ó 015	"move-in-black" dla Pan/tilt	
		016 ó 023	"move-in-black" dla Pan/tilt (niemożliwe)	
		024 ó 031	"move-in-black" dla koła gobo	
		032 ó 039	"move-in-black" dla koła koloru (niemożliwe)	
		040 ó 047	"move-in-black" dla koła gobo	
		048 ó 055	"move-in-black" dla koła gobo (niemożliwe)	
		056 ó 063	Szybki ruch	
		064 ó 087	Szybki ruch (niemożliwe)	
		088 ó 095	Wszystkie ruchy w "move-in-black" (niemożliwe)	
		096 ó 103	Reset pan/tilt	
		104 ó 111	Brak funkcji	
		112 ó 119	Reset koła koloru	
		120 ó 127	Reset koła gobo	
		128 ó 135	Brak funkcji	
		136 ó 143	Reset pryzmatu	
		144 ó 151	Reset ostrości	
152 ó 159	Reset wszystkich funkcji			
160 ó 255	Brak funkcji			







Wartości DMX (kont.)

11-CH (kont.)	Kanal	Funkcja	Wartość	Procent/Ustawienie
			000 ó 007	Brak funkcji
			008 ó 023	Automatyczny1
			024 ó 039	Automatyczny 2
			040 ó 055	Automatyczny 3
			056 ó 071	Automatyczny 4
			072 ó 087	Automatyczny 5
			088 ó 103	Automatyczny 6
			104 ó 119	Automatyczny 7
	11	Makra Ruchu	120 ó 135	Automatyczny 8
			136 ó 151	Dźwięk 1
			152 ó 167	Dźwięk 2
			168 ó 183	Dźwięk 3
			184 ó 199	Dźwięk 4
			200 ó 215	Dźwięk 5
			216 ó 231	Dźwięk 6
			232 ó 247	Dźwięk 7
			248 ó 255	Dźwięk 8

Wartości DMX (kont.)

8-CH	Kanal	Funkcja	Wartość	Procent/Ustawienie
	1	Pan	000 ó 255	0–180°
	2	Tilt	000 ó 255	0–90°
			000 ó 006	Otwarty (biały)
			007 ó 013	Żółty
			014 ó 020	Różowy
			021 ó 027	Zielony
			028 ó 034	Brzoskwiniowy
			035 ó 041	Niebieski
			042 ó 048	Intensywny Żółtozielony
			049 ó 055	Czerwony
			056 ó 063	Ciemnoniebieski
			064 ó 070	Biały/Żółty (kolory rozdzielone)
			071 ó 077	Żółty/Różowy (kolory rozdzielone)
			078 ó 084	Różowy/Zielony (kolory rozdzielone)
	3	Kolor	085 ó 091	Zielony/Brzoskwiniowy (kolory rozdzielone)
			092 ó 098	Brzoskwiniowy/Niebieski (kolory rozdzielone)
			099 ó 105	Niebieski/Intensywny Żółtozielony (kolory rozdzielone)
			106 ó 112	Intensywny Żółtozielony/Czerwony (kolory rozdzielone)
			113 ó 119	Czerwony/Ciemnoniebieski (kolory rozdzielone)
			120 ó 127	Ciemnoniebieski/Biały (kolory rozdzielone)
			128 ó 191	Obrót Zgodnie z Kierunkiem Ruchu Wskazówek Zegara (Wolny ó Szybki)
			192 ó 255	Obrót w Kierunku Przeciwnym do Ruchu Wskazówek Zegara (Wolny ó Szybki)

Wartości DMX (kont.)

8-CH (kont.)	Kanal	Funkcja	Wartość	Procent/Ustawienie
4	4	Shutter	000 ó 003	Zamknięty
			004 ó 007	Otwarty
			008 ó 215	Strobowanie (Wolny ó Szybki)
			216 ó 255	Otwarty
5	5	Kolo Gobo	       1 2 3 4 5 6 7	
			000 ó 007	Otwarte
			008 ó 015	Gobo 1 (szkło)
			016 ó 023	Gobo 2 (szkło)
			024 ó 031	Gobo 3
			032 ó 039	Gobo 4
			040 ó 047	Gobo 5
			048 ó 055	Gobo 6
			056 ó 063	Gobo 7
			064 ó 071	Gobo 7 shake, Szybki ó Wolny
			072 ó 079	Gobo 6 shake, Szybki ó Wolny
			080 ó 087	Gobo 5 shake, Szybki ó Wolny
			088 ó 095	Gobo 4 shake, Szybki ó Wolny
			096 ó 103	Gobo 3 shake, Szybki ó Wolny
			104 ó 111	Gobo 2 (szkło) shake, (Szybki ó Wolny)
			012 ó 119	Gobo 1 (szkło) shake, (Szybki ó Wolny)
			120 ó 127	Otwarte
128 ó 191	Gobo scroll: Obrót zgodnie z kierunkiem ruchu wskazówek zegara			
192 ó 255	Gobo scroll: Obrót w kierunku przeciwnym do ruchu wskazówek zegara			
6	6	Rotacja Gobo	000 ó 015	Stop
			016 ó 127	Obrót w kierunku przeciwnym do ruchu wskazówek zegara (Wolny ó Szybki)
			028 ó 239	Obrót zgodnie z kierunkiem ruchu wskazówek zegara (Wolny ó Szybki)
			240 ó 255	Gobo bounce
7	7	Pryzmat	000 ó 003	Otwarty
			004 ó 255	Stop, Efekt statycznego pryzmatu
8	8	Ostrość	000 ó 255	Blisko ó Daleko

О Данном Руководстве

Краткое руководство (QRG) по Intimidator™ Scan LED 300 содержит базовую информацию об устройстве, включая вопросы монтажа, настроек меню и значений DMX. Загрузите Руководство пользователя на сайте www.chauvetlighting.com.

Отказ от Ответственности

Информация и спецификации, приведенные в этом руководстве, могут меняться без уведомления.

Замечания по Безопасности

Настоящие Замечания по безопасности содержат важную информацию о безопасности при монтаже, эксплуатации и техническом обслуживании.



- Это устройство не предназначено для стационарного монтажа.
- Подключать это устройство можно ТОЛЬКО к заземленному и защищенному контуру.
- Всегда отключайте устройство от питания перед очисткой или заменой предохранителя.
- НЕ смотрите на источник света, когда устройство включено.
- Убедитесь, что провод электропитания не перегнут и не поврежден.
- Никогда не отключайте это устройство от питания за шнур питания.
- При монтаже этого устройства сверху пользуйтесь предохранительным тросом.
- НЕ допускайте размещения рядом с устройством воспламеняющихся материалов.
- НЕ прикасайтесь к корпусу устройства во время его работы, поскольку он нагревается.



- Напряжение розетки, к которой подключается это устройство, должно находиться в диапазоне, указанном на наклейке на задней панели устройства.
- Данное устройство предназначено только для использования в помещениях! (IP 20) Чтобы уменьшить риск возгорания и поражения электрическим током, не подвергайте устройство воздействию дождя или влаги.
- Монтаж устройства должен выполняться только при наличии достаточной вентиляции на расстоянии не менее 20 дюймов (50 см) от соседних поверхностей.
- Убедитесь, что на корпусе устройства нет заблокированных отверстий.
- Никогда не подключайте это устройство к регулятору яркости или реостату.
- Замените предохранитель на устройство того же типа и номинала.
- Для перемещения этого устройства пользуйтесь ТОЛЬКО подвесным/монтажным кронштейном или ручками. НЕ беритесь за вращающуюся голову.
- Максимальная температура окружающей среды составляет 104° F (40° C). Не допускайте работы этого устройства при высокой температуре.
- В случае серьезного нарушения в работе устройства немедленно прекратите его использование.
- НЕ открывайте это устройство. Оно не содержит деталей, обслуживаемых пользователем.

Контакт За пределами США, Великобритании и Ирландии по вопросам поддержки или возврата устройства обращайтесь к своему дистрибьютору. Контактная информация приведена на сайте www.chauvetlighting.com.

Комплект поставки

- Intimidator™ Scan LED 300
- Подвесной кронштейн с монтажной арматурой (предустановленной)
- Шнур питания
- Гарантийная карта
- Краткое руководство

Начало работы Распакуйте устройство Intimidator™ Scan LED 300 и проверьте исправное состояние всех полученных деталей. Если коробка или ее содержимое имеют признаки повреждения, немедленно сообщите об этом не CHAUVET®, а перевозчику.

Описание устройства Intimidator™ Scan LED 300 – является компактный, яркий, светодиодный сканер с 3-сторонней призмы, которая дублирует балки большое влияние на большую площадь покрытия. Мощная компоновка экономит время работает шнуры, и встроенный звук-активированный танцевальных программ в такт музыке.

Обзор устройства

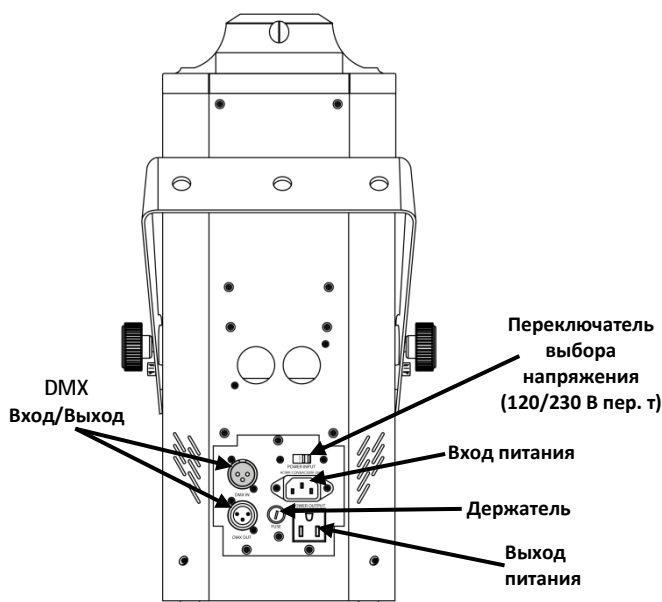

Питание переменного тока

Устройство Intimidator Scan LED 300 имеет два напряжения питания и может работать со входным напряжением 120 В пер. т, 60 Гц или 230 В пер. т, 50 Гц, в зависимости от положения переключателя выбора напряжения.

Подключение питания

Можно подключить до 3 устройств Intimidator™ Scan LED 300 при напряжении 120 В пер. т и до 7 устройств при напряжении 230 В п. т.

Замена предохранителя

1. Отключите устройство от питания.
2. С помощью отвертки с плоской головкой ослабьте держатель предохранителя и извлеките его.
3. Извлеките перегоревший предохранитель из зажима и замените его на предохранитель того же типа и номинала.
4. Повторно вставьте держатель предохранителя и снова подключите питание.

Монтаж

Перед монтажом этого устройства прочитайте Замечания по безопасности.

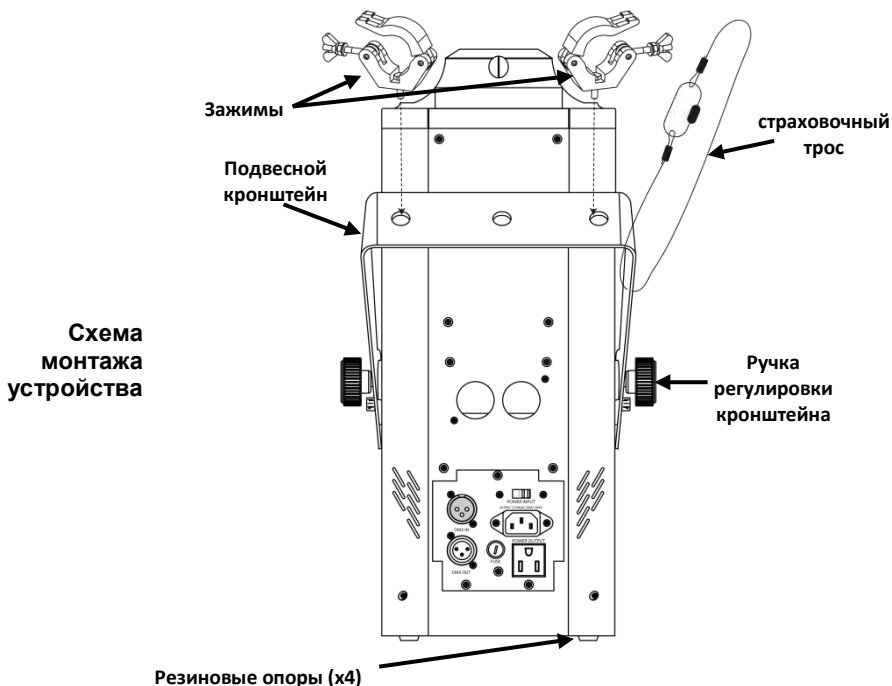

Описание панели управления	Кнопка	Функция
	<MODE/ESC>	Выход из текущего меню или функции
	<UP>	Перемещение вверх по списку меню и увеличение числового значения при работе
	<DOWN>	Перемещение вниз по списку меню и уменьшение числового значения при работе
	<ENTER>	Текущее отображаемое меню или настройка текущего выбранного значения в выбранной функции

Настройки Меню

Меню	Шаги программирования		Описание
Режим DMX	d001	d001–512	Начальный адрес DMX
Автономный режим	NASL	SLAu	Автономный: Режим Slave
		NStS	Автономный: Звуковая активация
		NAFA	Автономный: программа автоматически
Обратное панорамирование	PAN	rPAN	Обратное панорамирование
Обратный наклон	tit	rtit	Обратный наклон
Инвертирование дисплея	diS	rdiS	Инвертирование дисплея
Профиль DMX	11CH	8CH	8-канальный профиль DMX
		11CH	11-канальный профиль DMX
Сброс		rESt	Сброс всех моторов для исправления всех ошибок, связанных со смещением моторов во время работы
Загрузка по умолчанию		LoAd	Возврат всех параметров к заводским настройкам







Связь по DMX Устройство Intimidator™ Scan LED 300 может работать с контроллером DMX при подключении с помощью последовательных соединений DMX. Инструкции по подключению и конфигурированию этого устройства в режиме DMX приведены в Руководстве пользователя. Если вы не знакомы с DMX, загрузите вводное руководство DMX Primer на сайте www.chauvetlighting.com.

Начальный Адрес Для обеспечения полного доступа ко всем каналам в каждом из режимов DMX максимальный рекомендуемый адрес DMX – **502**.







Подключение Master/Slave Устройство Intimidator™ Scan LED 300 использует соединение передачи данных DMX для режима Master/Slave. Инструкции по подключению и конфигурированию этого устройства в режиме Master/Slave приведены в Руководстве пользователя.

Значения DMX

11-CH

Канал	Функция	Значение	Процентов/Настройка					
1	Панорама	000 ó 255	0–180°					
2	Наклон	000 ó 255	0–90°					
3	Цвет	000 ó 006	Открытый (белый)					
		007 ó 013	Желтый					
		014 ó 020	Розовый					
		021 ó 027	Зеленый					
		028 ó 034	Персиковый					
		035 ó 041	Синий					
		042 ó 048	Ярко-зеленый					
		049 ó 055	Красный					
		056 ó 063	Темно-синий					
		064 ó 070	Белый/желтый (цветоразделение)					
		071 ó 077	Желтый/розовый (цветоразделение)					
		078 ó 084	Розовый/зеленый (цветоразделение)					
		085 ó 091	Зеленый/персиковый (цветоразделение)					
		092 ó 098	Персиковый/синий (цветоразделение)					
		099 ó 105	Синий/ярко-зеленый (цветоразделение)					
		106 ó 112	Ярко-зеленый/красный (цветоразделение)					
113 ó 119	Красный/темно-синий (цветоразделение)							
120 ó 127	Темно-синий/белый (цветоразделение)							
128 ó 191	Вращение по часовой стрелке (медленно/быстро)							
192 ó 255	Вращение против часовой стрелки (медленно ó быстро)							
4	Затвор	000 ó 003	Закрыт					
		004 ó 007	Открытие					
		008 ó 215	Стробоскопический эффект (медленно ó быстро)					
		216 ó 255	Открытие					
5	Регулятор Яркости	000 ó 255	0–100%					
6	Колесо Гобо							
		000 ó 007	Открыто					
		008 ó 015	Гобо 1 (стекло)					
		016 ó 023	Гобо 2 (стекло)					
		024 ó 031	Гобо 3					
		032 ó 039	Гобо 4					
		040 ó 047	Гобо 5					
		048 ó 055	Гобо 6					
		056 ó 063	Гобо 7					

Значения DMX (прод.)

11-CH (прод.)	Канал	Функция	Значение	Процентов/Настройка	
			      		
			1	2	
			3	4	
			5	6	
			7		
	6	Колесо Гобо (прод.)	064 ó 071	Вибрация гобо 7, быстро ó медленно	
			072 ó 079	Вибрация гобо 6, быстро ó медленно	
			080 ó 087	Вибрация гобо 5, быстро ó медленно	
			088 ó 095	Вибрация гобо 4, быстро ó медленно	
			096 ó 103	Вибрация гобо 3, быстро ó -медленно	
			104 ó 111	Вибрация гобо 2 (стекло), быстро ó медленно	
			012 ó 119	Вибрация гобо 1 (стекло), быстро ó медленно	
			120 ó 127	Открытие	
			128 ó 191	Прокручивание гобо: Вращение по часовой стрелке	
		192 ó 255	Прокручивание гобо: Вращение против часовой стрелки		
	7	Вращение Гобо	000 ó 015	Стоп	
				016 ó 127	Вращение против часовой стрелки (медленно ó быстро)
				028 ó 239	Вращение по часовой стрелке (медленно ó быстро)
				240 ó 255	Вибрация гобо
	8	Призма	000 ó 003	Открытие	
				004 ó 255	Останов, статический эффект призмы
	9	Фокусирование	000 ó 255	Ближняя ó Дальняя	

Значения DMX (прод.)

11-CH (прод.)	Канал	Функция	Значение	Процентов/Настройка
10	Функция	000 ó 007	Нет действия	
		008 ó 015	Наведение панорамы/наклона в погашенном состоянии	
		016 ó 023	Наведение панорамы/наклона в погашенном состоянии (отключение)	
		024 ó 031	Наведение цветового колеса в погашенном состоянии	
		032 ó 039	Наведение цветового колеса в погашенном состоянии (отключение)	
		040 ó 047	Наведение колеса гобо в погашенном состоянии	
		048 ó 055	Наведение колеса гобо в погашенном состоянии (отключение)	
		056 ó 063	Быстрое движение	
		064 ó 087	Быстрое движение (отключение)	
		088 ó 095	Наведение всех движений в погашенном состоянии (отключение)	
		096 ó 103	Сброс панорамирования/наклона	
		104 ó 111	Нет действия	
		112 ó 119	Сброс цветового колеса	
		120 ó 127	Сброс колеса гобо	
		128 ó 135	Нет действия	
		136 ó 143	Сброс призмы	
		144 ó 151	Сброс фокуса	
152 ó 159	Сбросить все			
160 ó 255	Нет действия			
11	Макросы Движения	000 ó 007	Нет действия	
		008 ó 023	Автоматический 1	
		024 ó 039	Автоматический 2	
		040 ó 055	Автоматический 3	
		056 ó 071	Автоматический 4	
		072 ó 087	Автоматический 5	
		088 ó 103	Автоматический 6	
		104 ó 119	Автоматический 7	
		120 ó 135	Автоматический 8	
		136 ó 151	Звуковой 1	
		152 ó 167	Звуковой 2	
		168 ó 183	Звуковой 3	
		184 ó 199	Звуковой 4	
		200 ó 215	Звуковой 5	
		216 ó 231	Звуковой 6	
		232 ó 247	Звуковой 7	
		248 ó 255	Звуковой 8	

Значения DMX (прод.)

8-CH	Канал	Функция	Значение	Процентов/Настройка
	1	Панорама	000 ó 255	0–180°
	2	Наклон	000 ó 255	0–90°
	3	Цвет	000 ó 006	Открытый (белый)
			007 ó 013	Желтый
			014 ó 020	Розовый
			021 ó 027	Зеленый
			028 ó 034	Персиковый
			035 ó 041	Синий
			042 ó 048	Ярко-зеленый
			049 ó 055	Красный
			056 ó 063	Темно-синий
			064 ó 070	Белый/желтый (цветоразделение)
			071 ó 077	Желтый/розовый (цветоразделение)
			078 ó 084	Розовый/зеленый (цветоразделение)
			085 ó 091	Зеленый/персиковый (цветоразделение)
			092 ó 098	Персиковый/синий (цветоразделение)
			099 ó 105	Синий/ярко-зеленый (цветоразделение)
			106 ó 112	Ярко-зеленый/красный (цветоразделение)
	113 ó 119	Красный/темно-синий (цветоразделение)		
	120 ó 127	Темно-синий/белый (цветоразделение)		
	128 ó 191	Вращение по часовой стрелке (медленно ó быстро)		
	192 ó 255	Вращение против часовой стрелки (медленно ó быстро)		

Значения DMX (прод.)

8-CH (прод.)	Канал	Функция	Значение	Процентов/Настройка
4	Затвор	000 ∘ 003	Закрыт	
		004 ∘ 007	Открытие	
		008 ∘ 215	Стробоскопический эффект (медленно ∘ быстро)	
		216 ∘ 255	Открытие	
5	Колесо Гобо	 1 2 3 4 5 6 7	000 ∘ 007	Открыто
		008 ∘ 015	Гобо 1 (стекло)	
		016 ∘ 023	Гобо 2 (стекло)	
		024 ∘ 031	Гобо 3	
		032 ∘ 039	Гобо 4	
		040 ∘ 047	Гобо 5	
		048 ∘ 055	Гобо 6	
		056 ∘ 063	Гобо 7	
		064 ∘ 071	Вибрация гобо 7, быстро ∘ медленно	
		072 ∘ 079	Вибрация гобо 6, быстро ∘ медленно	
		080 ∘ 087	Вибрация гобо 5, быстро ∘ медленно	
		088 ∘ 095	Вибрация гобо 4, быстро ∘ медленно	
		096 ∘ 103	Вибрация гобо 3, быстро ∘ медленно	
		104 ∘ 111	Вибрация гобо 2 (стекло), быстро ∘ медленно	
		012 ∘ 119	Вибрация гобо 1 (стекло), (быстро ∘ медленно)	
		120 ∘ 127	Открытие	
		128 ∘ 191	Прокручивание гобо: Вращение по часовой стрелке	
		192 ∘ 255	Прокручивание гобо: Вращение против часовой стрелки	
		6	Вращение Гобо	000 ∘ 015
016 ∘ 127	Вращение против часовой стрелки			
028 ∘ 239	Вращение по часовой стрелке (медленно ∘ быстро)			
240 ∘ 255	Вибрация гобо			
7	Призма	000 ∘ 003	Открытие	
		004 ∘ 255	Останов, статический эффект призмы	
8	Фокусирование	000 ∘ 255	Ближняя ∘ Дальняя	

Contact Us World Headquarters

CHAUVET®

General Information

Address: 5200 NW 108th Avenue
Sunrise, FL 33351
Voice: 954-577-4455
Fax: 954-929-5560
Toll free: 800-762-1084

U.S. Technical Support

Voice: 954-577-4455 (Press 4)
Fax: (954) 756-8015
Email: tech@chauvetlighting.com

World Wide Web

www.chauvetlighting.com

United Kingdom and Ireland

CHAUVET® Europe Ltd.

General Information

Address: Unit 1C
Brookhill Road Industrial Estate
Pinxton, Nottingham, UK
NG16 6NT
Voice: +44 (0)1773 511115
Fax: +44 (0)1773 511110

U.K. Technical Support

Email: uktech@chauvetlighting.com

World Wide Web

www.chauvetlighting.co.uk

Intimidator™ Scan LED 300 QRG – Rev. 2 ML

© Copyright 2013 CHAUVET®

All rights reserved.

Printed in the P. R. C.



UL 1573

CSA C22.2 No. 166

E113093

