

TASCAM

Профессиональное оборудование TEAC

CD-A500

Проигрыватель компакт-дисков/Реверсная
кассетная дека

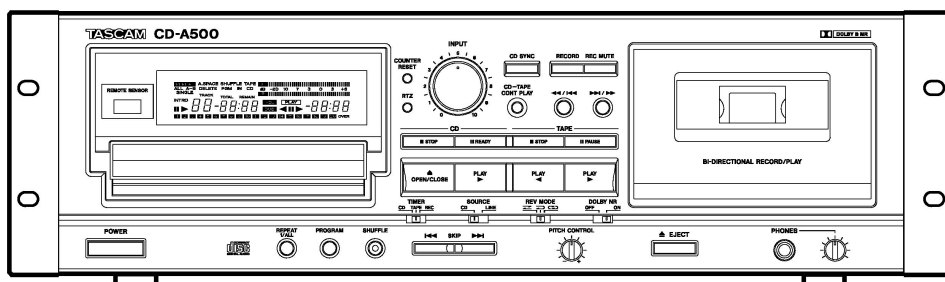

РУКОВОДСТВО ПОЛЬЗОВАТЕЛЯ



CAUTION
RISK OF ELECTRIC SHOCK
DO NOT OPEN

КВАЛИФИЦИРОВАННОМУ ПЕРСОНАЛУ.

ПРЕДУПРЕЖДЕНИЕ: ВО ИЗБЕЖАНИЕ УДАРА ЭЛЕКТРИЧЕСКИМ ТОКОМ НЕ СНИМАЙТЕ ВНЕШНИЙ КОЖУХ ПРИБОРА (ИЛИ ЕГО ЗАДНЮЮ КРЫШКУ). ВНУТРИ НЕТ ЧАСТЕЙ, ОБСЛУЖИВАЕМЫХ ПОЛЬЗОВАТЕЛЕМ. ПО ВОПРОСАМ РЕМОНТА ОБРАТИТЕСЬ К



Значок молнии в виде стрелки, заключённый в равнобедренный треугольник, предупреждает о том, что внутренние контуры прибора находятся под напряжением, являются источником электромагнитного излучения и могут представлять собой риск удара электрическим током.



Восклицательный знак, заключённый в равнобедренный треугольник, предупреждает пользователя о наличии важных инструкций по эксплуатации и техническому обслуживанию, имеющих в документации, прилагающейся к данному устройству.

Данное устройство имеет серийный номер, расположенный на задней панели. Спишите название модели и серийный номер и сохраните их для дальнейшего использования.

Номер модели _____

Серийный номер _____

ВНИМАНИЕ: ВО ИЗБЕЖАНИЕ ВОЗНИКНОВЕНИЯ ПОЖАРА И УДАРА ЭЛЕКТРИЧЕСКИМ ТОКОМ ИЗБЕГАЙТЕ ВОЗДЕЙСТВИЯ НА ПРИБОР ВОДЫ И ВЛАГИ.

Необходимые меры предосторожности

ВНИМАНИЕ:

- Прочитайте все приведённые инструкции
- Сохраните эти инструкции для дальнейшего использования

- Следуйте всем предупреждениям и мерам предосторожности, имеющимся на оборудовании.

- 1) **Прочитайте инструкцию** – со всеми мерами предосторожности и руководством по эксплуатации следует ознакомиться перед началом работы с прибором.
- 2) **Сохраните инструкцию** – данный перечень мер предосторожности, и руководство по эксплуатации следует сохранить для дальнейшего использования.
- 3) **Предупреждающая маркировка** – следуйте всем обозначениям и предупреждениям, имеющимся на корпусе прибора и в руководстве по эксплуатации.
- 4) **Следуйте инструкциям** – обязательно соблюдайте все инструкции по использованию и эксплуатации прибора.
- 5) **Вода и влага** – не пользуйтесь прибор в непосредственной близости от воды, т.е. не устанавливайте устройство рядом с ванными, раковинами, ёмкостями с водой, в сырых подвалах или у бассейнов и т.п.
- 6) Данное изделие должно использоваться только со стойками и средствами крепления, рекомендованными производителем.
- 7) Данное изделие и средство, где оно установлено, следует перемещать аккуратно. Резкая остановка при движении, избыточное усилие и неровные поверхности могут стать причиной падения прибора вместе со средством, где он установлен.



- 8) **Монтаж на стенах или потолке** – данное устройство должно монтироваться на стенах или потолке только в соответствии с рекомендациями производителя.
- 9) **Вентиляция** – прорези и отверстия в корпусе предназначены для вентиляции и обеспечения надёжной работы изделия, а также для предотвращения перегрева устройства, и такие устройства не следует закрывать или блокировать доступ воздуха к ним. То есть, не ставьте прибор на кровать, диван и подобные этим мягкие поверхности. Данное устройство не следует устанавливать в местах с ограниченным доступом воздуха: вроде книжных шкафов или закрытых шкафов, или других местах, где не будут соблюдены рекомендации производителя.
- 10) **Источники высокой температуры** – данное устройство следует располагать вдали от источников высокой температуры, вроде радиаторов отопительных систем, нагревателей, печей или других устройств, излучающих высокую температуру.
- 11) **Источники напряжения** – данное устройство должно работать только с теми источниками напряжения, параметры которых отображены на соответствующей маркировке. Если вы не уверены в соответствии используемых источников

электропитания, обратитесь за помощью к продавцу товара или к квалифицированному электрику. При работе с устройствами, питающимися от аккумуляторных батарей, обратитесь к инструкции по эксплуатации этих устройств.

- 12) **Заземление или поляризация** – данное устройство может быть оснащено вилок с линией поляризации переменного тока (вилка, у которой одна пластина контакта шире другой). Из соображений безопасности такую вилку можно вставить в розетку только определённым способом. Если вы не можете полностью вставить вилку в розетку, попробуйте перевернуть вилку. Если вилку по прежнему не удаётся вставить, то обратитесь к электрику на предмет замены розетки. Не пытайтесь изменить конструкцию поляризованной вилки (она изготовлена таким образом из соображений безопасности).
- 13) **Защита силового кабеля** – силовые кабели должны прокладываться таким образом, чтобы по ним не ходили и не ставили на них никаких предметов. Обратите особое внимание на кабели в местах их соединения с разъёмами.
- 14) **Заземление внешней антенны** – если вы подключаете прибор к внешней телевизионной антенне или кабелю, то убедитесь в том, что и антенна и кабель заземлены, это позволит по возможности избежать бросков напряжения и электростатических разрядов.

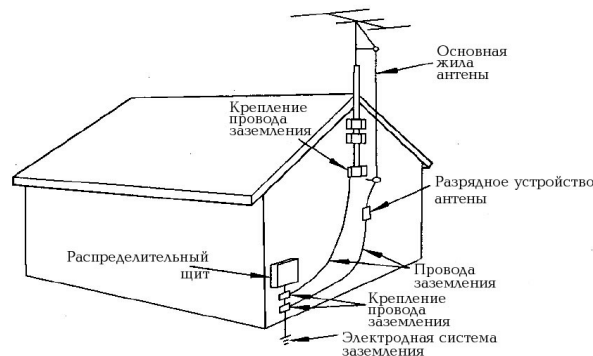

- 15) **Грозы** – в качестве дополнительных мер безопасности по защите изделия во время грозы, а также на время, когда прибор не используется длительное время, отключите его от электросети, телевизионных кабелей и антенн. Это позволит защитить прибор от удара молнией и сильных бросков напряжения.
- 16) **Силовые линии** – внешняя антенна не должна находиться вблизи линий электропередачи, силовых подстанций и т.п., или в зоне силовых полей. При установке таких антенн следует соблюдать особые меры предосторожности, и не касаться силовых кабелей или источников напряжения, т.к. подобные контакты смертельно опасны.
- 17) **Перегрузка** – не перегружайте избыточными подключениями электророзетки, удлинители или разветвители, т.к. это может стать причиной возникновения пожара или удара электрическим током.
- 18) **Падение предметов и жидкости** – избегайте попадания посторонних предметов и жидкости внутрь прибора, это может стать причиной возникновения пожара или удара электрическим током.
- 19) **Сервисное обслуживание** – не пытайтесь проводить какие-либо работы по ремонту данного прибора самостоятельно, т.к. вскрытие прибора и

Руководство по эксплуатации TASCAM CD-A500

удаление защитных кожухов подвергает вас смертельной опасности, связанной с высоким напряжением и другими опасными явлениями. По вопросам проведения любых сервисных работ, обращайтесь только к квалифицированному персоналу.

20) Повреждения, требующие сервисного вмешательства

– отсоедините данное изделие от электросети и обратитесь за помощью к квалифицированному специалисту в следующих случаях:

- Если сетевой кабель или вилка повреждены.
- Если на прибор была пролита какая-либо жидкость или внутрь прибора попали посторонние предметы.
- Если данное устройство было подвергнуто воздействию воды или влаги.
- Если при следовании инструкциям по эксплуатации, устройство не работает должным образом. Пользуйтесь только теми средствами регулировки, что описаны в руководстве по эксплуатации, т.к. неверная регулировка других средств управления может стать причиной порчи устройства, а,

следовательно, потребовать кропотливой работы квалифицированного технического персонала по восстановлению нормальной работы прибора.

- Если устройство было каким-либо образом подвергнуто падению и повреждению.
 - Если устройство проявляет явные изменения в качестве своей работы – всё это служит поводом к обращению в сервис.
- ### 21) Запасные части
- при необходимости использования запасных частей, убедитесь в том, что персонал сервиса использовал запасные части, рекомендованные производителем, или части с характеристиками схожими с оригинальными. Неправомерное использование запасных частей может стать причиной возникновения пожара, удара электрическим током и других несчастий.
- ### 22) Проверка безопасности
- при выполнении любых сервисных работ или ремонте данного устройства, попросите техника провести проверку безопасности работы устройства, обеспечив, таким образом, нормальные условия эксплуатации прибора.

Информационное обеспечение мер предосторожности

Во время работы данного устройства не происходит опасного невидимого лазерного излучения, т.к. невидимое лазерное излучение происходит внутри корпуса прибора, и защита от излучений полностью обеспечивается защитным кожухом. Соответствующая метка приведена на рисунке ①.

• ПРЕДУПРЕЖДЕНИЕ

- НЕ СНИМАЙТЕ ЗАЩИТНЫЙ КОЖУХ ПРИ ПОМОЩИ ОТВЕРТКИ.
- ИСПОЛЬЗОВАНИЕ СРЕДСТВ УПРАВЛЕНИЯ, РЕГУЛИРОВКА ИЛИ ВЫПОЛНЕНИЕ ОПЕРАЦИЙ, НЕ ОПИСАНЫХ В ДАННОМ РУКОВОДСТВЕ, МОЖЕТ СТАТЬ ПРИЧИНОЙ ВОЗНИКНОВЕНИЯ ОПАСНОГО ДЛЯ ЗДОРОВЬЯ ИЗЛУЧЕНИЯ.
- ЕСЛИ ДАННОЕ УСТРОЙСТВО НАЧИНАЕТ ПРОЯВЛЯТЬ НЕИСПРАВНОСТЬ В СВОЕЙ РАБОТЕ, СВЯЖИТЕСЬ С БЛИЖАЙШИМ КВАЛИФИЦИРОВАННЫМ СЕРВИС-ЦЕНТРОМ, И НЕ ПОЛЬЗУЙТЕСЬ ПРИБОРОМ В НЕИСПРАВНОМ СОСТОЯНИИ.

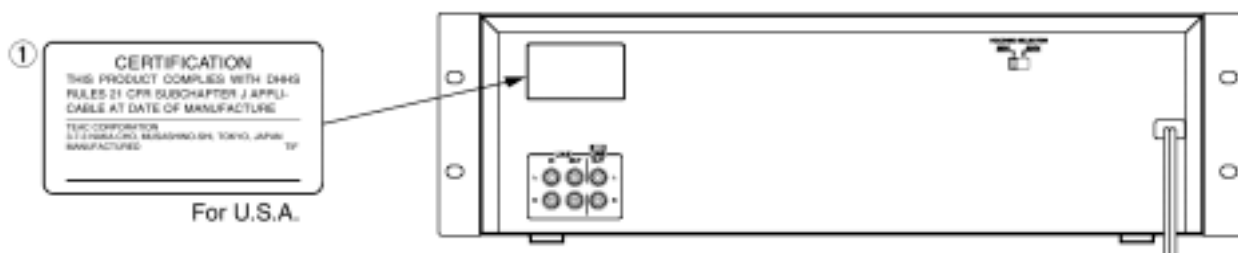

Оптическое считывающее устройство:

Тип: KSS-212B
Производитель: корпорация SONY
Выходная мощность лазера: менее 0,4 мВт на линзу объектива.
Длина волны: 760-800 нм

Руководство по эксплуатации TASCAM CD-A500

• CAUTION • ACHTUNG • OBSERVERA • ADVARSEL

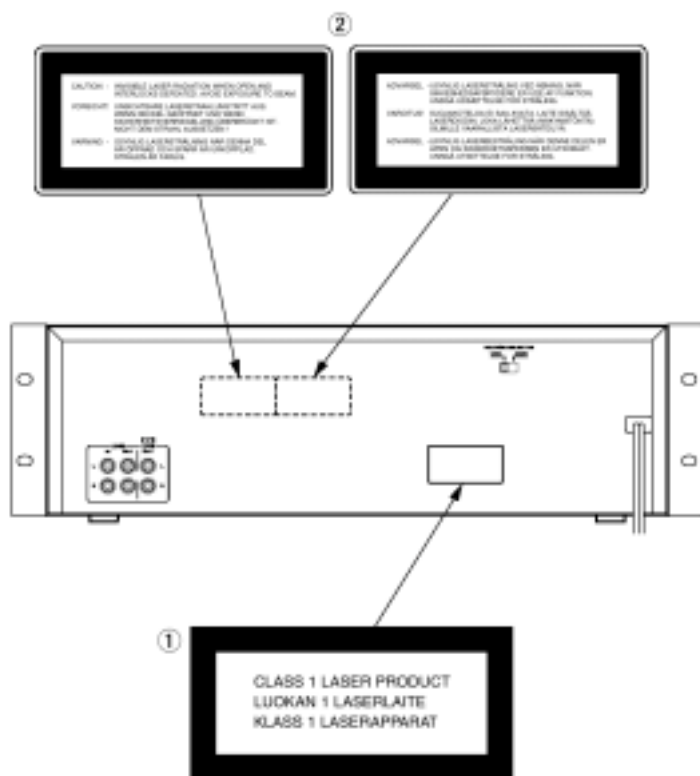

① ДАННАЯ МАРКИРОВКА УСТАНАВЛИВАЕТСЯ В ОБОЗНАЧЕННЫХ МЕСТАХ, УКАЗЫВАЯ НА ТО, ЧТО ДАННОЕ УСТРОЙСТВО ИМЕЕТ ЛАЗЕРНЫЙ ИСТОЧНИК.

① DIESE AUFKLEBEMARKE IST AN DEM IN DER ABBILDUNG GEZEIGTEN ORT ANGEBRACHT UM DARAUF HINZUWEISEN, DASS IM INNERN DES GERÄTS EINE LASER-KOMPONENTE BEFINDET.

① PESKRIFTEN SITTER PE APPARATEN SOM VISAS SOM UPPMÄNING OM ATT APPARATEN OMFATTAR EN INBYGGD LASERKOMPO-NENT.

① DETTE MÆRKAT ER ANBRAGT SOM VIST I ILLUSTRATIONEN FOR AT ADVARE BRUGEREN OM AT APPARATET INDEHOLDER EN LASERKOMPONENT.

① DETTE MÆRKAT ER SOM VIST PE ILLUSTRATIONEN ANBRAGT PE INDERSIDEN AF TOPDÆKKELET FOR AT ADVARE BRUGEREN OM AT YDERLIGERE FREMTRÆKNGEN VIL VÆRE FORBUNDET MED FARE FOR AT UDSÆTTE SIG FOR LASERSTRELING.

① ADVARSEL — BETJENING AF ANDRE KONTROLLER OG REGULA-TORER ELLER BENYTTETES AF ANDRE FREMGANGSMEDER END BESKREVET HERI ER FORBUNDET MED FARE FOR UDSÆTTELSE FOR LASERSTRELING.

VARNING: APPARATEN INNEHÅLLER LASER LOMponent

MED STRELNING LVERSTIGANDE KLASS 1.

"ADVARSEL: USYNLIG LASERSTRELING VED EBNING NAR SIKKERHEDSAFBRYDERE ER UDE AF FUNKTION. UNDDGE UDSAETTEELSE FOR STRELING"

"VAROITUS! SUOJAKOTELOA EI SAA AVATA. LAITE SISÄLTÄÄ LASERDIODIN. JOKA LÄHETTÄÄ (NÄKYMÄTTÄ) SILMILLE VAARALLISTA LASERSÄTEILYÄ".

ADVARSEL: USYNLIG LASERBESTRELING NER DENNE DELEN ER EPEM OG SIKKERHETSSPERREN ER UTKOBLET UNNGE UTSETTELSE FOR STRELING.

Руководство по эксплуатации TASCAM CD-A500

Перед началом работы

Прочитайте следующее перед началом работы

- Внимательно подберите место установки прибора. Избегайте установки в местах падения прямых солнечных лучей или вблизи от источников повышенной температуры. Также избегайте установки в местах, являющихся источниками сильной вибрации, сильного загрязнения, жара, холода или влаги. Держите прибор вдали от таких источников помех, как трансформаторы или двигатели.
- Не вскрывайте корпус устройства, т.к. это может стать причиной повреждения контура или удара электрическим током. Если внутрь прибора попал посторонний предмет, свяжитесь с вашим поставщиком.
- Извлекая вилку из розетки, тяните за корпус вилки, а не за сетевой шнур.
- Не дотрагивайтесь до поверхности лазерных дисков грязными пальцами. Никогда не используйте диски с повреждённой или треснутой поверхностью.
- Никогда не пытайтесь чистить данное устройство с помощью каких-либо химических растворителей, они могут повредить покрытие. Используйте чистую, сухую ткань.
- Поместите данное руководство в надёжное место для его дальнейшего использования в качестве справочного материала.

Обращение с магнитными плёнками

Не храните магнитные плёнки в следующих местах:

- На поверхности нагревательных приборов, в местах падения прямых солнечных лучей или в любых других местах повышенной температуры.
- Возле громкоговорителей, телевизоров или усилителей и в других местах, где плёнки могут быть подвержены воздействию устойчивых магнитных полей.
- В местах повышенной влажности и сильно заплёненных или загрязнённых местах.
- Избегайте падения и ударов кассет с плёнкой.
- В связи с тем, что кассеты C-120 физически неустойчивы и могут быть «зажёваны» лентопротяжным механизмом, не используйте их.

Кассеты с плёнкой

Для того чтобы функция автоматического выбора плёнки работала должным образом, кассеты с плёнкой, содержащей металл и хром (кобальт), должны иметь специальные идентификационные отверстия.

* Функции подавления шумов Dolby и увеличения частотного диапазона HX PRO добавлены в соответствии с лицензией Dolby Laboratories Licensing Corporation. Производитель HX PRO является компания Bang & Olufsen. "Dolby", символ

Обращение с лазерными дисками

Данное устройство специально рассчитано для работы с компакт-дисками, имеющими маркировку «». Другие диски воспроизводиться не будут.

- Всегда устанавливайте компакт-диски в поддон для дисков такой маркировкой вверх (компакт-диски воспроизводятся только с одной стороны).
- Для извлечения диска из его упаковки, нажмите на центральную часть коробки и снимите диск, осторожно держа его за края.

Как извлекать диск из коробки

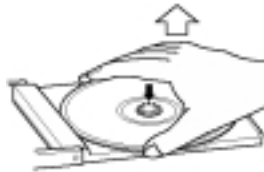

Как держать диск руками



- Отпечатки пальцев и грязь следует осторожно стирать с записанной поверхности диска при помощи мягкой ткани.

Стирать в радиальном направлении



- Не пользуйтесь растворителями, бензином или спиртосодержащими жидкостями, т.к. они разрушают пластиковую поверхность диска.
- По окончании использования дисков, их следует помещать назад в коробку, во избежание появления на них царапин, которые могут стать причиной «скачков» при воспроизведении.
- Не подвергайте диски длительному воздействию прямых солнечных лучей, повышенной влажности и температуры. Длительное воздействие на диск высокой температуры способно покоробить диск.
- Не наклеивайте бумагу и не пишите ничего шариковой ручкой на поверхности диска, на которую нанесена маркировка.



с двумя буквами D «» и «HX PRO» являются торговыми марками Dolby Laboratories Licensing Corporation.

Пульт дистанционного управления

При пользовании пультом дистанционного управления, направляйте его в сторону сенсорного датчика, расположенного на передней панели прибора.

Установка батарей





- Снимите крышку отсека элементов питания.
- Вставьте две сухие батареи типа «AA» (R6, SUM-3). Убедитесь в том, что соблюдена положительная  и отрицательная  поляризация батарей.
- Закройте крышку, прижав её до щелчка.

Замена батарей

Если вы заметили, что расстояние между прибором и пультом дистанционного управления, необходимое для нормального управления прибором, становится короче, то это говорит о том, что батареи разрядились. В этом случае, замените старые элементы питания новыми.

Меры предосторожности, касающиеся обращения с батареями

- Убедитесь в правильности положительной  и отрицательной  поляризации элементов питания.
- Используйте батареи одного типа. Никогда не используйте вместе батареи разного типа.
- Можно использовать как заряжаемые, так и не заряжаемые элементы питания. См. предостережения на их маркировках.
- Если вы не будете пользоваться пультом длительное время (более месяца), то извлеките батареи из пульта во избежание их протечки. Если батареи протекли, то сотрите вытекшую жидкость и замените протекшие батареи на новые.
- Не нагревайте и не разбирайте батареи и ни в коем случае не утилизируйте элементы питания путём их сжигания.

Руководство по эксплуатации TASCAM CD-A500

Изменение параметров напряжения

Прежде чем переставлять переключатель выбора используемого напряжения, убедитесь в том, что вилка извлечена из розетки.

1. Найдите переключатель напряжения, расположенный на задней панели устройства.
2. При помощи отвёртки с плоским жалом выберите соответствующее используемой электросети напряжение в 220 или 120 Вольт.

Установка в рэк

Установите данную деку в рэк, используя имеющийся комплект крепежа и в соответствии с рисунком.

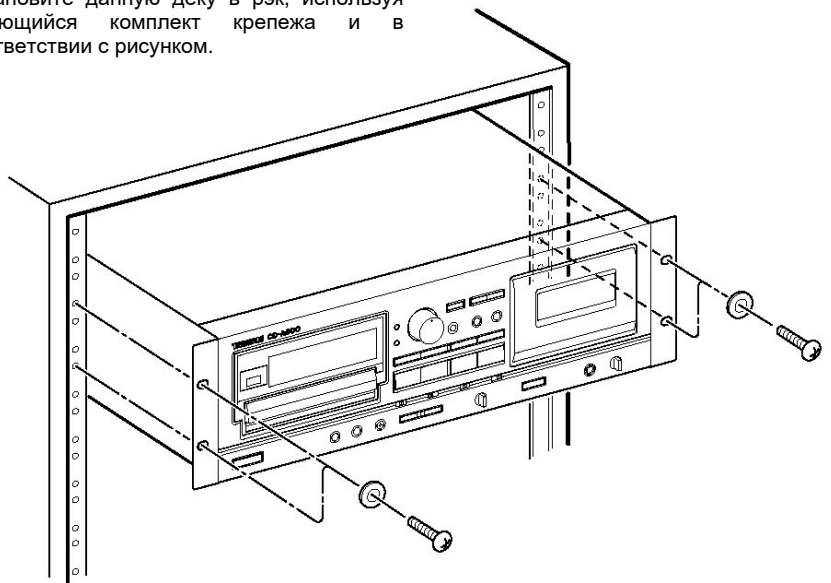

Коммутация

- Перед выполнением каких-либо подключений, выключите электропитание всех компонентов, и обратитесь особое внимание на индикацию левого (L) и правого (R) каналов.
- Прочитайте руководство пользователя каждого прибора, которое вы собираетесь использовать.

Сетевой шнур

Убедитесь в том, что ваш сетевой шнур подключен к электророзетке с правильным напряжением.

Наушники

При пользовании наушниками, подсоедините разъем наушников к разъему PHONES.

- Отрегулируйте уровень выходного сигнала, поступающий с разъема наушников.

Кабели передачи сигналов

Разъемы LINE IN/OUT

Соедините разъемы LINE IN с разъемами TAPE REC, а разъемы LINE OUT соедините с разъемами TAPE PLAY стерео усилителя при помощи шнуров с разъемами RCA.

- С разъемов LINE OUT поступает выходной сигнал с проигрывателя компакт-дисков или кассетной деки. При воспроизведении сигнала с как с компакт-диска, так и с кассеты, преимущество отдается воспроизведению звука с кассеты.

Разъемы CD LINE OUT

Соедините разъемы CD LINE OUT с разъемами CD, DAT или AUX стерео усилителя, используя шнуры с разъемами RCA.

- С разъемов CD LINE OUT всегда поступает выходной сигнал с проигрывателя компакт-дисков.

Предупреждение:

Если CD-проигрыватель подключен к тюнеру, телеприемнику и т.п., то обеспечьте достаточное расстояние между ними и CD-проигрывателем.

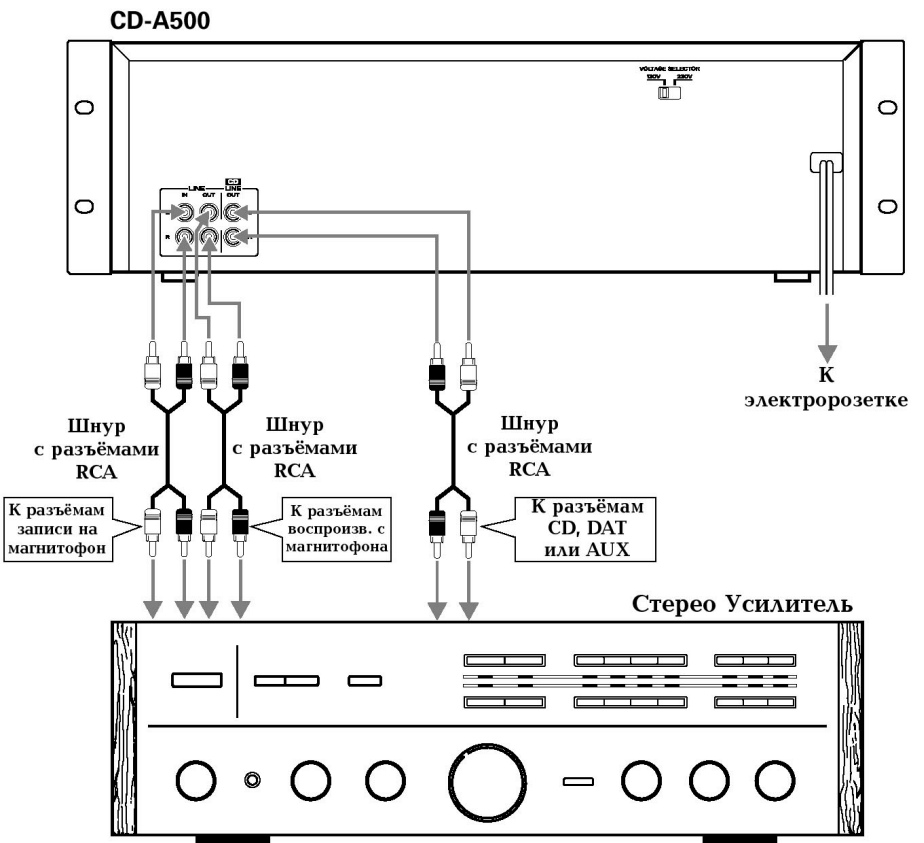

Руководство по эксплуатации TASCAM CD-A500

Наименование органов управления

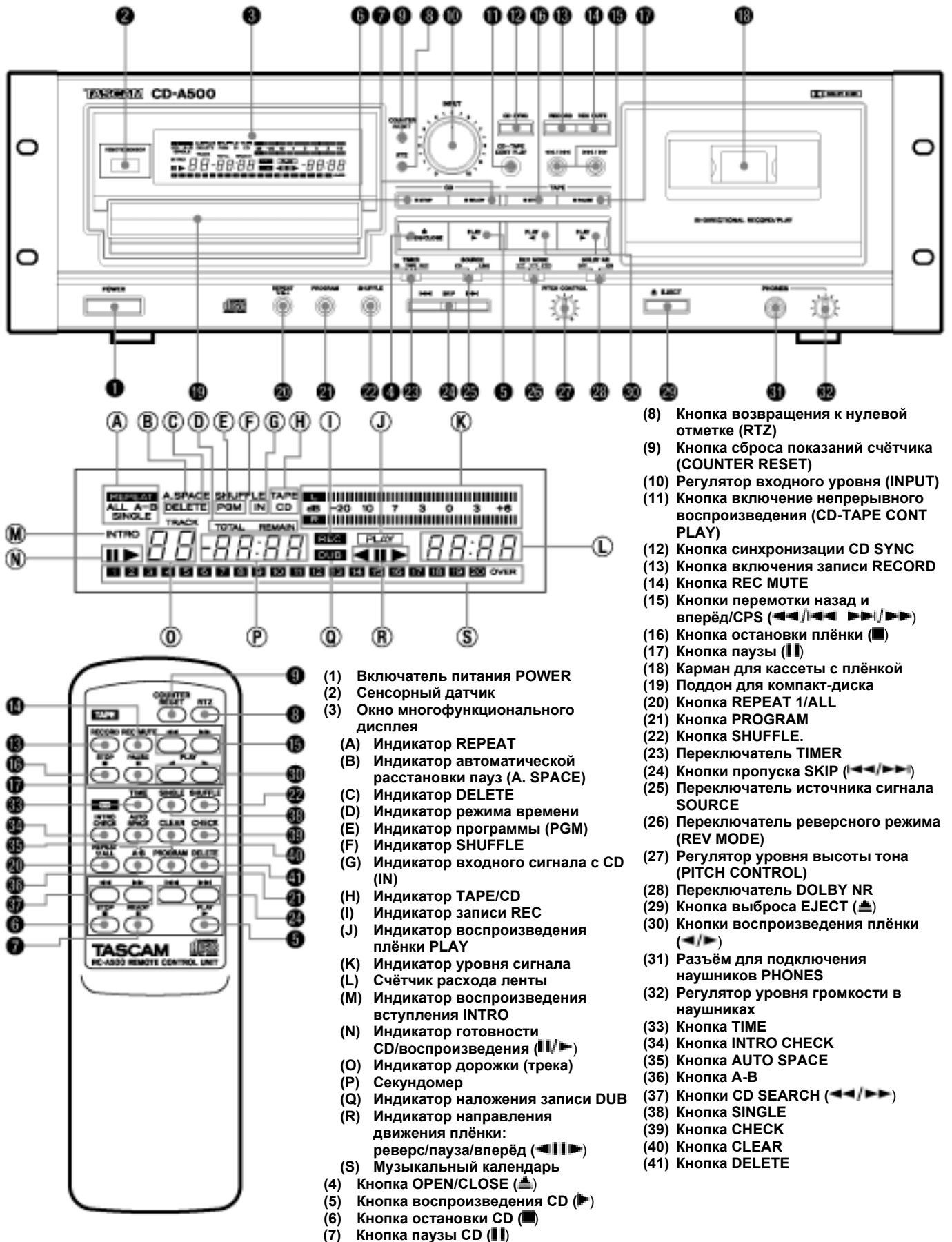

- (1) Кнопка включения питания POWER
- (2) Сенсорный датчик
- (3) Окно многофункционального дисплея
- (4) Кнопка OPEN/CLOSE (⏏)
- (5) Кнопка воспроизведения CD (▶)
- (6) Кнопка остановки CD (⏏)
- (7) Кнопка паузы CD (⏏)
- (8) Кнопка возвращения к нулевой отметке (RTZ)
- (9) Кнопка сброса показаний счётчика (COUNTER RESET)
- (10) Регулятор входного уровня (INPUT)
- (11) Кнопка включения непрерывного воспроизведения (CD-TAPE CONT PLAY)
- (12) Кнопка синхронизации CD SYNC
- (13) Кнопка включения записи RECORD
- (14) Кнопка REC MUTE
- (15) Кнопки перемотки назад и вперёд/CPS (⏮/⏭)
- (16) Кнопка остановки плёнки (⏏)
- (17) Кнопка паузы (⏏)
- (18) Карман для кассеты с плёнкой
- (19) Поддон для компакт-диска
- (20) Кнопка REPEAT 1/ALL
- (21) Кнопка PROGRAM
- (22) Кнопка SHUFFLE.
- (23) Переключатель TIMER
- (24) Кнопки пропуска SKIP (⏮/⏭)
- (25) Переключатель источника сигнала SOURCE
- (26) Переключатель реверсного режима (REV MODE)
- (27) Регулятор уровня высоты тона (PITCH CONTROL)
- (28) Переключатель DOLBY NR
- (29) Кнопка выброса EJECT (⏏)
- (30) Кнопки воспроизведения плёнки (⏮/⏭)
- (31) Разъём для подключения наушников PHONES
- (32) Регулятор уровня громкости в наушниках
- (33) Кнопка TIME
- (34) Кнопка INTRO CHECK
- (35) Кнопка AUTO SPACE
- (36) Кнопка A-B
- (37) Кнопки CD SEARCH (⏮/⏭)
- (38) Кнопка SINGLE
- (39) Кнопка CHECK
- (40) Кнопка CLEAR
- (41) Кнопка DELETE
- (A) Индикатор REPEAT
- (B) Индикатор автоматической расстановки пауз (A. SPACE)
- (C) Индикатор DELETE
- (D) Индикатор режима времени
- (E) Индикатор программы (PGM)
- (F) Индикатор SHUFFLE
- (G) Индикатор входного сигнала с CD (IN)
- (H) Индикатор TAPE/CD
- (I) Индикатор записи REC
- (J) Индикатор воспроизведения плёнки PLAY
- (K) Индикатор уровня сигнала
- (L) Счётчик расхода ленты
- (M) Индикатор воспроизведения вступления INTRO
- (N) Индикатор готовности CD/воспроизведения (▶/▶)
- (O) Индикатор дорожки (трека)
- (P) Секундомер
- (Q) Индикатор наложения записи DUB
- (R) Индикатор направления движения плёнки: реверс/пауза/вперёд (⏮/⏭)
- (S) Музыкальный календарь

Проигрыватель компакт-дисков

Основные принципы работы

1. Нажмите переключатель POWER.



2. Нажмите кнопку OPEN/CLOSE.

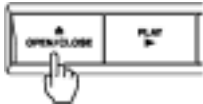

Выдвинется поддон для компакт-дисков. Осторожно положите диск на этот поддон стороной с маркировкой вверх. Диск устанавливается по направляющим в центре поддона.

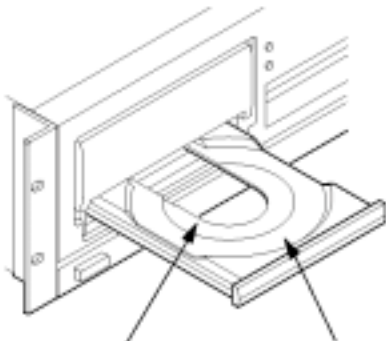

Направляющие для 8 см синглов

Направляющие для 12 см компакт-дисков

3. Снова нажмите кнопку OPEN/CLOSE.

Поддон для дисков закрывается. Через несколько секунд на дисплее появится следующая информация.

Общее количество записей на диске Общее время воспроизведения диска



Номера записей на диске

4. Нажмите кнопку CD PLAY (▶).

Начало воспроизведения диска начнётся с первой записи, а также загорится индикатор (воспроизведения).

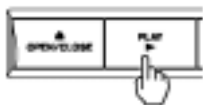

- Во время воспроизведения на «музыкальном календаре» будет мигать номер воспроизводимой записи.
- Когда будут проиграны все записи, их номера исчезнут с «музыкального календаря».

- Даже если поддон для дисков открыт...

При нажатии кнопки ▶:

Поддон для дисков закроется и начнётся воспроизведение первой записи на диске.

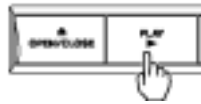

- Остановка воспроизведения

Нажмите кнопку STOP. Плеер перейдёт в режим остановки.

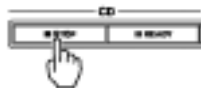

Для того чтобы извлечь диск:

Нажмите кнопку OPEN/CLOSE; воспроизведение диска будет прекращено, и откроется поддон для дисков, а значения всех функций будут установлены в положение исходных значений.

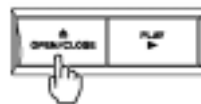

Временная остановка воспроизведения (режим Готовности):

Нажмите кнопку II. Воспроизведение прекратится в точке нажатия этой кнопки и загорится индикатор II. Для того чтобы возобновить воспроизведение с этой же точки, нажмите кнопку ▶ или II.

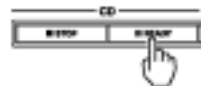

ПРЕДУПРЕЖДЕНИЕ:

- При закрытии или открытии поддона для диска не прилагайте никаких усилий руками.

Операции по поиску звукового отрезка

- Поиск звукового отрезка при помощи кнопок SKIP (◀◀/▶▶)

Начало любого звукового отрезка можно легко найти при помощи кнопок SKIP ◀◀/▶▶. Данное действие наглядно отображается на дисплее TRACK.

- Данную операцию даже можно выполнить в режиме Воспроизведения Программ. Хотя, в этом режиме будут распознаваться только запрограммированные звуковые отрезки.

- Переход к следующему звуковому отрезку. Нажмите кнопку ▶▶▶.

Плеер будет производить переход вперёд к следующему звуковому отрезку при каждом нажатии кнопки ▶▶▶. Таким образом, можно осуществить переход к последнему звуковому отрезку, но, достигнув начала

последнего отрезка, даже при последующих нажатиях кнопки ▶▶▶ дальше двинуться будет нельзя.



- Переход к предыдущему звуковому отрезку. Нажмите кнопку ◀◀◀.

Плеер будет производить переход назад к предыдущему звуковому отрезку при каждом нажатии кнопки ◀◀◀. Если эту кнопку нажатии в середине звукового отрезка, плеер выполнит переход назад к началу текущего звукового отрезка. Для того чтобы перейти назад к предыдущему отрезку, эту кнопку следует нажать дважды. Таким образом, можно возвратиться к началу первой записи на диске.



- Поиск звуковых отрезков с помощью кнопок SEARCH (◀◀/▶▶).

Находясь в режиме воспроизведения или в режиме паузы, нажмите и удерживайте кнопку ▶▶▶ пульта дистанционного управления или кнопку ▶▶▶ на самом устройстве для быстрого смещения точки воспроизведения в поступательном направлении, либо нажмите и удерживайте кнопку ◀◀◀ пульта дистанционного управления или кнопку ◀◀◀ на самом устройстве для быстрого смещения точки воспроизведения в обратном направлении. При выполнении операции ручного поиска будет слышен звук, но его выходной уровень будет понижен. Это позволит вам найти нужный участок записи по слуху. Найдя требуемый участок записи, отпустите кнопку перемотки, для того чтобы вернуться в предыдущий режим.



или



Воспроизведение программ

Функция воспроизведения программ позволяет запрограммировать до 20 звуковых отрезков (треков) для их воспроизведения в удобном для вас порядке.

- Программирование звуковых отрезков

Пример:

Программирование треков в режиме остановки в следующем порядке: 5 ▶ 2 ▶ 8.

Руководство по эксплуатации TASCAM CD-A500

1. **Нажмите кнопку STOP.**
2. **Нажмите кнопку PROGRAM**
Плеер войдёт в режим работы с программами. На дисплее загорится индикатор PGM.



3. **Попеременно нажмите кнопки (или одну из кнопок) SKIP и кнопку PROGRAM в следующем порядке:**

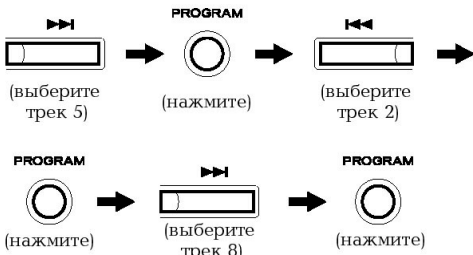

4. **Нажмите кнопку ►**
Начнётся воспроизведение запрограммированного порядка записей, начиная с первого запрограммированного отрезка.



- Программирование записей возможно только в том случае, если плеер остановлен.
- Содержание программы будет храниться в памяти даже по завершении воспроизведения запрограммированного порядка записей или остановки программы нажатием кнопки STOP.
- При нажатии кнопки STOP в режиме остановки, содержимое программы удаляется.
- Для вызова режима работы с программой, нажмите кнопку PROGRAM снова.
- Во время воспроизведения программы на дисплее параметров времени отображается общее оставшееся время воспроизведения запрограммированных записей, начиная с текущей позиции.
- Если вы запрограммировали записи числом более 32, общее время воспроизведения может не отобразиться на дисплее (на дисплее время показывается согласно формуле «пп:пп»).

Отображение на дисплее общего времени программы

В режиме работы с программами нажмите кнопку TIME для вывода на дисплей общего времени запрограммированного порядка записей. Повторное нажатие кнопки TIME вернёт CD-плеер в режим работы с программами



Просмотр содержимого программы

1. **Находясь в режиме работы с программами, нажмите кнопку CHECK.**

Загорится номер первого трека программы и на дисплее замигает надпись «P-01».

2. **При каждом нажатии кнопки CHECK будет загораться следующий запрограммированный номер трека.**

На дисплее будет мигать надпись «P-XX (номер программы)».

- При отображении на дисплее последнего запрограммированного трека нажатие кнопки CHECK возвращает CD-плеер в режим работы с программами, позволяя добавить в программу дополнительные треки.
- Номера треков, хранящиеся в памяти программ, будут отображаться на «музыкальном календаре». Тем не менее, помните, что в Календаре может содержаться только до 20 треков. Если в память программы ввести большее количество треков, загорится индикатор OVER.

Удаление трека из программы

Нажатие кнопки CLEAR стирает последний запрограммированный трек.



Исключающее программирование

Данная операция по своему смыслу противоположна обычному способу программирования, и используется для программирования записей, которые не следует проигрывать. Используйте эту функцию в тех случаях, когда вы не хотите прослушивать определённые записи с диска.

1. **Нажмите кнопку STOP.**
2. **Нажмите кнопку DELETE.**

Проигрыватель компакт-дисков войдёт в режим исключаящего программирования. На дисплее загорятся надписи «DELETE» и «PGM».

3. **Поочерёдно нажмите кнопки SKIP и кнопку PROGRAM в нужном вам порядке.**
4. **Нажмите кнопку PLAY.**

Начнётся воспроизведение записей с учётом исключённых звуковых отрезков.

- Нажатие кнопки TIME в режиме исключаящего программирования отобразит на дисплее общее время воспроизведения не исключённых треков. Повторное нажатие кнопки TIME вернёт плеер в режим исключаящего программирования.

Нажатие кнопки CHECK в режиме исключаящего программирования отобразит на дисплее номер первого исключённого трека.

При каждом нажатии кнопки CHECK на дисплее отображается следующий номер исключённого трека. Когда на дисплее появится номер последнего исключённого трека, следующее нажатие кнопки CHECK вернёт плеер в режим исключаящего программирования, предоставляя вам возможность исключить другие треки.

1. **Нажатие кнопки CLEAR отменит исключение последнего запрограммированного на исключение трека.**
2. **Нажатие кнопки STOP при остановленном плеере произведёт стирание из памяти программы с исключёнными треками.**

Беспорядочное воспроизведение

1. **Находясь в режиме остановки, нажмите кнопку SHUFFLE.**

На дисплее загорится индикатор SHUFFLE.



2. **Нажмите кнопку CD PLAY.**

Треки будут беспорядочно выбираться и воспроизводиться.

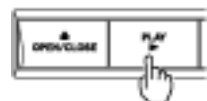

- При включённой функции беспорядочного воспроизведения, нажмите кнопку ►►► для случайного выбора записи. Нажмите кнопку ◀◀◀ для повторного воспроизведения проигрываемой записи с начала.
- В данном режиме нельзя повторно воспроизвести только что проигранную запись.
- Для выключения функции беспорядочного воспроизведения записей, снова нажмите кнопку SHUFFLE. Записи начнут воспроизводиться в обычном назначенном порядке, начиная с текущей проигрываемой записи.

Функция повторения

Функция повторения позволяет повторить воспроизведение любой отдельной записи, всего диска или любого участка диска, обозначенного двумя точками (начальной и конечной).



- Функция повторения может быть выключена повторным нажатием кнопки повторения (REPEAT).

Руководство по эксплуатации TASCAM CD-A500

Повторение одной записи (режим Одноразового Повторения/Single Repeat)

1. **Нажмите кнопку REPEAT 1/ALL**
Загорятся индикаторы REPEAT и SINGLE.



2. **Выберите нужную запись нажатием кнопки**  .

Начнётся воспроизведение выбранной записи, затем, когда будет достигнут конец записи, плеер вернётся к её началу и запись будет проиграна вновь. Таким образом, выбранная запись будет воспроизводиться снова и снова.



Повторное воспроизведение всего диска (режим Повторения Всего/All Repeat)

1. **Нажмите кнопку REPEAT 1/ALL дважды.**
Загорятся индикаторы REPEAT и ALL.
2. **Нажмите кнопку PLAY.**

Начнётся воспроизведение диска, и когда будет достигнут конец последней записи на диске, плеер вернётся к началу первой записи и воспроизведение диска повторится.

Повторение выбранного отрезка (режим Повторения A-B/Repeat A-B)



1. **Начните воспроизведение в любой точке записи до назначаемого отрезка.**
2. **Отметьте точку, с которой будет начинаться повторное воспроизведение (точка «А»), нажатием кнопки «А-В».**
Загорятся индикаторы REPEAT и «А». Индикатор «В» станет мигать, указывая на то, что точка «А» выбрана.



3. **Когда будет достигнут участок, на котором повторное воспроизведение должно завершиться, нажмите кнопку «А-В» снова, указав, таким образом, точку «В».**

Индикатор «В» станет гореть постоянно, указывая на то, что функция повторения A-B включена.

Плеер автоматически вернётся к точке «А» и возобновит воспроизведение. Достигнув точки «В», плеер вернётся к точке «А» и снова начнёт воспроизведение выбранного отрезка и т.д.

- Когда точка «А» выбрана, и вам требуется отыскать точку «В», воспользуйтесь кнопкой  или  вместо того чтобы ждать, пока запись будет проиграна до этой точки.
- Если кнопку «А-В» нажать снова во время повторного воспроизведения отмеченного отрезка, то эта функция будет выключена.

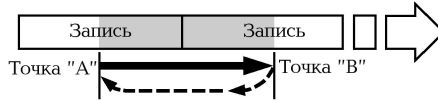

1. Программирование функции повторного воспроизведения

Функция повторения может быть активирована даже в режиме программного воспроизведения.

Для того чтобы повторно проиграть запрограммированные записи, нажмите кнопку REPEAT 1/ALL дважды (обратите внимание на то, чтобы загорелись индикаторы REPEAT и ALL).

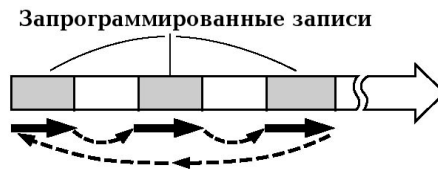

Дисплей секундомера

Секундомер отображает различные параметры времени следующим образом.



- (1) **Общее время воспроизведения диска**
После того как вы установите диск на поддон и закроете его, на дисплее отобразится общее время воспроизведения диска и общее количество записей на диске.
- (2) **Отображение пройденного времени**
Когда воспроизведение начнётся, на данном дисплее будет отображено проигранное время записи в минутах и секундах.
- (3) **Отображение оставшегося времени (REMAIN)**
Данный параметр появляется на дисплее при однократном нажатии кнопки TIME. Данная функция предоставляет простой способ сверки оставшегося времени воспроизведения проигрываемой записи.
- (4) **Отображение общего оставшегося времени (TOTAL REMAIN)**
Данный параметр появляется на дисплее при нажатии кнопки TIME дважды. Отображаемый параметр времени соответствует общему оставшемуся времени воспроизведения, начиная с проигрываемой записи, до конца диска; во время воспроизведения происходит отсчёт назад к показателю «00:00».



- При нажатии кнопки TIME три раза отображается прошедшее время с начала воспроизведения (2).
- В обычном режиме воспроизведения, если проигрывается запись с номером большим 32, оставшееся время на секундомере отображаться не будет даже при нажатии кнопки TIME. Вместо этого, на индикаторе времени появится надпись «пп:пп».

Автоматическая расстановка пауз

При включении этой функции интервал длительностью, примерно, 4 секунды будет автоматически вставляться между записями. Таким образом, записи будут воспроизводиться с фиксированными промежутками между ними.

Для включения этой функции, нажмите кнопку AUTO SPACE, с тем, чтобы на дисплее загорелся индикатор «A.SPACE». Если кнопку AUTO SPACE нажать снова, индикатор погаснет, и функция автоматической расстановки пауз будет выключена.





Функция прослушивания начала записи

Данная функция позволяет проиграть лишь начало каждого трека длительностью в 10 секунд.

1. **Нажмите кнопку INTRO CHECK.**
На дисплее появятся индикаторы INTRO и .
 2. **Нажмите кнопку INTRO CHECK снова для отключения функции прослушивания начала записи.**
- Данная функция также может работать вместе с функциями SHUFFLE, PROGRAM и REPEAT ALL.



Воспроизведение одной записи

1. **Нажмите кнопку SINGLE.** На дисплее загорится соответствующий индикатор.
 2. **При помощи кнопок  SKIP ** выберите нужную запись.
 3. **Будет проиграна одна запись, после чего плеер перейдёт в режим остановки.**
- Для того, чтобы выключить одиночный режим, нажмите кнопку SINGLE ещё раз.



Руководство по эксплуатации TASCAM CD-A500

Работа кассетной деки

Воспроизведение

1. Нажмите кнопку POWER.
2. Установите переключатель REV MODE в требуемое положение режима подачи плёнки.

Значение	Способ протяжки ленты
	Проигрывается одна сторона
	СТОРОНА А → СТОРОНА В → ОСТАНОВКА
	→ Сторона А → Сторона В

3. Вставьте предварительно записанную кассету в карман деки открытой стороной вниз и стороной «А» к себе.
4. Выберите положение переключателя ON или OFF системы DOLBY NR.
5. Для начала воспроизведения нажмите кнопку ◀ или ▶.
6. Настройте уровень громкости с помощью регулятора громкости усилителя.
- Для остановки воспроизведения нажмите кнопку STOP.

Загрузка кассеты

1. С помощью пальца или карандаша прокрутите образовавшуюся петлю или повреждённый участок плёнки.
Внимание: не касайтесь плёнки пальцами, в местах прикосновений будет скапливаться пыль и грязь.
2. Нажмите кнопку открытия кармана (☰)*.
3. Вставьте кассету открытой частью вниз.
4. Осторожно закройте крышку кармана.

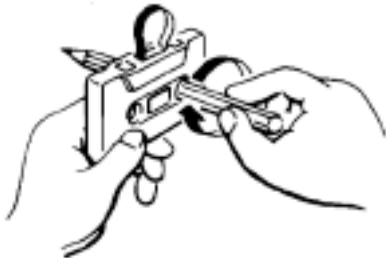

* Примечания:

- Кассетный карман нельзя открыть во время записи или воспроизведения.
- Если во время записи или воспроизведения было отключено питание, то извлечь кассеты, тем не менее, будет можно. В таком случае, включите питание, и снова нажмите кнопку выброса кассеты.

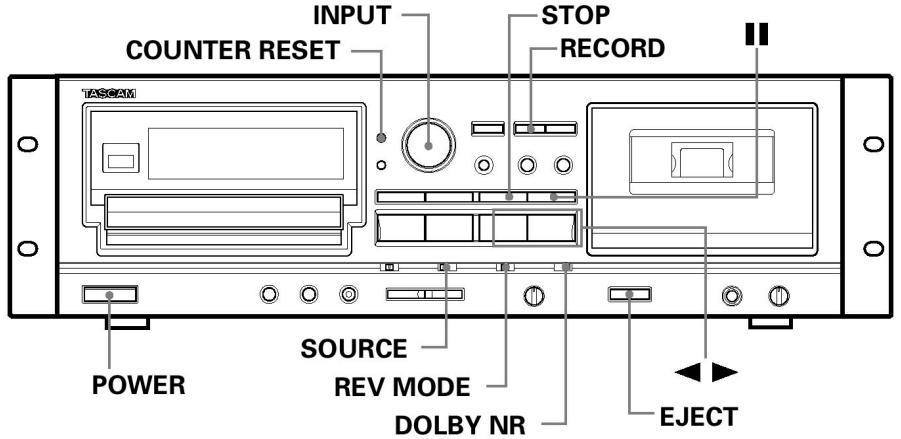

Запись

1. Нажмите кнопку POWER.
2. Выберите положение переключателя REV MODE.
 - Если вы желаете выполнить запись в обоих направлениях, то установите переключатель REV MODE в положение
 - Если запись начинается нажатием кнопки ◀, то выполняется запись на одну сторону кассеты.
3. Выберите положение , если запись будет производиться на одну сторону кассеты с плёнкой.
3. Вставьте записываемую кассету.
- Обратите внимание, чтобы кассета не была защищена от записи. Если проушины защиты от записи были удалены, то заклейте получившиеся отверстия липкой лентой.
4. Выберите положение переключателя SOURCE.
 - При выборе положения «CD», в качестве источника выходного сигнала выбирается встроенный проигрыватель компакт-дисков.
 - При выборе положения «LINE», в качестве источника сигнала выбирается внешний носитель, подключенный к разъёмам LINE IN.
5. Выберите положение ON или OFF системы DOLBY NR.
6. Нажмите кнопку RECORD, и дека перейдёт в режим паузы на записи (загорятся индикаторы REC и ||).
7. Настройте уровень записи при помощи регулятора уровня INPUT так, чтобы самый громкий записываемый звук заставлял индикаторы уровня лишь кратковременно достигать отметки «0 dB» (для обычных и хромовых плёнок) или отметки «+3 dB» (для металлосодержащих плёнок).



↑ Metal
↑ Normal или chrome

8. Нажмите ещё раз кнопку || PAUSE для начала выполнения записи.
 - Для временной остановки записи нажмите кнопку || PAUSE. Для того чтобы возобновить протяжку ленты, нажмите кнопку || PAUSE или кнопку воспроизведения ◀ ▶. Если в режиме временной остановки записи нажать кнопку, у которой горит индикатор ◀, ▶, начнётся запись. Тем не менее, если нажать кнопку, у которой не горит индикатор ◀, ▶, то сменится лишь направление протяжки ленты. Для того чтобы возобновить протяжку ленты, нажмите эту кнопку ещё раз.
 - Для остановки записи, нажмите кнопку STOP.

Стирание

Всё, что было записано на плёнку, будет автоматически удалено при выполнении последующей записи на эту плёнку. Стирание информации также может быть произведено путём выполнения «записи» с регулятором INPUT установленным в положение «0».

Счётчик расхода ленты

Счётчик ленты производит поступательный отсчёт при движении плёнки вперёд и обратный отсчёт при перемотке плёнки назад. Показания дисплея можно стереть нажатием кнопки COUNTER RESET, которое произведёт установку значения «0000» на счётчике.

Функция RTZ (Возвращение к Нулевой Отметке)

При нажатии кнопки RTZ (Return To Zero), происходит поиск отмеченной на плёнке метки «0000» и остановка плёнки в этой точке.



- Функция RTZ не будет работать, если на счётчике ленты обозначено число в промежутке между «9996» и «0004».

Руководство по эксплуатации TASCAM CD-A500

Регулятор высоты тона

Во время воспроизведения вы можете изменить скорость протяжки ленты, что позволит изменить высоту тона воспроизводимого звука.



Поворачивая регулятор PITCH CONTROL вправо, вы увеличиваете скорость подачи ленты, повышая высоту тона. При повороте этого регулятора влево скорость подачи ленты уменьшается, давая в результате более низкую высоту тона.

- В крайнем правом положении регулятора скорость подачи плёнки, примерно, на 12% больше обычной.
- В крайнем левом положении регулятора скорость подачи плёнки, примерно, на 12% меньше обычной.

Быстрая перемотка

В режиме остановки кнопки выступают в качестве кнопок быстрой перемотки плёнки вперёд или назад.

- В режиме воспроизведения эти кнопки работают в качестве кнопок поиска (CPS).

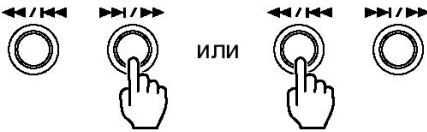

CPS (Компьютеризированный поиск программ)

Функция CPS позволяет в любом порядке выбирать и воспроизводить до 15 звуковых отрезков до или после записи, проигрываемой на данный момент. Данная функция работает путём определения пауз длительностью не менее 4 секунд между записями. Такие паузы можно создать с помощью функции REC MUTE.

Примечания:

- В пунктах 1 и 2 нижеследующего описания с целью упрощения объяснение приводится для понятия «воспроизведение в поступательном направлении» (направление вперёд). Такие же действия должны выполняться и при работе с функцией «воспроизведения в обратном направлении».
- Во время воспроизведения кнопки (быстрая перемотка вперёд) и (быстрая перемотка назад) работают в качестве кнопок функции поиска CPS. Вот почему на самой деке для этих кнопок стоит маркировка «/|», а на пульте дистанционного управления указана лишь маркировка « ». В нижеследующем описании эти кнопки будут описываться как «» и «».

1. Во время воспроизведения нажмите кнопку или несколько раз с тем, чтобы на дисплее счётчика появилось необходимое количество пропускаемых записей. При помощи кнопки произведите поиск звукового отрезка, расположенного за текущей записью, а с помощью кнопки найдите отрезок, расположенный перед текущей записью. См. таблицу «Выбор требуемого звукового отрезка с помощью функции CPS».
- Если нажатием кнопки вы добрались до предельного значения функции CPS, то с помощью кнопки вернитесь к нужному CPS-номеру.
- При нажатии кнопки следующая запись считается как «1», а при нажатии кнопки текущая запись считается как «1».
2. Плёнка будет перематываться, выполняя при этом распознавание пауз между записями, пока не будет достигнут нужный звуковой отрезок. По обнаружении выбранной записи, начнётся воспроизведение этой записи с её начала.

Примечания по пользованию функцией CPS

Функция CPS работает путём определения и пересчёта пауз длительностью около 4 секунд, стандартный интервал между звуковыми отрезками. Таким образом, в следующих случаях функция поиска может работать некорректно.

- Случаи, когда промежутки между звуковыми отрезками не поддаются определению.
 - Интервалы длительностью менее 4 секунд.
 - Имеется высокий уровень шума в этих промежутках.
 - Продолжительные отрезки с низким уровнем сигнала (в записях классической музыки и т.п.)

Как выбрать нужный звуковой отрезок с помощью функции CPS

Пример: Для того, чтобы выбрать отрезок за текущим положением плёнки, выберите "CPO3".

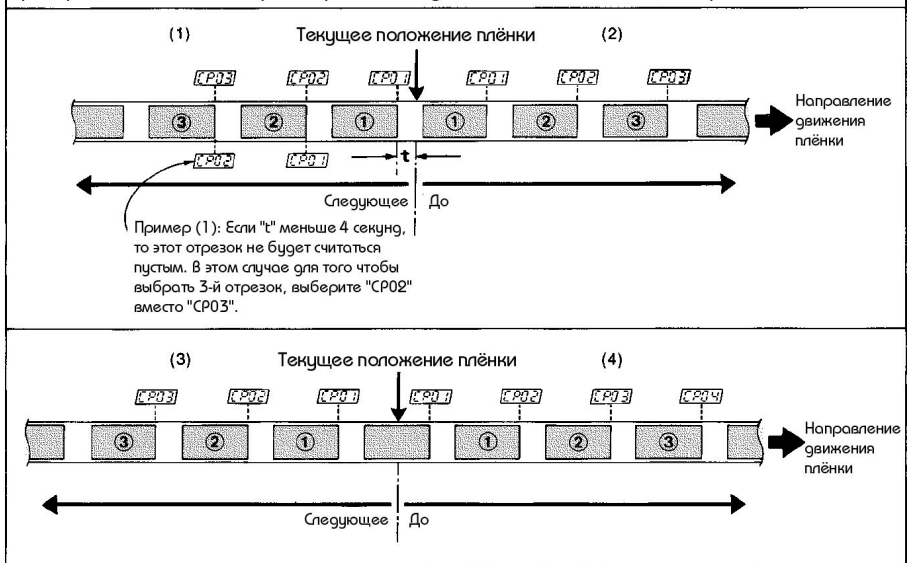

Действия по расстановке пустых отрезков в записи

2. Действия по автоматической расстановке пустых 4-секундных отрезков (во время записи)

Нажмите кнопку REC MUTE во время записи. Движение плёнки продолжится, а также будет прописан пустой отрезок длительностью около 4 секунд (станет мигать индикатор RECORD). После этого дека автоматически войдёт в режим готовности к записи (загорятся оба индикатора RECORD и PAUSE).

Для того чтобы возобновить запись, нажмите кнопку PAUSE (индикатор PAUSE погаснет).

3. Действия по автоматической расстановке пустых 4-секундных отрезков (в режиме готовности к записи)

Находясь в режиме готовности к записи, нажатие кнопки REC MUTE автоматически инициирует описанную выше операцию по расстановке пауз и записи. После этого дека вернётся в режим готовности к записи.

4. Вставка паузы длительностью более 4 секунд

Во время записи нажмите и удерживайте кнопку REC MUTE дольше 4 секунд. Будет прописан пустой отрезок длительностью, равной времени удержания этой кнопки. Отпустите кнопку для перехода в режим готовности к записи. Для возобновления записи нажмите кнопку PAUSE.

- Во время выполнения операции по расстановке пауз (в то время, когда мигает индикатор RECORD) повторное нажатие кнопки REC MUTE отменяет эту операцию и запись возобновляется без остановки плёнки.

Копирование записей с CD на плёнку

С помощью функции CD SYNC можно легко и просто выполнить копирование информации с компакт-диска на аудиокассету.

- Вставьте компакт-диск.
- Вставьте записываемую кассету.
- Выберите положение ON/OFF для системы DOLBY NR.

- В режиме CD SYNC регулятор входного уровня INPUT не работает, т.к. уровень записи регулируется автоматически.

Запись с начала плёнки

Нажмите кнопку CD SYNC, находясь в режиме остановки.

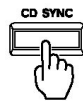

Плёнка будет смотана на начало стороны «А» и показания счётчика ленты будут установлены в положение «0000», а CD-плеер в это время будет находиться в режиме готовности, и установлен на начало первого CD-трека.

По истечении периода mute-записи длительностью около 10 секунд (время пропуска ракорда), кассетная дека перейдёт в режим записи, а CD-плеер начнёт воспроизведение записей.

Запись с любой выбранной на плёнке точки

- Перемотайте плёнку до нужного места и нажмите кнопку STOP.
 - Нажмите кнопку RECORD. Дека перейдёт в режим готовности к записи.
 - Нажмите кнопку CD SYNC. Начнётся процесс записи с CD на плёнку с текущего местоположения плёнки.
- В режиме CD SYNC работают только кнопки STOP (CD), STOP (TAPE), OPEN/CLOSE и TIME.

Выбор CD-треков, которые будут записаны на сторону «А» или «В» аудиокассеты (A-B Program Dubbing)

При помощи функции «A-B Program Dubbing» вы можете определить, какие треки с компакт диска будут записаны на сторону «А» или «В» аудиокассеты.

- Нажмите кнопку PROGRAM.



или



- Нажмите кнопку A-B.



Надпись «А-» станет мигать, а на дисплее загорится надпись «В», указывая на то, что CD-плеер находится в режиме работы «со стороны «А»».

- Запрограммируйте треки, которые вы желаете записать на сторону «А» кассеты.

Процедура программирования, отмеченная в пункте 3, описана в разделе «Воспроизведение программ» на стр. 8.

- Для вывода на дисплей общее время программы, нажмите кнопку TIME в режиме работы с программами. Это поможет вам совместить общее время записи с длиной плёнки. Повторное нажатие кнопки TIME вернёт CD-плеер в режим работы с программами.

- Нажмите кнопку A-B.

На дисплее загорится надпись «А-», а надпись «А-» станет мигать, указывая на то, что CD-плеер находится в режиме работы «со стороны «В»».

- Запрограммируйте треки, которые вы желаете записать на сторону «В» кассеты.
- Нажатие кнопки «A-B» в режиме работы с программами на стороне «В» вернёт CD-плеер в режим работы с программами на стороне «А».
- Нажмите кнопку CD SYNC.

Плёнка будет смотана на начало стороны «А» и показания счётчика ленты будут установлены в положение «0000», а CD-плеер в это время будет находиться в режиме готовности, и установлен на начало первого трека, согласно программе по стороне «А».

По истечении периода mute-записи длительностью около 10 секунд (время пропуска ракорда), кассетная дека перейдёт в режим записи, а CD-плеер начнёт воспроизведение программ.

- Если вы нажмёте кнопку RECORD, прежде чем нажать кнопку CD SYNC, запись начнётся с текущего местоположения плёнки (без перемотки плёнки на начало).
- Если плёнка на стороне «А» закончится до отметки в 1 минуту 30 секунд текущего проигрываемого CD-трека, то запись на стороне «В» начнётся с этого трека. (Это не касается режима «A-B Program Dubbing»).
- Когда CD-плеер прекратит воспроизведение, режим CD SYNC будет выключен.
- Если плёнка на стороне «В» кассеты закончится до завершения CD-плеером процесса воспроизведения, режим CD SYNC также будет выключен.

Руководство по эксплуатации TASCAM CD-A500

Непрерывное воспроизведение с CD или аудиокассеты

В режиме непрерывного воспроизведения, как только CD-проигрыватель или дека завершают воспроизведение записей (или воспроизведение останавливается), то другое устройство (CD или дека, в зависимости от того, какое из устройств было остановлено) автоматически начинает воспроизведение.

1. Нажмите кнопку CD-TAPE CONT PLAY.



На дисплее начнут мигать надписи "TAPE" и "CD".

2. (Пример) Нажмите кнопку воспроизведения CD.

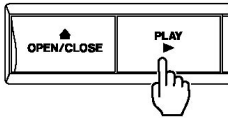

CD-проигрыватель начнёт воспроизведение. На дисплее станет мигать надпись "CD".

3. Когда CD-проигрыватель остановится, кассетная дека автоматически начнёт воспроизведение. На дисплее станет мигать надпись "TAPE".
В свою очередь, когда остановится дека, начнёт играть CD-проигрыватель.
- Вне зависимости, каким образом устройство (CD-проигрыватель или кассетная дека) было остановлено – вручную, нажатием кнопки STOP, или автоматически по завершении воспроизведения записей – начнётся воспроизведение с другого устройства.
- Выбрать, с каким устройством вы будете работать, можно в режиме остановки.
- Для отключения режима непрерывного воспроизведения, нажмите кнопку CD-TAPE CONT PLAY снова.

Работа под управлением таймера

Данное устройство использует функцию управления таймером. Эта функция позволяет начать воспроизведение или запись в любое выбранное время при использовании дополнительного звукового таймера.

- **Воспроизведение компакт-дисков и аудиокассет с использованием функции таймера.**

1. Соедините данное устройство и вашу стерео систему со звуковым таймером так, как это изображено на рисунке.
2. Включите питание на всех приборах.
3. Вставьте диск или аудиокассету.
4. Установите переключатель таймера в положение "CD" или "TAPE".

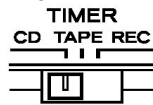

5. Выставьте начальное (время включения питания) и конечное (время выключения питания) время на таймере. По завершении выполнения этих настроек, питание на всех устройствах будет выключено.
6. По достижении выбранного начального времени, автоматически будет подано питание и начнётся воспроизведение.

- **Выполнение записи по таймеру**

1. Выберите вход на усилителе, с которого дека сможет выполнять запись.
2. Выберите источник записи (FM, AM и т.п.).
3. Вставьте кассету, и установите переключатель [TIMER] в положение [REC].

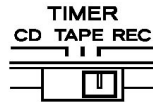

4. Выставьте начальное (время включения питания) и конечное (время выключения питания) время на таймере. По завершении выполнения этих настроек, питание на всех устройствах будет выключено.
5. По достижении выбранного начального времени, автоматически будет подано питание и начнётся запись.

Подключение таймера

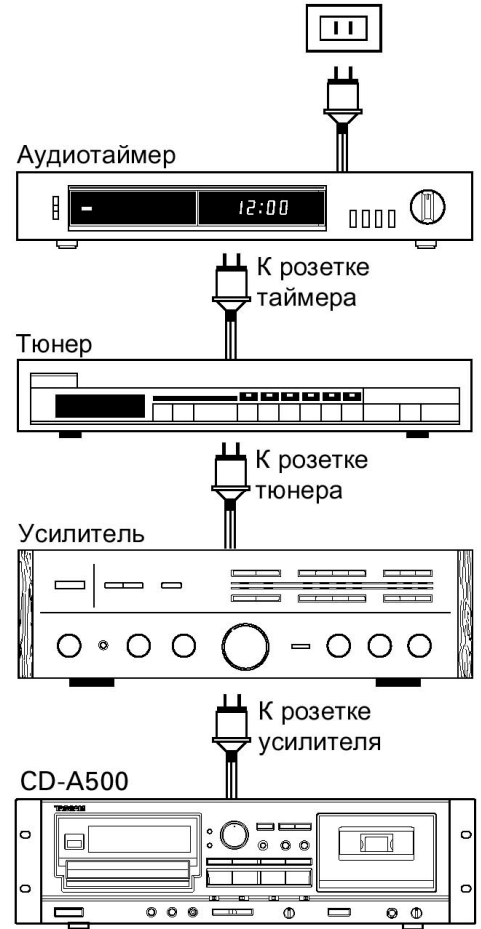

Руководство по эксплуатации TASCAM CD-A500

Устранение неисправностей

Основные действия по устранению неисправностей в данном устройстве такие же, как и действия по устранения неисправностей в любых других электрических или электронных приборах. Сначала всегда обращайтесь на особо явные возможные причины. С тем чтобы подсказать вам, на что следует обратить внимание в первую очередь, прочитайте следующие рекомендации:

Неисправность	Возможная причина	Способ устранения
Общие неисправности		
При нажатии кнопки POWER напряжение на прибор не подаётся.	Сетевой провод вставлен в разъёмы неплотно.	Проверьте плотность соединений.
Сильные помехи.	Неплотно вставлены разъёмы шнуров.	Проверьте плотность соединений.
Шумы с тюнера.	Прибор установлен слишком близко к тюнеру.	Установите тюнер на соответствующем расстоянии или отключите питание этого устройства.
Нет выходного звукового сигнала.	Неправильная коммутация со стерео системой.	Проверьте правильность выполненных соединений.
Не работает пульт дистанционного управления.	Переключатель POWER установлен в положение OFF.	Установите переключатель в положение ON.
	В пульт дистанционного управления не вставлены элементы питания.	Вставьте элементы питания.
CD-проигрыватель		
Диск вставлен, но не воспроизводится.	Диск вставлен маркированной стороной вниз.	Вставьте диск маркированной стороной вверх.
	Поверхность диска сильно загрязнена.	Почистите поверхность диска.
Нет выходного звукового сигнала.	Неправильная коммутация со стерео системой.	Проверьте правильность выполненных соединений.
Нет выходного звукового сигнала с проигрывателя компакт-дисков.	Происходит воспроизведение с кассетной деки.	Остановите деку. Или соедините выход с CD-проигрывателя напрямую с усилителем.
Проигрывается только одна запись.	Нажата кнопка SINGLE.	Нажмите эту кнопку, чтобы выключить задействованный режим.
Программа не воспроизводится.	Не нажата кнопка PROGRAM.	Нажмите эту кнопку, чтобы на дисплее появилась надпись "PGM".
«Прыгающий» звук.	Проигрыватель подвергается вибрации.	Измените местоположение устройства.
	Поверхность диска сильно загрязнена.	Почистите поверхность диска.
Кассетная дека		
Низкое качество звука.	Загрязнены магнитные головки.	Почистите головки.
	Головки намагничены.	Выполните размагничивание головок с помощью прибора TEAC E-3.
	Неправильно выбрано положение переключателя DOLBY NR.	Измените положение переключателя.
Странные звуки.	Изменено положение регулятора PITCH CONTROL.	Установите регулятор PITCH CONTROL в центральное положение.
Невозможно выполнение записи.	Удалены проушины защиты от записи на аудиокассете.	Наклейте липкую ленту на окошки защиты от записи.
	Загрязнены магнитные головки.	Почистите головки.
	Слишком низкий уровень записи.	Поверните регулятор входного уровня INPUT вправо.

Руководство по эксплуатации TASCAM CD-A500

Техническое обслуживание

Головки и лентопротяжный механизм должны периодически чиститься и размагничиваться.

Чистка лентопротяжного механизма

- Нанесите жидкость для чистки головок* на ватный тампон или мягкую ткань и аккуратно протрите головки, приводной вал и все металлические части лентопротяжного механизма.
- Также почистите прижимной ролик с помощью жидкости для чистки резиновых поверхностей*.
- И та и другая жидкость входят в состав набор для чистки частей магнитофонов TZ-261.

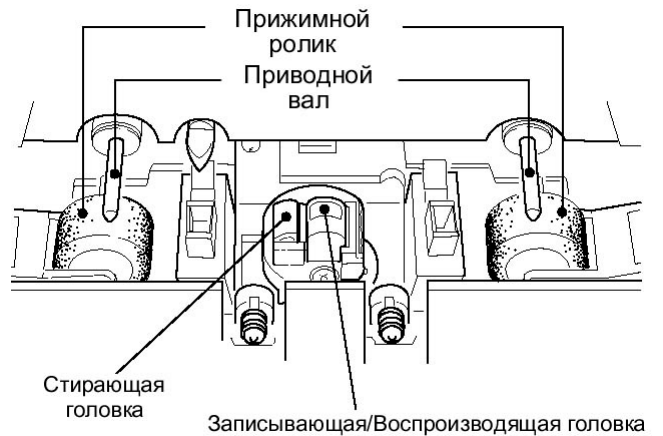

Размагничивание головок

При размагничивании головок с помощью размагничивающего устройства TEAC E-3, убедитесь в том, что электропитание выключено. Подробнее см. руководство по эксплуатации данного устройства.

Спецификация

Секция CD-проигрывателя

(Аудио)

Количество каналов: 2

Частотный диапазон: 10 - 20,000 Hz \pm 0.5 dB

Отношение сигнал-шум: 90 dB

Общее гармоническое искажение: 0.02% (1 kHz)

Wow и flutter:

Не измеряемое (точность кварцевого кристалла)

Поканальное деление: 75 dB

Выход: 2 Vrms

Цифровой фильтр: 4-частная передискретизация

Аналоговый фильтр: 3-го порядка

(Формат сигнала)

Частота дискретизации: 44,1 КГц

Цифро-аналоговый преобразователь: 16 бит деление/канал

Поканальная двоичная кодировка: 4.3218 Mb/sec.

Поканальный код модуляции: EFM

Коррекция ошибок: CIRC

(Снимающее устройство)

Тип: объектив, оптический 3-лучевой лазер.

Линзы объектива: 2-мерное параллельное устройство.

Тип лазера: полупроводниковый лазер типа GaAlAs.

Длина волны: 780 нм

Секция кассетной деки

Система треков: 4-дорожечная, 2 стерео канала

Головки: записи/воспроизведения x 1 (поворотная), стирающая x 1.

Тип плёнки: аудиокассеты C-60, C-90.

Скорость протяжки ленты: 4,76 см/сек

Двигатель: DC катушечный сервомотор (x1)

Wow и flutter: 0.08% (W. RMS)

Частотный диапазон (общий):

50 - 15,000 Hz \pm 3 dB, metal

50 - 15,000 Hz \pm 3 dB, chrome

50 - 14,000 Hz \pm 3 dB, normal

Отношение сигнал-шум (общее):

59dB(DOLBY NR off, 3%THD уровень, взвеш.),

69 dB (DOLBY NR on, более 5 kHz)

Время быстрой перемотки: примерно 120 сек. (C-60).

Вход: линейный; 87 мВ (входное сопротивление 50 КОм или более)

Выход: линейный; 0,46 В (сопротивление нагрузки 50 КОм или более)

Наушники: 1 мВ/8 Ом

Общие параметры

Параметры мощности: 120/230 V AC, 50-60 Hz

Потребляемая мощность: 14 Вт

Габариты (Ш x В x Г): 483 x 133 x 270 мм

Масса: 6,4 кг

Стандартные аксессуары

Беспроводной пульт дистанционного управления RC-A500, элементы питания (типа SUM-3, "AA", "R6").

- Изменения в конструкции и функциональных возможностях могут производиться без предварительного уведомления.
- Изображения и иллюстрации могут слегка отличаться от внешнего вида производственных моделей.

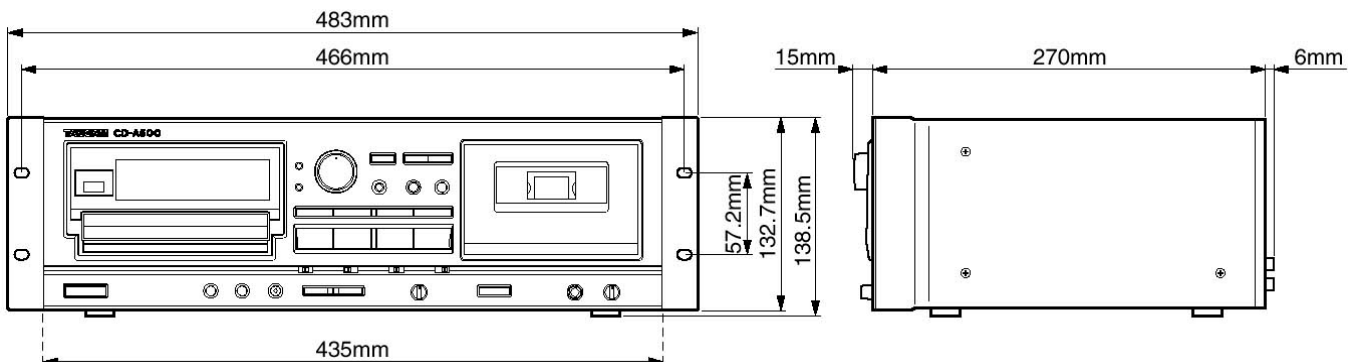

Официальный дистрибьютор компании TEAC в России
Компания A&T Trade

Данное руководство предоставляется БЕСПЛАТНО

ОТПЕЧАТАНО В РОССИИ