

# Ibanez MU40

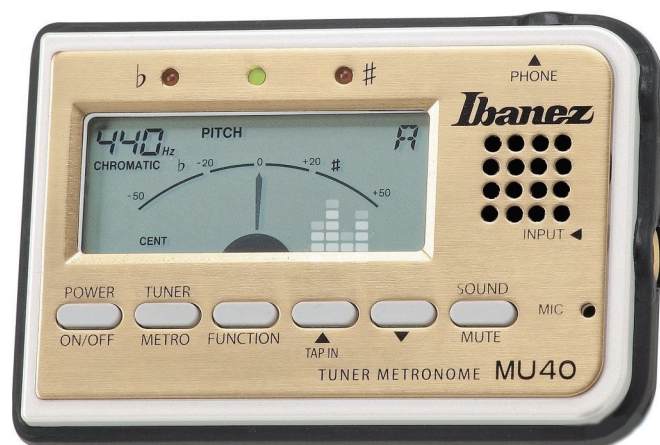

цифровой тюнер/метроном

**Руководство пользователя**

## Внимание!

- **Во избежание короткого замыкания, удара током или порчи прибора:**

Не разбирайте и не ремонтируйте прибор самостоятельно.

Не оставляйте прибор в местах с высокой температурой и/или влажностью, например, вблизи электронагревателей, на прямом солнечном свете, в ванных комнатах, бассейнах и т. д.

Не оставляйте прибор в местах с повышенным уровнем вибрации.

Не оставляйте прибор в сильно загрязненных/запыленных местах.

Не работайте с прибором мокрыми руками.

- **Во избежание механической поломки**

Не прикладывайте к кнопкам прибора чрезмерных усилий.

Не роняйте прибор.

- **Уход**

Не используйте для чистки прибора растворители и/или алкоголь.

Используйте только чистую сухую ткань.

- **Во избежание быстрого разряда батарей**

Вынимайте батареи, если прибор не будет использоваться долгое время.

Отключайте питание, если прибор не используется.

- **Батареи**

Используйте только батареи формата AAA (R03, LR03, L30) (2 штуки) (3 В)

## Устройство прибора

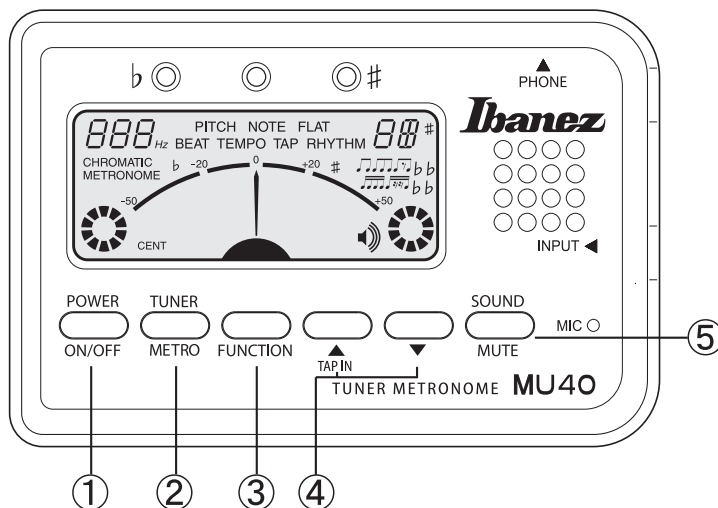

### 1. Кнопка POWER

Нажмите на кнопку POWER для включения/отключения питания. Если в течение 20 минут после включения на вход прибора не поступает звуковой сигнал, MU40 автоматически отключается.

### 2. Кнопка TUNER/METRONOME

Каждый раз при нажатии на кнопку TUNER/METRONOME происходит переключение между режимами тюнера и метронома. При этом на дисплей выводится сообщение CHROMATIC или METRONOME соответственно.

### 3. Кнопка FUNCTION

Находясь в режиме TUNER, нажмите на кнопку FUNCTION для переключения между подрежимами PITCH и FLAT.

В режиме METRONOME при нажатии на кнопку FUNCTION происходит переключение между подрежимами BEAT, TEMPO, TAP и RHYTHM.

### 4. Кнопки ADJUST ▲▼

Используйте кнопки ADJUST для установки нужных значений параметров PITCH, FLAT, BEAT, TEMPO, TAP или RHYTHM после выбора их с помощью кнопки FUNCTION.

- **В режиме TUNER**

PITCH 435 Гц ~ 445 Гц

FLAT ♭ ~ ♯

- **В режиме METRONOME**

BEAT 0 ~ 7 ударов

TEMPO четвертная нота = 40 ~ 208 уд/мин (BPM)

TAP выводится значение темпа, в котором пользователь нажимает на кнопку

RHYTHM 

### 5. Кнопка SOUND/MUTE

- **В режиме TUNER**

При нажатии на кнопку SOUND на дисплей выводится сообщение NOTE, а через динамик начинает воспроизводиться нота, имя которой выбирается с помощью кнопок ▲▼.

Если с помощью кнопки FUNCTION был выбран параметр FLAT, воспроизводимая нота будет опущена на указанное количество полутонов (♭ ~ ♯).

Во время воспроизведения ноты на дисплее MU40 отображается пиктограмма с изображением динамика.

- **В режиме METRONOME**

Данная кнопка работает как кнопка заглушения (мьютирования).

Во время работы метронома MU40 отображается пиктограмма с изображением динамика.

---

## Работа с прибором

### Тюнер

Нажмите на кнопку POWER для включения питания прибора. Нажмите на кнопку TUNER/METRONOME для перехода в режим хроматического тюнера. Используйте кнопку FUNCTION и кнопки ▲▼ для управления параметрами PITCH и FLAT.

Используя встроенный микрофон, можно также настроить акустическую гитару или любой другой инструмент.

Если отклонение высоты инструмента от эталона составляет более 50 центов, настраивайте инструмент так, чтобы на дисплее сначала появилось имя правильной ноты и загорелся один из боковых индикаторных светодиодов.

Если отклонение высоты менее 50 центов, следите за иглой индикатора и настраивайте инструмент так, чтобы игла остановилась на метке «0».

Когда игла останавливается на метке «0», загорается центральный светодиод. Теперь инструмент настроен правильно.

- **Использование режима SOUND при настройке**

При нажатии на кнопку SOUND на индикатор выводится сообщение NOTE A, и из динамик воспроизводит ноту «ля». При необходимости используйте кнопку FUNCTION и кнопки ▲▼ для смены ноты или параметр FLAT для опускания ноты на нужное количество полутонов, и настраивайте инструмент.

## Метроном

Нажмите на кнопку POWER для включения питания прибора. Нажмите на кнопку TUNER/METRONOME для перехода в режим метронома. Используйте кнопку FUNCTION и кнопки ▲▼ для управления параметрами BEAT, TEMPO, TAP и RHYTHM.

- **Параметр BEAT**

Используйте кнопку FUNCTION для выбора параметра BEAT и кнопки ▲▼ для выбора музыкального размера (0 ~ 7 долей).

- **Параметр TEMPO**

Используйте кнопку FUNCTION для выбора параметра TEMPO и кнопки ▲▼ для настройки темпа (40 ~ 208 BPM).

- **Параметр TAP**

Используйте кнопку FUNCTION для выбора параметра TAP. Затем нажмите на кнопку ▲ в нужном темпе несколько раз. MU40 рассчитает темп и выведет его значение на дисплей. Если рассчитанный темп оказывается меньше 39 BPM, на дисплей выводится сообщение LO. Если темп выше 209, на дисплей выводится сообщение HI.

- **Параметр RHYTHM**

Используйте кнопку FUNCTION для выбора параметра RHYTHM и кнопку ▲ для выбора нужного ритмического паттерна.



---

## Установка или замена батарей

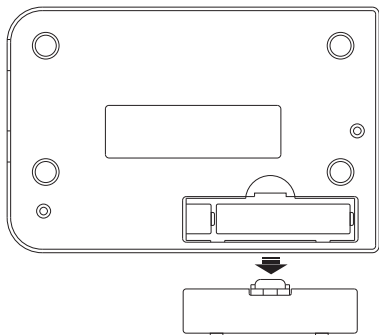

1. Откройте защелку крышки батарейного отсека.
2. Вытяните крышку держась за защелку.
3. Замените батареи и установите крышку на место.

---

## Технические характеристики

- **Тюнер**

Диапазон настройки	A0 (27.50 Гц) ~ C8 (4186 Гц)
Ноты	A, A#, B, C, C#, D, D#, E, F, F#, G, G#
Бемольная настройка	♭ ~ ♯
Точность	±1 цент
Дисплей	Жидкокристаллический, светодиодный
- **Метроном**

Диапазон темпа	40 ~ 208 BPM
Музыкальный размер	0 ~ 7 долей
Диапазон ритма	
- **Входы** INPUT, MICROPHONE
- **Выходы** PHONE
- **Электропитание** 3 В, 2 батареи AAA (R03, LR03, L30)
- **Габариты** 103 x 73 x 20 мм
- **Вес** 120 г (с батареями)