

KORG ZERO8

Live Control Mixer

Руководство пользователя

Микшер

Официальный и эксклюзивный дистрибьютор компании Korg на территории России, стран Балтии и СНГ — компания Sound Management Company, Ltd.

Данное руководство предоставляется бесплатно. Если вы приобрели данный прибор не у официального дистрибьютора фирмы Korg или авторизованного дилера компании Sound Management Company, компания Sound Management Company не несет ответственности за предоставление бесплатного перевода на русский язык руководства пользователя, а также за осуществление гарантийного сервисного обслуживания.

© ® Sound Management Company, Ltd

Гарантийное обслуживание

По всем вопросам, связанным с ремонтом или сервисным обслуживанием микшера Korg ZERO8, обращайтесь к представителям фирмы Korg — компании Sound Management Company, Ltd. Телефон для справок (495) 796-9262, e-mail: synth@soundmanage.ru.

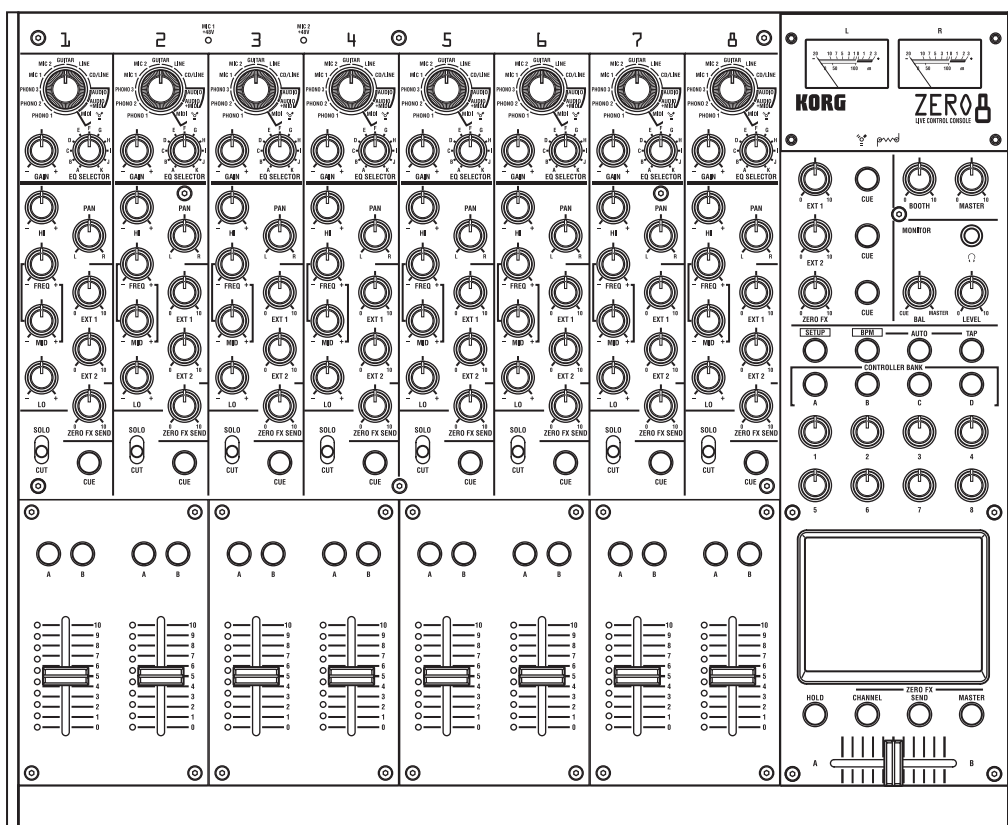

Важные правила техники безопасности

- Внимательно прочтите настоящее руководство по соблюдению правил техники безопасности.
- Храните данные инструкции в доступном месте.
- Примите во внимание все изложенные предостережения.
- Следуйте всем правилам техники безопасности.
- Не располагайте данный прибор вблизи воды.
- Не допускайте попадания жидкости в приборы, питающиеся от сети, а также не располагайте на них емкости с жидкостью.
- Для очистки прибора пользуйтесь только сухой материей.
- Не блокируйте вентиляционных отверстий. Производите монтаж в соответствии с указаниями производителя.
- Не устанавливайте прибор вблизи источников тепла, таких как радиаторы, батареи, печи или другое оборудование (включая усилители), излучающее тепло.
- Не отключайте контакт полярной вилки или вилки с заземлением. Полярная вилка имеет два контакта, один из которых шире другого. Заземляющая вилка имеет два и третий заземляющий зубец. Широкий контакт или третий зубец обеспечивают вашу безопасность. Если имеющаяся вилка не подходит по размеру к вашей штепсельной розетке, проконсультируйтесь с электриком с целью замены устаревшей розетки.
- Не наступайте на кабель питания и не зажимайте его, в особенности в области вилки, электрической розетки и местах, где он выходит из прибора.
- Используйте только приспособления/аксессуары, рекомендованные производителем.
- Отключайте прибор из сети во время грозы или при длительных перерывах в работе.
- При выключении переключателя электропитания данный прибор полностью не изолируется от силовой линии, поэтому необходимо вынимать вилку из розетки при длительных перерывах в работе.
- Устанавливайте данный прибор рядом с настенной розеткой.
- **ВНИМАНИЕ** – Данный прибор необходимо подключать к сетевой розетке, в которой предусмотрено заземление.
- Техобслуживание прибора должно осуществляться квалифицированным персоналом. Осмотр и текущий ремонт требуется при возникновении любых внештатных ситуаций, например, при повреждении двухжильного сетевого кабеля или вилки, при попадании жидкости внутрь корпуса прибора или падении на него каких-либо предметов, при попадании под дождь или в условия повышенной влажности, при нарушении нормальной работы прибора, при падении.
- Не устанавливайте прибор вдали от сетевой розетки.
- Не устанавливайте прибор в замкнутом пространстве, например, в транспортировочных коробах или тому подобных емкостях.
- Используйте только тележки, стойки, треноги, скобы и столы, рекомендуемые производителем или поставляемыми вместе с прибором. При транспортировке прибора с помощью тележки будьте внимательны, чтобы прибор не упал с нее.



Изображение молнии внутри равностороннего треугольника предупреждает пользователя о наличии внутри прибора источников высокого напряжения, которое может привести к поражению электрическим током.



Изображение восклицательного знака внутри равностороннего треугольника предупреждает пользователя о наличии важных правил по эксплуатации и техобслуживанию прибора в специальной прилагаемой литературе.

ВНИМАНИЕ: ВО ИЗБЕЖАНИЕ РИСКА ВОЗНИКНОВЕНИЯ ПОЖАРА ИЛИ ПОРАЖЕНИЯ ЭЛЕКТРИЧЕСКИМ ТОКОМ, НЕ ПОДВЕРГАЙТЕ ПРИБОР ВОЗДЕЙСТВИЮ ДОЖДЯ ИЛИ ВЛАГИ.



Правила-предостережения Федеральной Комиссии Связи США

Данное оборудование было протестировано и отвечает нормам и ограничениям, накладываемым на цифровую аппаратуру Класса Б (Class B), в соответствии с Частью 15 правил ФКС.

Данные ограничения разработаны для обеспечения защиты от помех в условиях постоянных инсталляций. Оборудование генерирует, использует и может излучать радиочастотные волны, и, при несоблюдении инструкций по монтажу и использованию, может привести к нарушению работы радиосистем. Более того, при реализации конкретных инсталляций отсутствие интерференционных помех не гарантируется. Если использование данного оборудование приводит к нарушению нормальной работы радио- и телевизионных приемников, что можно определить, включая и выключая его, то для устранения проблемы воспользуйтесь одним из предложенных ниже способов:

- Перенастройте или переместите приемную антенну.
- Увеличьте расстояние между оборудованием и приемником.
- Подключите данное оборудование и приемники к разным розеткам.
- Обратитесь за помощью к дилерам или опытному радио-/ТВ-технику. Несанкционированные изменения или модификации системы со стороны пользователя могут привести к лишению его права эксплуатировать данное оборудование.

Информация об утилизации



Если на приборе или в руководстве пользователя имеется символ в виде зачеркнутого мусорного ведра, необходимо утилизировать оборудование надлежащим образом. Не выбрасывайте прибор вместе с бытовым мусором. Соблюдение правил утилизации позволяет избежать риска нанесения вреда окружающей среде или здоровью. Выбор конкретного метода утилизации определяется правилами, установленными местными муниципальными властями, поэтому, пожалуйста, за выяснением деталей обращайтесь в соответствующие учреждения.

- Название FireWire и символ FireWire являются торговыми марками компьютерной корпорации Apple, зарегистрированной в США и других странах. Логотип FireWire является торговой маркой Apple Computer, Inc.
- Названия компаний, продукции, наименования форматов и т.д. являются торговыми знаками или зарегистрированными торговыми марками соответствующих владельцев.

Содержание

Введение	6
1. Основные характеристики	6
2. Компоненты ZERO8	7
Верхняя панель	7
Тыльная панель	10
Подключение и эксплуатация	12
1. Подготовка	13
Коммутация выходов	13
Коммутация входов	13
Включение питания	13
Выключение питания	13
2. Использование микшера	13
Выбор источника звука	13
Настройка входных уровней	14
Микширование звуков	14
Кроссфейд	14
Выходы MASTER/BOOTH	14
Мониторинг	14
Настройка уровней эффектов	15
3. Эквалайзер	15
4. Установка BPM	16
Настройка BPM вручную	16
Настройка BPM при помощи кнопки Tap	16
Автоматическая настройка BPM	16
5. Эффекты	17
Типы эффектов	18
Работа с эффектами	19
Функции Интерфейса FireWire	19
1. Аудио-Интерфейс FireWire	20
Использование ZERO8 на частоте сэмплирования 192 кГц	20
2. Интерфейс FireWire MIDI	21
Использование ZERO8 в качестве MIDI-контроллера	22
Список аудио-/MIDI-устройств FireWire	23
MIDI-коммутация	24
Системные установки	25
1. Процедура установки	25
2. Описание системных параметров	25
Выбор кривой чувствительности фейдера	25
Настройка MIDI-сообщений Control Change	26

Установки аудио выходов FireWire	28
Просмотр типов эквалайзеров	29
Настройка ЖК экрана и инициализация настроек	30
Установка программного обеспечения	30
1. Установка драйвера и программного редактора в Windows XP	31
Инсталлятор приложения ZERO4/ZERO8	31
Установка драйвера KORG FireWire Audio/MIDI	32
Настройка ZERO Edit	33
Снятие запрета на установку неподписанных драйверов	33
2. Установка программного редактора в Mac OS X	33
Установка ПО	33
Настройка ZERO Edit	33
Приложение	33
1. Устранение неполадок	33
2. Сообщения об ошибках	36
3. Технические характеристики	36
Основные характеристики	36
Характеристики аналоговых и цифровых входов/выходов	37
Комплектация	38

Введение

Благодарим за приобретение микшерного пульта Korg LIVE CONTROL CONSOLE ZERO8. Чтобы использовать все функциональные возможности данного прибора, внимательно ознакомьтесь с руководством пользователя.

1. Основные характеристики

Восьмиканальный цифровой стерео микшер

ZERO8 является 24-битным цифровым стерео микшером, поддерживающим частоты дискретизации 44,1 кГц, 48 кГц, 96 кГц и даже 192 кГц для обеспечения аудио сверхвысокого качества.

Интерфейс Аудио FireWire/MIDI

ZERO8 также является аудио-/MIDI-интерфейсом, реализующим два FireWire-соединения. Скоммутировав компьютер и ZERO8 с помощью кабеля FireWire, можно передавать аудио- и MIDI-данные в ZERO8 и обратно. Шина FireWire поддерживает работу до 16 входных и выходных каналов аудио данных.

Гибкий выбор каналов

Кроме микрофонного, гитарного, линейного аналоговых выходов, а также аналогового выхода phono, ZERO8 также предлагает цифровые аудио входы интерфейса FireWire. Кроме того, каждый микшерный канал может использоваться в качестве MIDI-контроллера, обеспечивая гибкий контроль за аудио источниками.

Селектор типа эквалайзера

В пульте предусмотрена возможность выбора типа эквалайзера, среди которых как эквалайзеры со стандартной кривой эквализации, которые адаптированы для работы в конкретных музыкальных стилях, так и эквалайзеры, доступные только для устройств цифровой обработки, например, фильтры и изоляторы.

Контроллер кривой фейдера/кроссфейда

С помощью параметров можно формировать кривые управления фейдерами и кроссфейдом. Возможность корректировки огибающей фейдеров в каждом из каналов обеспечивает оптимальное управление уровнями сигналов. Кроссфейд позволяет осуществлять плавный переход между источниками сигналов.

Автоматическое определение BPM (темпа)

Встроенный контур позволяет определять темп аудио материала отдельного канала в единицах BPM (количество долей в минуте). Темп можно определять также, "настукивая" его, что вместе с режимом автоматического определения темпа обеспечивает исключительную гибкость управления им. Темпом можно управлять также и в ручном режиме. С заданным темпом можно синхронизировать задержки, а также другие эффекты.

MIDI-контроллер, реализованный в виде регулятора-кнопки

В дополнение к регуляторам микшерных каналов, имеется восемь регуляторов-кнопок, которые можно использовать в качестве MIDI-контроллеров. На каждый из этих регуляторов-кнопок можно назначить две функции (функция кнопки и функция регулятора) и создать четыре банка таких установок. Это обеспечивает в общей сложности возможность управления 64 параметрами ("кнопка + регулятор" x восемь x четыре банка).

Сенсорная ЖК-панель

ZERO8 комплектуется жидкокристаллическим (ЖК) сенсорным дисплеем, который реализует возможность непосредственного редактирования отображаемых на нем параметров. Вдобавок к этому, данная ЖК-панель позаимствовала у KORG KAOSS технологию контроля многочисленных эффектов или MIDI-параметров в реальном времени.

Микрофонные предусилители

Предусилитель микрофона, встроенный в гнездо для подключения микрофона и использующий аудио схемы высокого качества, разработан совместно с корпорацией Peter Watts Designs.



Данный логотип является собственностью корпорации Peter Watts Designs, возглавляемой Питером Уотсом, опытным проектировщиком множества профессиональных аудио устройств во время его работы в корпорации Trident Audio в Соединенном Королевстве и пребывания в должности главного инженера и разработчика в Mackie Designs в США.

2. Компоненты ZERO8

Верхняя панель

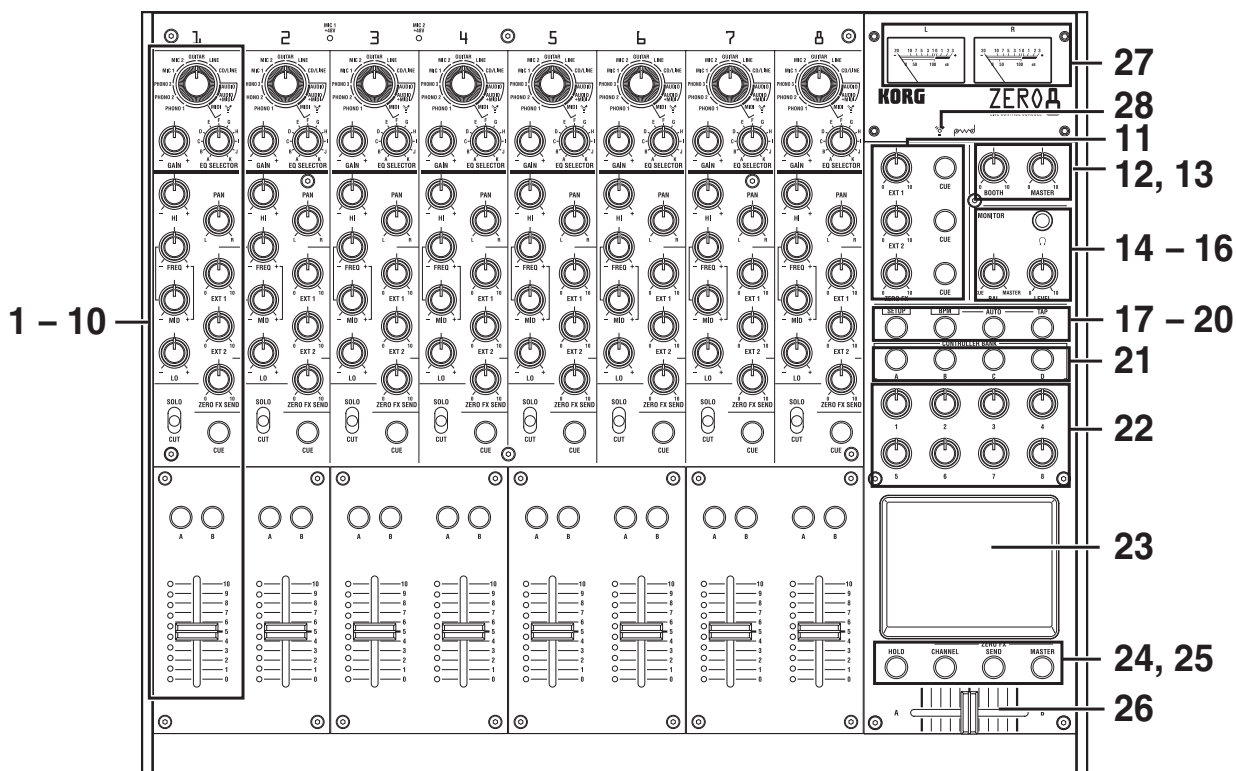

1. Регулятор INPUT SELECTOR

Определяет источник сигнала канала микшера: входной разъем или FireWire. При определенном положении данного регулятора, регуляторы посылов, панорамы, эквалайзера и/или фейдеры функционируют в качестве MIDI-контроллеров.

2. Регулятор GAIN

Определяет коэффициент усиления (чувствительность) входного аудио сигнала, назначенного на данный микшерный канал.

СОВЕТ: Высокий уровень сигнала на входе MIC может привести к возникновению искажений. В этом случае можно нажать на переключатель MIC GAIN, чтобы уменьшить коэффициент усиления микрофонного сигнала до уровня LOW.

3. Регулятор EQ SELECTOR

Выбирает тип эквалайзера. Переключая типы, можно менять характер корректировки тембра при настройке установок диапазонов высоких/средних/низких частот.

4. Регуляторы эквалайзера

Обычно регуляторы HI, MID и LO усиливают/подавляют сигнал соответствующего частотного диапазона. Регулятор MID-FREQ меняет центральную частоту среднечастотного диапазона. В зависимости от типа выбранного эквалайзера, функциональное назначение регуляторов может меняться.

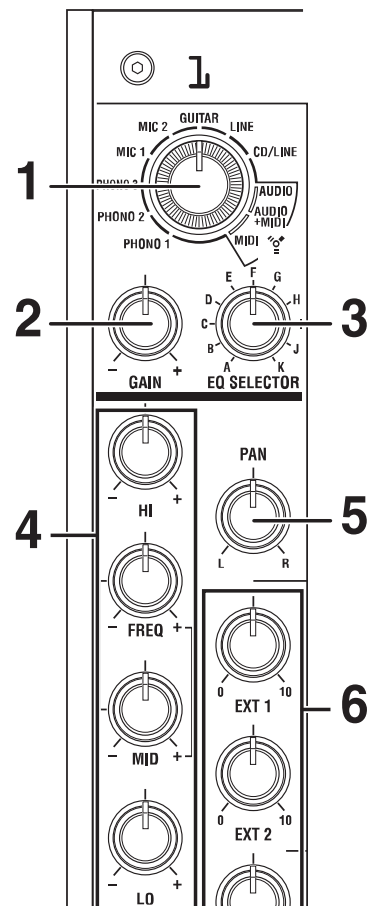

5. Регулятор PAN

Регулирует панораму (баланс громкости левого и правого каналов).

6. Регулятор SEND

EXT1, EXT2: Регулируют уровни посылов на процессоры эффектов, подключенных к гнездам EXT SEND1/2.

ZERO FX SEND: Определяет уровень посыла на встроенный эффект (ZERO FX SEND).

7. Переключатель SOLO/CUT

При установке данного переключателя в положение SOLO, на основной выход подается только сигнал данного микшерного канала. Сигналы остальных микшерных каналов мьютируются.

Замечание: В режим SOLO можно установить несколько микшерных каналов одновременно.

Если переключатель канала установлен в положение CUT, его сигнал мьютируется.

Замечание: Зафиксировать переключатель в положении CUT невозможно.

8. Кнопка CUE

Если индикатор кнопки CUE горит (кнопка включена), префейдерный сигнал данного канала направляется на шину CUE. Установив регулятор MONITOR BAL в позицию CUE, можно осуществлять мониторинг (прослушивание) сигнала шины CUE через наушники.

9. Кнопки A, B

Используются для назначения данного канала микшера на один из кроссфейдерных каналов (кроссфейдерный канал A или B).

10. Канальный фейдер

Регулирует уровень входного сигнала данного микшерного канала.

11. Регуляторы EXT1, EXT2, ZERO FX, кнопка CUE

EXT1, EXT2: Регулирует уровни возврата устройств, подключенных к гнездам EXT1 RETURN и EXT2 RETURN.

ZERO FX SEND: Регулирует уровень возврата встроенного эффекта.

CUE: При активации кнопки CUE сигнал возврата соответствующего канала направляется на шину CUE.

12. Регулятор громкости BOOTH

Определяет уровень сигнала на выходах BOOTH OUT. На них подается тот же сигнал, что и на выходы MASTER OUT.

13. Регулятор громкости MASTER

Определяет уровень сигнала на выходах MASTER OUT.

14. Гнездо Headphone

Используется для подключения наушников, чтобы отслушивать сигналы на шинах MONITOR или CUE.

15. Регулятор MONITOR BAL

Если регулятор установлен в положение CUE, на наушники направляется сигнал шины CUE, а если в положение MASTER, то через наушники мониторится сигнал выходов MONITOR OUT.

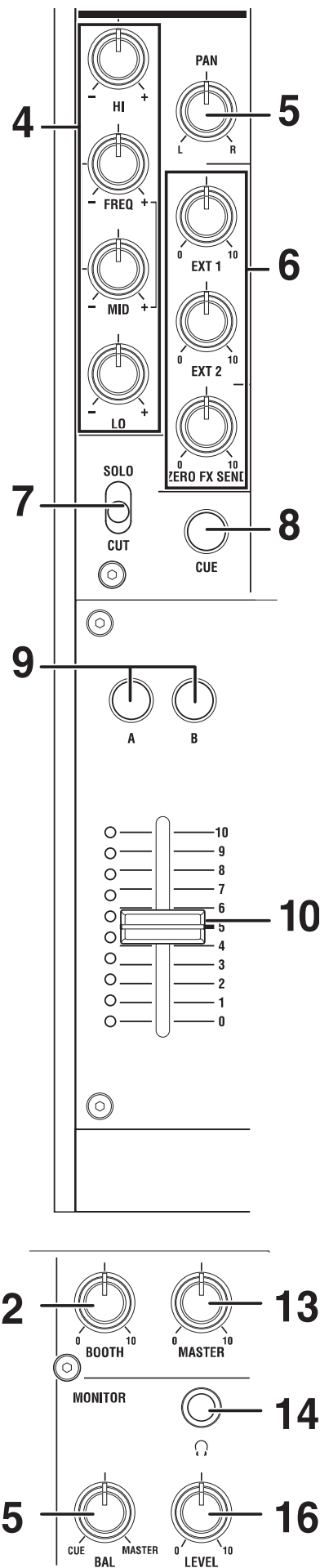

16. Регулятор MONITOR LEVEL

Регулирует громкость наушников.

17. Кнопка SETUP

Выводит на дисплей страницу MAIN для просмотра и редактирования различных настроек.

18. Кнопка BPM

Выводит на дисплей страницу BPM, где можно включать/выключать функцию автоматического определения темпа, выбирать источник звука и устанавливать темп вручную.

19. Кнопка AUTO

Загорается при включении функции AUTO BPM (определение темпа в автоматическом режиме) и гаснет при её отключении.

20. Кнопка TAP

Частота нажатия на эту кнопку используется для определения значения BPM (количество долей в минуте) или ассистирования при идентификации темпа в автоматическом режиме.

21. Кнопки MIDI CONTROL BANK A, BANK B, BANK C, D

Данные кнопки открывают доступ к страницам MIDI CONTROL BANK A, BANK C и BANK D. Восемь регуляторов-кнопок и сенсорный дисплей могут использоваться в качестве MIDI-контроллеров для передачи MIDI-сообщений, назначенных на каждый из банков.

22. Регуляторы-кнопки 1 – 8

Являются контроллерами, используемыми для редактирования параметров, отображенных на экране. При нахождении на странице MIDI CONTROL, они также могут выступать в роли контроллеров для передачи управляющих MIDI-сообщений.

23. ЖК дисплей

Является сенсорным дисплеем, который можно использовать для выбора параметров, отображенных на его экране, а также управлять некоторыми эффектами. Если на дисплее отображается страница MIDI CONTROL, он может выступать в роли MIDI-контроллера типа панели X/Y.

24. Кнопка HOLD

Фиксирует установки эффекта, если он управляется с сенсорного дисплея.

25. Кнопки CHANNEL, SEND, MASTER

Данные кнопки открывают доступ к страницам, где можно регулировать параметры для каждого из эффектов.

CHANNEL: Обеспечивает доступ к каналному эффекту, который может быть включен в разрыв канала микшера. Предоставляется право выбора канала микшера, в который будет вставлен эффект, и программы эффекта.

SEND: Обеспечивает доступ к регулировке уровня посыла на эффект. Предусмотрена возможность регулировки уровня возврата на мастер-шину.

MASTER: Обеспечивает доступ к мастер-эффекту, который обрабатывает сигнал мастер-шины.

26. Регулятор кроссфейда

Регулирует кроссфейд между сигналами кроссфейдерных каналов А и В, результирующий микс направляется на мастер-шину.

27. Измерители мастер-уровня

Данные измерители в виде стрелки отображают выходной уровень сигнала на мастер-выходе. При превышении сигналом допустимого уровня индикатор загорается красным цветом. Необходимо отрегулировать уровень сигнала на мастер-выходе таким образом, чтобы этот индикатор не загорался.

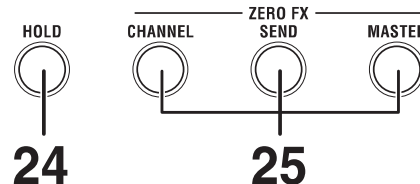
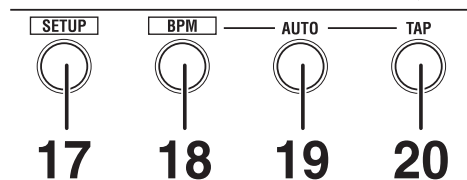

28. Индикатор FireWire

При коммутации ZERO8 с компьютером с помощью кабеля FireWire данный индикатор загорается при обнаружении подключения.

Совет: Запускайте управляющую прикладную систему после того, как загорится этот индикатор.

Уход за дисплеем

Не прикладывайте излишних усилий к дисплею и не помещайте на его поверхность тяжелых предметов. Грубое обращение может привести к потрескиванию или поломке ЖК экрана. Используйте только кончики пальцев при манипуляциях с дисплеем, так как царапание и трение о поверхность может её повредить. Для удаления загрязнений осторожно протрите дисплей сухой мягкой тряпкой. Не используйте органических растворителей, так как это может привести к деформации экрана.

Тыльная панель

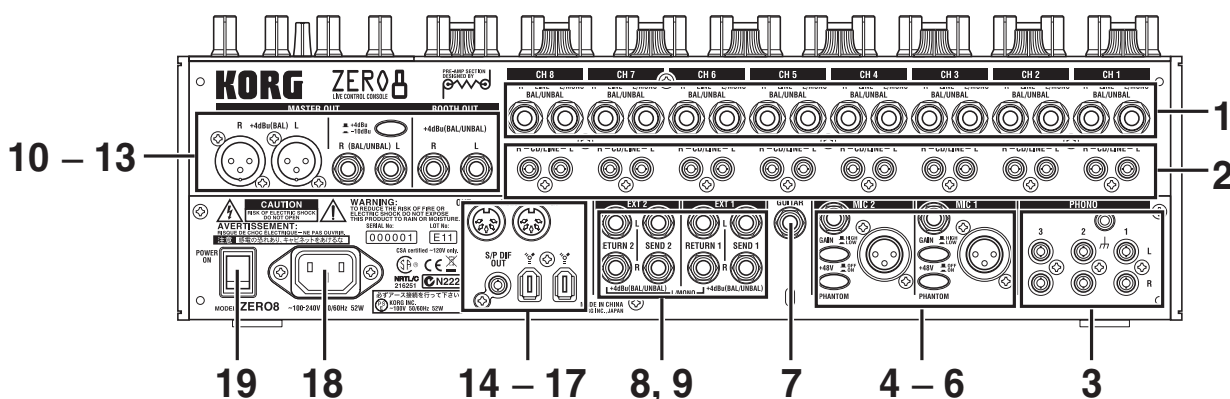

1. Входы CH 1 – 8 (LINE)

Выполнены на сбалансированных разъемах 1/4 TRS.

Сбалансированный джек TRS

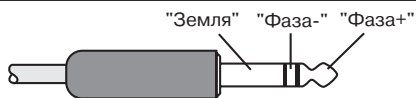

Сбалансированный джек TRS

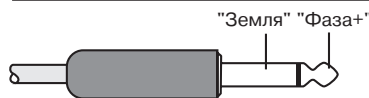

2. Входы CH 1 – 8 (CD/LINE)

Выполнены на несбалансированных разъемах типа RCA.

3. Входы CH 1 – 3 (PHONO), зажим заземления

Используются для подключения вертушек; также предусмотрен зажим заземления.

4. Разъемы MIC1, MIC2

Имеется два типа разъемов: разъемы типа TRS и XLR для подключения наушников (с фантомным питанием +48 В). При применении входов TRS, разъемы XLR использовать нельзя.

5. Переключатели MIC GAIN

Устанавливают коэффициент усиления микрофонного предусилителя входов MIC1 и MIC2.

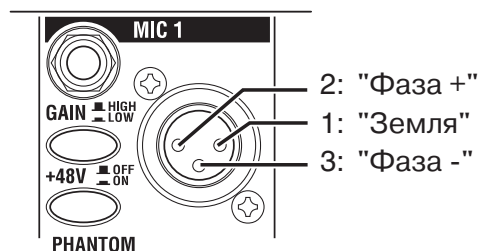

6. Переключатели +48V PHANTOM

Включают/выключают фантомное питание для входов MIC1 и MIC2.

Фантомное питание подается только на сбалансированные разъемы XLR.

Примечание: В случае включения/выключения конденсаторного микрофона при включенном переключателе фантомного питания возникает риск повреждения оборудования. Убедитесь, что переключатель фантомного питания выключен, прежде чем подсоединять или отсоединять конденсаторный микрофон.

Внимание: При включенном фантомном питании с этим разъемом можно коммутировать только конденсаторные микрофоны. В противном случае коммутируемое с этим входом оборудование может выйти из строя.

7. Гнездо GUITAR

Используется для коммутации гитары или бас-гитары, является несбалансированным джековым гнездом 1/4".

8. Посылы EXT1 SEND, EXT2 SEND

На эти разъемы подается суммарный выходной сигнал посыла каждого из каналов. Используйте их для коммутации с входами внешних процессоров эффектов.

9. Возвраты EXT1 RETURN, EXT2 RETURN

Сигнал возврата микшируется в мастер-шину. Коммутируйте с этими входами выходы внешнего процессора эффектов.

10. Выходы BOOTH OUT

На эти выходы подается тот же сигнал, что и на MASTER OUT. С помощью регулятора BOOTH можно установить на выходах BOOTH OUT уровень, отличный от уровня сигнала на выходах MASTER OUT.

Выходы выполнены на сбалансированных разъемах 1/4" TRS.

11. Выходы MASTER OUT (XLR)

На эти разъемы подается выходной сигнал мастер-шины.

12. Выходы MASTER OUT (для подключения наушников TRS)

На эти разъемы подается выходной сигнал мастер-шины.

Выходы выполнены на сбалансированных разъемах 1/4" TRS.

13. Селекторный переключатель уровня выходного сигнала MASTER OUT

Переключает уровень сигнала на выходах MASTER OUT типа TRS. Устанавливайте его в положение, соответствующее чувствительности входов оборудования, которое скоммутировано с микшером.

14. Порт FireWire

ZERO8 можно скоммутировать с компьютером и использовать его в качестве аудио-/MIDI-интерфейса.

Оба разъема равноценны. Нескоммутированный с компьютером разъем можно использовать для последовательного включения нескольких устройств в цепочку.

15. Разъем MIDI IN

Используется для приема MIDI-сообщений, которые можно передать на компьютер через порт FireWire.

16. Разъем MIDI OUT

На данный разъем передаются MIDI-сообщения, полученные от компьютера через порт FireWire. Кроме того, на этот выход поступают MIDI-сообщения, сгенерированные ZERO8.

17. Сетевой разъем

Используется для подключения кабеля питания.

18. Выключатель питания

Используется для включения и выключения питания.

Подключение и эксплуатация

1. Подготовка

Коммутация выходов

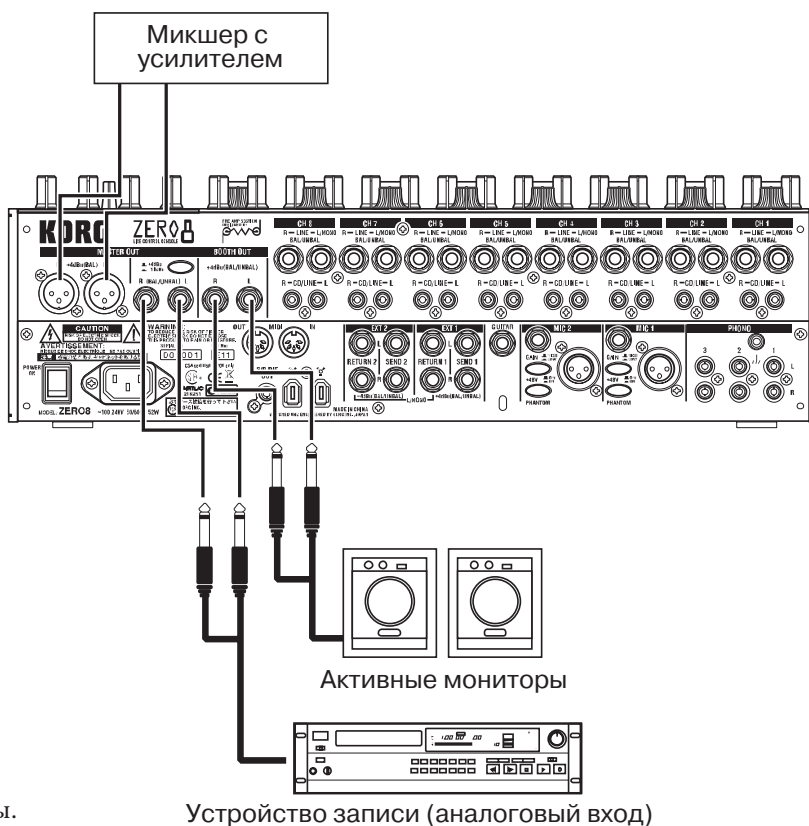

Коммутация входов

Для коммутации источников используйте соответствующие разъемы.

Микрофон: разъемы MIC (TRS или сбалансированный XLR)

Гитара: разъем GUITAR

Сэмплер, клавиатура и т.д.: разъемы LINE (сбалансированные разъемы типа TRS)

CD-плеер: разъемы CD/LINE (несбалансированные разъемы RCA)

Вертушка: входы PHONO и заземляющий разъем.

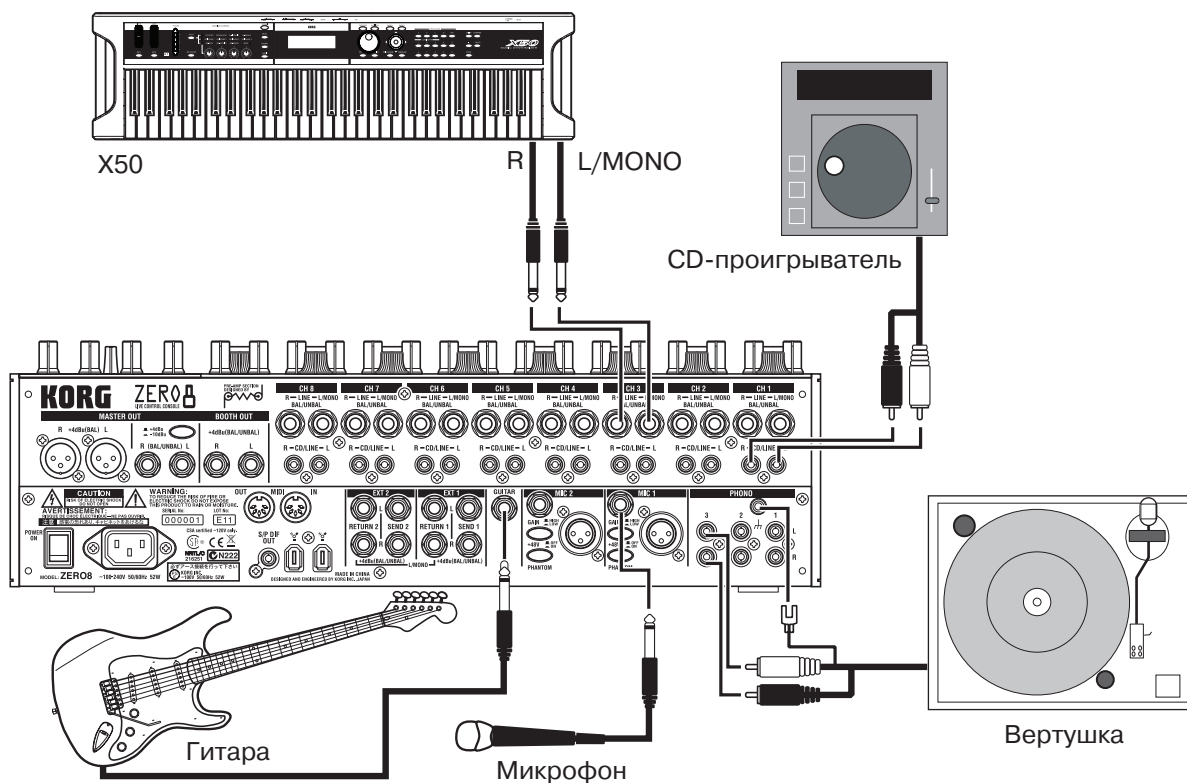

Включение питания

При включении питания ZERO8 придерживайтесь следующей последовательности:

1. Подсоедините кабель питания.
- Соедините входящий в комплект кабель питания с сетевой розеткой.
2. Включите питание внешнего оборудования, подключенного к входным разъемам.
3. Выверните на ZERO8 до упора влево регулятор громкости MASTER VOLUME.
4. Включите питание с помощью переключателя, расположенного на тыльной панели ZERO8.
5. Включите питание мониторингового усилителя и усилителя, скоммутированного с выходами MASTER OUT.

Выключение питания

1. Выверните на ZERO8 до упора влево регулятор громкости MASTER VOLUME.
2. Выключите питание мониторингового усилителя и усилителя, скоммутированного с выходами MASTER OUT.
3. Выключите питание с помощью переключателя, расположенного на тыльной панели ZERO8.

2. Использование микшера

Выбор источника звука

Ниже описано, как назначать источники звука на каналы микшера.

1. С помощью расположенного на верхней панели регулятора INPUT SELECTOR выберите нужный вход.
Регулятор канала, для которого выбран источник звука, выделяется оранжевым цветом.
Регуляторы, работающие в качестве MIDI-контроллеров, выделяются синим цветом.

PHONO 1,2,3	Назначает на канал источник звука, скоммутированный со входами PHONO 1, PHONO 2 или PHONO 1 соответственно.
MIC 1,2	Назначает на канал источник звука, скоммутированный со входом MIC 1 или MIC 2 соответственно.
GUITAR	Назначает на канал источник звука, скоммутированный со входом GUITAR.
LINE	Назначает на канал источник звука, скоммутированный со входами LINE.
CD/LINE	Назначает на канал источник звука, скоммутированный со входами CD/LINE.
FireWire AUDIO	Назначает на канал источник звука, скоммутированный с портом FireWire.
FireWire AUDIO + MIDI	Назначает на канал источник звука, скоммутированный с портом FireWire. В этом случае регуляторы SEND (EXT 1, EXT2, ZERO FX SEND) и PAN будут работать в качестве MIDI-контроллеров.
MIDI CONTROL	Контроллеры микшерного канала будут работать в качестве MIDI-контроллеров.

Замечание: Если селектором входа выбрать "FireWire AUDIO" или "FireWire AUDIO+ MIDI", то на выход порта FireWire подается также сигнал источника, скоммутированного со входами INPUT (LINE).

Если на странице SETTING настройки определены таким образом, что выходной сигнал данного канала отличается от "PRE EQ", "PRE FDR", или "POST FDR", то эти установки будут приоритетными.

Настройка входных уровней

1. Регулятор GAIN

Установите регулятор GAIN в такое положение, при котором он не загорается красным цветом даже при достижении сигналом максимального уровня.

Замечание: Если используется микрофонный вход и подсоединен микрофон с высоким уровнем выходного сигнала, установите переключатель MIC GAIN в положение LOW.

Микширование звуков

1. С помощью фейдеров настройте уровни громкости всех каналов.
2. Регуляторами PAN откорректируйте положение каждого из каналов в стереополе.

Кроссфейд

Функция кроссфейда позволяет организовывать плавный переход между кроссфейдерными каналами А и В. Этот эффект часто используется ди-джеями, когда звук одного канала плавно перетекает в звук другого.

1. Нажмите на кнопку А канала микшера, который необходимо назначить на кроссфейдерный канал А, чтобы соответствующий светодиод загорелся.

Кнопку А можно нажать сразу для нескольких каналов.

2. Нажмите на кнопку В канала микшера, который необходимо назначить на кроссфейдерный канал В, чтобы соответствующий светодиод загорелся.

3. Чтобы сбросить настройки, просто еще раз нажмите на светящуюся кнопку.

Если микшерный канал не назначен ни на один из каналов (А или В), т.е. если ни один из светодиодов не горит, то звук соответствующего микшерного канала отправляется на мастер-шину, минуя кроссфейдерный блок.

Выходы MASTER/BOOTH

Микшированный звук направляется на выходы MASTER OUT и BOOTH OUT.

На оба этих выхода направляется один и тот же сигнал, однако, с помощью регуляторов MASTER VOL и BOOTH VOL можно регулировать громкость для каждого из них независимо друг от друга.

Настройка громкости

1. Регулятором MASTER VOL установите нужный уровень сигнала на выходе MASTER OUT.

Отрегулируйте громкость так, чтобы индикатор не загорался красным.

2. Регулятором BOOTH VOL установите нужный уровень сигнала на выходе BOOTH OUT.

3. Регулятором MONITOR LEVEL установите громкость сигнала в наушниках.

Мониторинг

Скоммутируйте наушники с соответствующим гнездом, чтобы с помощью них можно было отслушивать микшированный звук или сигналы входов.

Функция CUE

Данная функция позволяет контролировать сигнал через наушники без воспроизведения его на мастер-выходе MASTER OUT. Для прослушивания сигнала шины CUE через наушники установите регулятор мониторинговой секции MONITOR BAL в позицию CUE. Теперь можно установить в минимум фейдер канала, нажать на его кнопку CUE (индикатор должен загореться) и прослушивать через наушники сигнал канала, обработанный эквалайзером и эффектом канала. Затем, когда звук будет отстроен, установите нужную громкость фейдером канала, чтобы его сигнал пошел на мастер-выход.

Мониторинг по шине CUE

При включении кнопки CUE канала микшера его префейдерный сигнал направляется на шину CUE.

1. Включите кнопку CUE микшерного канала, который необходимо проконтролировать.

2. Регулятором MONITOR BAL откорректируйте баланс громкости мастер-выхода и сигнала шины CUE.

Общий уровень громкости определяется регулятором MONITOR LEVEL.

Настройка уровней эффектов

Если используются процессоры внешних эффектов, подключите их к выходам EXT 1/2 SEND и входам EXT 1/2 RETURN.

1. Используйте регуляторы SEND EXT 1 и EXT 2 микшерных каналов, чтобы откорректировать уровни посылов на выходы SEND.

Используйте регуляторы EXT 1 и EXT 2 RETURN, чтобы откорректировать уровни возврата сигналов на входах RETURN 1 и RETURN 2.

- Используйте регуляторы ZERO FX SEND микшерных каналов, чтобы откорректировать уровни посылов на встроенный эффект.

Используйте регулятор ZERO FX SEND RETURN, чтобы откорректировать уровень возврата с встроенного эффекта.

Совет: При нажатии на кнопку сигнал отбирается на шину CUE до того, как он пройдет через регуляторы уровня возвратов EXT1, EXT 2 и ZERO FX.

Установите уровень возврата на ноль и нажмите на кнопку CUE (она загорится). Теперь можно использовать наушники (настроенные на CUE) для регулирования звука возврата. После того, как звук будет должным образом отстроен, поднимите вверх регуляторы уровня возврата EXT1, EXT2 или ZERO FX, чтобы отправить сигнал на мастер-выходы.

3. Эквалайзер

Использование эквалайзера для настройки звука

Традиционно эквалайзер разделяет сигнал на несколько частотных диапазонов, а затем модифицирует тембр звука, усиливая или подавляя сигнал каждого из них. В более современных приложениях эквалайзер может использоваться в качестве самостоятельного эффекта, реализуя работу фильтров с переменными характеристиками и изоляторов. ZERO8 реализует 11 различных типов эквализации.

- Для выбора типа эквалайзера используется регулятор EQ SELECTOR.

Эквалайзерный тип: Предлагается множество типов эквализации с частотными характеристиками, подходящими для различных стилей. Выберите нужный тип.

- ZERO EQ
- BOOST
- HYPED
- ROUND-Q
- SLAMMING

Изоляторный тип: Это – изолятор с крутизной подавления 12 дБ/окт. Он разбивает входной сигнал на частотные диапазоны и позволяет подавлять их, независимо один от другого. Если регуляторы всех частотных диапазонов вывернуть до упора против часовой стрелки, то звук пропадет.

- ZERO Isolator
- ZERO ISOLATOR WIDE DIVIDER
- ZERO ISOLATOR LOW

Тип фильтра: Это – фильтры, где регулятор HI используется для управления обрезным фильтром высоких частот (LPF), а LO – для управления обрезным фильтром низких частот (HPF). При вращении влево регулятора HI диапазон пропускания уменьшается, а при вращении влево регулятора LO – увеличивается. Регулятор MID используется для управления фильтром колокольного типа.

-
- ZERO FILTER
 - ZERO FILTER DENSE
 - ZERO FILTER SPIKY

- Для управления выбранным эквалайзером используются регуляторы HI, LO и MID.

Откорректируйте установки эквализации трех частотных полос (низкие/средние/высокие), чтобы получить требуемый результат.

Регулятор MID-FREQ настраивает центральную частоту среднего диапазона.

4. Установка BPM

В ZERO8 установка BPM (количество долей в минуте) используется для определения параметров синхронизации по MIDI, а также темпозависимых эффектов. В микшере также предусмотрена функция Auto BPM, которая автоматически определяет темп, анализируя входной сигнал. Темп можно определить также и в ручном режиме.

Настройка BPM вручную

1. Нажмите на кнопку BPM, чтобы получить доступ к странице BPM.



2. Вращая регуляторы 7 и 8, установите нужный темп (BPM).

Регулятором 8 можно редактировать BPM с точностью до 0.01.

Настройка BPM при помощи кнопки Tap

Нажмите в нужном темпе на кнопку TAP не менее трех раз. Частота нажатия на кнопку пересчитывается в BPM и, в соответствии с этим значением, устанавливается темп.

Автоматическая настройка BPM

Ниже описано, как задать темп в автоматическом режиме.

1. Нажмите на кнопку BPM, чтобы получить доступ к странице BPM.

2. На экране дисплея нажмите на кнопки 1 – 8 или MASTER, чтобы выбрать источник, чей темп (BPM) необходимо определить.

Если выбраны кнопки 1 – 8, BPM определяется по сигналу соответствующего канала. При выборе кнопки MASTER, BPM высчитывается из микшированного звука всех каналов.



3. На экране дисплея нажмите на кнопку AUTO BPM, чтобы включить функцию AUTO BPM; количество ударов в минуту будет вычислено автоматически.

Если темп определен неправильно, оставьте функцию AUTO BPM активной и нажмите на кнопку TAP в такт песни. Темп откорректируется в соответствии с нажатиями на кнопку TAP. Если функция AUTO BPM активирована, изменения темпа входного сигнала отслеживаются автоматически, и соответственно корректируется BPM.

Замечание: Нажимая на кнопку AUTO BPM на панели, можно включать/выключать функцию AUTO BPM, даже если на дисплее отображается страница, отличная от BPM.

Замечание: Если в песне отсутствуют ярко выраженные доли, правильно определить ее темп не представляется возможным.

5. Эффекты

ZERO8 поддерживает работу трех независимых процессоров эффектов: канальный эффект, который включается в разрыв микшерного канала; эффект на базе посылов, который обрабатывает суммарный сигнал, отбираемый с каналов через посылы, и мастер-эффект, обрабатывающий выходной сигнал мастер-шины. Чтобы получить доступ к страницам настройки для каждого из этих эффектов используются соответственно кнопки CHANNEL, SEND или MASTER секции ZERO FX.

Канальный эффект

Канальный эффект вставляется в разрыв канала микшера и обрабатывает сигнал только данного канала.

Чтобы выбрать канальный эффект, нажмите на кнопку CHANNEL секции ZERO FX, чтобы перейти к странице канального эффекта. Когда страница канального эффекта будет отображена на экране, можно выбрать канал, к которому будет применен эффект.

Замечание: Вид страницы, отображаемой на экране, зависит от программы эффекта.

Эффект на базе посылов

Это процессор эффекта типа посыл/возврат. Он обрабатывает суммарный сигнал, отбираемый с каналов в виде посылов.

Чтобы выбрать эффект этого типа, нажмите на кнопку SEND секции ZERO FX.

Замечание: Вид страницы, отображаемой на экране, зависит от программы эффекта.

Мастер-эффект

Мастер эффект используется для обработки сигнала конечного микса. Чтобы выбрать мастер-эффект, нажмите на кнопку MASTER секции ZERO FX.

Замечание: Вид страницы, отображаемой на экране, зависит от программы эффекта.

Типы эффектов

Вид страницы установок эффекта зависит от выбранной программы эффектов (всего пять типов).

1: Сенсорный эффект 1 (восьмиполосная эквалаизация)

Страница программы эффекта восьмиполосной эквалаизации. Установки эквалайзера 8BAND EQ корректируются с помощью перемещений пальца по сенсорной части страницы, расположенной в ее нижней части.

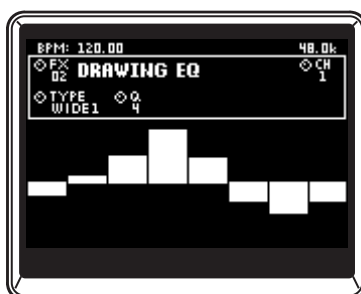

2: Сенсорный эффект (фильтр)

Страница установок фильтра, где частота среза контролируется путем перемещения пальца по горизонтальной оси по сенсорной части страницы, расположенной в ее нижней части. Для управления резонансом перемещайте палец в вертикальном направлении.

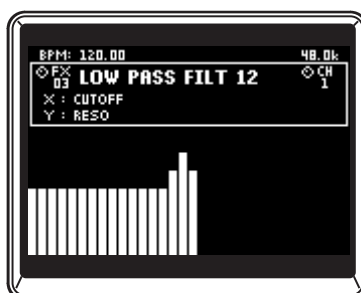

3: Сенсорный эффект 3 (восемь пэдов)

Страница установок программы эффекта, для управления которым используется восемь пэдов, отображаемых в ее нижней части. Прикасаясь к пэдам, можно корректировать установку Beat эффекта LOOP DELAY, чтобы изменять время задержки.

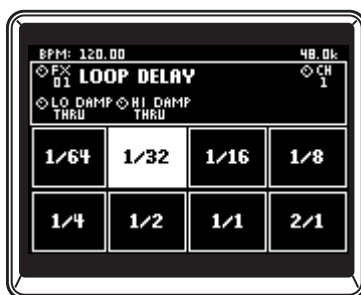

4: Сенсорный эффект 4 (сенсорная панель)

Страница установок программы эффекта типа сенсорной панели, в которой вся страница представляет собой сенсорную площадку. На оси X и Y можно назначать различные параметры, что позволяет контролировать два параметра одновременно в рамках одной операции.



5: Эффект управления при помощи регулятора

Это страница программы эффекта, для контроля которого сенсорная панель не задействуется. Для управления шестью параметрами эффекта, которые назначены на регуляторы-кнопки, используются соответствующие регуляторы.

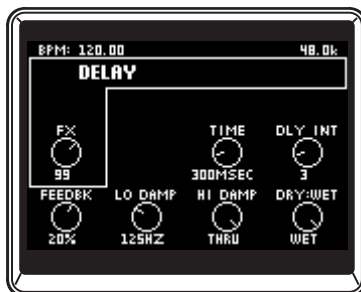

Работа с эффектами

Работа с эффектами сенсорного типа

На страницах сенсорных эффектов 2 – 4, если нажать на кнопку HOLD (загорится светодиод), можно зафиксировать текущее состояние эффекта.

Кнопка HOLD нажата (светодиод горит): функция фиксации состояния сенсорного эффекта включена.

Если убрать палец с сенсорной панели, состояние эффекта останется таким, как при последнем прикосновении к сенсорной панели.

Кнопка HOLD отжата (светодиод не горит): функция фиксации состояния сенсорного эффекта выключена.

Если убрать палец с сенсорной панели, звук эффектом обрабатываться не будет.

Работа с регуляторами для каждого типа эффекта

1. Для эффектов типов 1 – 4 регуляторы используются для реализации следующих функций.

Регулятор 1: Выбирает программу эффекта

Регулятор 4: Выбирает канал эффекта при использовании канального эффекта

Регуляторы 5 – 8: Редактируют параметры эффекта (параметры, которые можно редактировать, будут зависеть от программы эффекта)

2. При управлении эффектом типа 5 регуляторы используются для работы со следующими функциями.

Регулятор 1: Выбирает программу эффекта

Регулятор 2: Выбирает канал эффекта при использовании канального эффекта

Регуляторы 3 – 8: Редактируют параметры эффекта (параметры, которые можно редактировать, будут зависеть от программы эффекта)

Функции Интерфейса FireWire

С помощью кабеля FireWire можно подключить ZERO8 к компьютеру и использовать его в качестве аудио-/MIDI-интерфейса.

Внимание: Данное устройство не предоставляет питание по шине FireWire.

Внимание: Не подключайте одновременно более одного компьютера к ZERO8.

Внимание: При использовании управляющей прикладной программы, например, секвенсера, необходимо произвести установки аудио- и MIDI-устройств. За подробностями обращайтесь к руководству пользователя по соответствующему программному продукту.

Внимание: Подключить микшер ZERO8 к компьютеру при помощи FireWire-кабеля и включить электропитание необходимо перед тем, как запустить программное обеспечение. Во время работы программного обеспечения не отсоединяйте FireWire-кабель и не выключайте ZERO8 из сети.

Внимание: При работе ZERO8 в среде операционной системы Mac OS X отключите установки Sleep и управления электропитанием.

Внимание: Каждое устройство входа/выхода можно использовать только с одним приложением ПО. Многопользовательская работа не поддерживается.

Внимание: Для установки на компьютер драйвера "KORG FireWire Audio/MIDI driver" (см. стр. 31) используйте входящий в комплект поставки CD-ROM.

1. Аудио-Интерфейс FireWire

Микшер ZERO8 можно использовать в качестве аудио интерфейса. Это позволяет отправлять входные сигналы ZERO8 или их микс на компьютер, а также принимать обратно в ZERO8 выходной сигнал ведущей прикладной системы, установленной на компьютере. Компьютер, подключенный по шине FireWire, идентифицирует ZERO8, как аудио интерфейс, предоставляющий максимум 8 входных и 16 выходных аудио потоков.

Ограничения для различных частот сэмплирования

Если ZERO8 подсоединен к компьютеру, то с панели управления ведущей прикладной программы или аудио драйвера можно управлять частотой сэмплирования.

Количество доступных эффектов и микшерных каналов зависит от выбранной частоты сэмплирования.

Работа на частоте 44.1 кГц или 48 кГц: 8 стерео каналов + внутренние эффекты (ZERO FZ CHANNEL, SEND, MASTER)

Работа на частоте 96 кГц: 8 стерео каналов

Внимание: При работе на 96 кГц внутренние эффекты (ZERO FZ CHANNEL, SEND, MASTER) и эквалайзер канала для каналов 5 – 8 будут недоступны. Также нельзя будет использовать разъемы EXT1 или EXT2 RETURN.

*Внимание: Использование ZERO8 в рамках операционной системы Mac OS X
При работе с определенными операционными системами могут возникать различные проблемы, такие как нестабильность операционной системы при переключении частот сэмплирования.*

В такой ситуации можно запускать систему так, как описано ниже, чтобы ZERO8 работал с фиксированной частотой сэмплирования. В этом случае ее не придется изменять на другую с помощью компьютера.

44.1 кГц: Включите электропитание, удерживая нажатой кнопку Cue микшерного канала 1.

48 кГц: Включите электропитание, удерживая нажатой кнопку Cue микшерного канала 2.

96 кГц: Включите электропитание, удерживая нажатой кнопку подсказки Cue микшерного канала 3.

Убедитесь, что ZERO8 исчез из списка выходных устройств диалогового окна Mac OS "System Settings / Sound / Output", а затем вновь включите электропитание. В зависимости от типа используемого компьютера запуск работы компьютера с уже подключенным ZERO8 может привести к дестабилизации системы. В подобном случае подключайте ZERO8 после запуска компьютера.

Использование ZERO8 на частоте сэмплирования 192 кГц

При запуске ZERO8 в специальном режиме (частота сэмплирования 192 кГц) появляется возможность его использования в виде высококачественного интерфейса 24-бит/192 кГц с 8 входами и 8 выходами.

Внимание: При работе в среде операционной системы Mac OS X частота сэмплирования 192 кГц не поддерживается.

Запуск в аудио режиме 192 кГц

Удерживая нажатой кнопку SETUP, включите электропитание.

Внимание: Если микшер был стартован таким образом (режим сэмплирования 192 кГц), то переключаться на другие частоты сэмплирования (44.1 кГц, 48 кГц, 96 кГц) не представляется возможным. Чтобы это сделать, необходимо выключить электропитание, а затем вновь включить, чтобы запустить работу в стандартном режиме.

Ограничения в режиме 192 кГц

При работе в особом режиме с частотой сэмплирования 192 кГц существуют следующие ограничения:

- Количество каналов: 4 стерео канала (8 входных/8 выводных)
- Эквалайзер канала: недоступен
- EXT 1, EXT 2 SEND/RETURN: недоступны
- Внутренние эффекты (CH, SEND, MASTER): недоступны

Работа контроллера в режиме 192 кГц

Канальный контроллер

	CH1 - 4	CH5 - 8
INPUT SELECTOR	Работает штатно	Недоступен
GAIN	Работает штатно	Недоступен
EQ SELECTOR	MIDI-контроллер (передются сообщения Program Change)	MIDI-контроллер
HI	MIDI-контроллер	MIDI-контроллер
MID-FREQ	MIDI-контроллер	MIDI-контроллер
MID	MIDI-контроллер	MIDI-контроллер
LO	MIDI-контроллер	MIDI-контроллер
PAN	MIDI-контроллер	MIDI-контроллер
EXT1(SEND)	MIDI-контроллер	MIDI-контроллер
EXT2(SEND)	MIDI-контроллер	MIDI-контроллер
ZERO FX SEND	MIDI-контроллер	MIDI-контроллер

SOLO	Работает штатно	MIDI-контроллер
MUTE	Работает штатно	MIDI-контроллер
CUE	Работает штатно	MIDI-контроллер
A	Работает штатно	MIDI-контроллер
B	Работает штатно	MIDI-контроллер
CH FADER	Работает штатно	MIDI-контроллер

Мастер-контроллеры

CROSSFADER	Работает штатно
EXT1(RETURN)	Недоступен
EXT1(RETURN) CUE	Недоступен
EXT2(RETURN)	Недоступен
EXT2(RETURN)CUE	Недоступен
ZERO FX(RETURN)	Недоступен
ZERO FX(RETURN)CUE	Недоступен
MONITOR BAL	Работает штатно
MONITOR LEVEL	Работает штатно
BOOTH	Работает штатно
MASTER	Работает штатно

2. Интерфейс FireWire MIDI

MIDI-устройство, скомутированное с разъемами MIDI IN/OUT микшера ZERO8, может обмениваться информацией с компьютером через порт FireWire.

О MIDI

MIDI (Musical Instrument Digital Interface) расшифровывается, как цифровой интерфейс музыкальных инструментов и является мировым стандартом, позволяющим электронным музыкальным инструментам и компьютерам обмениваться между собой информацией.

О схеме реализации MIDI

Руководство пользователя для каждого MIDI-устройства включает в себя "Схему реализации MIDI". Она упрощает процедуру определения типов MIDI-сообщений, которые способно передавать или принимать каждое устройство. При использовании двух MIDI-устройств можно сравнивать их схемы MIDI-реализации, чтобы понять, будут ли сообщения, переданные одним устройством, распознаны другим. Схема реализации MIDI для данного устройства предоставлена на компакт-диске.

Внимание: Подробности о функциональных возможностях MIDI можно узнать в информационном разделе реализации MIDI, содержащемся на компакт-диске, который входит в комплект поставки.

Использование ZERO8 в качестве MIDI-контроллера

Помимо работы в качестве микшера, ZERO8 может выступать в роли контроллера реального времени, передающего MIDI-сообщения, с помощью которых можно управлять программным приложением на компьютере или внешним MIDI-устройством, таким как синтезатор.

Подключение к компьютеру

1. Установите MIDI-драйвер.

Используйте имеющийся в комплекте компакт-диск для установки драйвера "KORG FireWire Audio/MIDI driver" на компьютер (см. стр. 31).

Замечание: Если используется ПК Macintosh, драйвер устанавливать не нужно.

2. С помощью FireWire-кабеля скомутируйте ZERO8 и компьютер.

3. Убедитесь, что компьютер распознал ZERO8.

4. Запустите ведущую прикладную программу.

Внимание: При коммутации ZERO8 с компьютером через FireWire-кабель, он будет распознан как MIDI-интерфейс "3-in/3-out" (с 3 входами/3 выходами). В этом случае "ZERO 1" используется для коммуникации между ZERO8 и программой редактирования "ZERO Edit". "ZERO 2" осуществляет обмен MIDI-сообщениями между ZERO8 и ведущей прикладной программой MIDI, такой как DAW (рабочая станция для цифровой обработки звука). "ZERO 3" функционирует в качестве MIDI-интерфейса для обмена сообщениями с внешним MIDI-устройством, подсоединенным к MIDI-разъемам ZERO8. (см. стр. 31).

Внимание: В зависимости от DAW или другой ведущей прикладной программы MIDI, при запуске приложение может распределить все MIDI-порты. Если используемое программное приложение должно работать одновременно с редактором "ZERO Edit" для ZERO8, необходимо сначала запустить ZERO Edit и позволить ему обнаружить и подключить MIDI-порт "ZERO 2". Затем запустите ведущую прикладную MIDI-программу. При этом появляется возможность одновременного использования ПО ZERO Edit и других программных приложений.

Использование контроллеров каналов микшера в качестве MIDI-контроллеров

1. Установите регулятор INPUT SELECTOR в положение MIDI.

Для канала микшера, который необходимо использовать в качестве контроллера, установите регулятор INPUT SELECTOR в положение MIDI.

2. При манипуляциях с регуляторами/переключателями выбранного канала микшера генерируются MIDI-сообщения, назначенные на соответствующие контроллеры.

При этом аудио сигнал входа LINE выбранного канала микшера подается на мастер-шину. Однако корректировать его установки громкости с помощью фейдера канала, эквализации с помощью регуляторов EQ или баланса невозможно. Однако громкость можно отстраивать с помощью регулятора GAIN.

3. Назначение MIDI-сообщений на каждый из контроллеров осуществляется с помощью программного редактора ZERO Edit (или страницы System Setup>MAIN>CONTROL).

Использование регуляторов-кнопок 1 – 8 и сенсорной панели в качестве MIDI-контроллеров

В качестве MIDI-контроллеров можно использовать регуляторы 1 – 8 и сенсорную панель (ЖК-дисплей). Установки функционального назначения этих контроллеров могут храниться на кнопках BANK 1 – 4. Для их загрузки достаточно нажать на соответствующую кнопку.

1. Нажмите на кнопку BANK 1, чтобы получить доступ к странице банка данных MIDI-контроля. Кнопка BANK 1 загорится.

2. При вращении регулятора-кнопки 1 – 8, будут передаваться MIDI-сообщения, назначенные на соответствующий регулятор-кнопку.

3. При нажатии регулятор-кнопку 1 – 8, будут передаваться MIDI-сообщения, назначенные на соответствующий регулятор-кнопку.

4. При прикосновении к ЖК-дисплею (сенсорной панели), будут передаваться MIDI-сообщения, назначенные на оси X и Y.

5. Можно использовать приложения System Setup или ZERO Edit для изменения этих MIDI-сообщений.

6. Аналогичным образом, как для BANK 1, можно получить доступ к страницам BANK 2 – 4 и передавать MIDI-сообщения, присвоенные контроллерам в соответствующих банках данных.

Список аудио-/MIDI-устройств FireWire

MIDI-устройство

Номер порта	MIDI-вход	MIDI-выход	Замечания
1	1 ZERO	1 ZERO	Только для ZERO Edit
2	2 ZERO	2 ZERO	Только для MIDI-контроллеров
3	3 ZERO	3 ZERO	Для внешних разъемов MIDI IN/OUT

Внимание: В зависимости от используемого приложения, оно может выводить на дисплей свое собственное имя порта, а не имя, полученное от ZERO8.

Аудио устройство

Номер порта	Аудио вход Аудио выход	Соответствует входному гнезду Соответствует выходному гнезду (заводские настройки *1)
1	ZERO 1L ZERO 1L	CH1L CH1 L PRE EQ
2	ZERO 1R ZERO 1R	CH1R CH1 R PRE EQ
3	ZERO 2L ZERO 2L	CH2L CH2 L PRE EQ
4	ZERO 2R ZERO 2R	CH2R CH2 R PRE EQ
5	ZERO 3L ZERO 3L	CH3L CH3 L PRE EQ
6	ZERO 3R ZERO 3R	CH3R CH3 R PRE EQ
7	ZERO 4L ZERO 4L	CH4L CH4 L PRE EQ
8	ZERO 4R ZERO 4R	CH4R CH4 R PRE EQ
9	ZERO 5L ZERO 5L	CH5L CH5 L PRE EQ
10	ZERO 5R ZERO 5R	CH5R CH5 R PRE EQ
11	ZERO 6L ZERO 6L	CH6L CH6 L PRE EQ
12	ZERO 6R ZERO 6R	CH6R CH6 R PRE EQ
13	ZERO 7L ZERO 7L	CH7L CH7 L PRE EQ
14	ZERO 7R ZERO 7R	CH7R CH7 R PRE EQ
15	ZERO 8L ZERO 8L	CH8L CH8 L PRE EQ
16	ZERO 8R ZERO 8R	CH8R CH8 R PRE EQ
17	ZERO INVALID AUDIO 1 ---	---
18	ZERO INVALID AUDIO 2 ---	---

Внимание: В некоторых случаях входные порты с номерами 17 и 18 могут отображаться на компьютере в виде "ZERO INVALID AUDIO1, INVALID AUDIO2" или "INPUT17, INPUT18". Использовать их нельзя.

Внимание: В зависимости от используемого программного приложения, оно может отображать на дисплее свое собственное имя порта, а не имя, полученное от ZERO8.

*1: Назначение выходов аудио портов можно менять с помощью приложений System Setup или ZERO Edit.

MIDI-коммутация

Чтобы отправлять и принимать MIDI-сообщения при помощи MIDI-разъемов, необходимо приобрести серийно выпускаемые MIDI-кабели. Скоммутируйте этими кабелями MIDI-разъемы ZERO8 и MIDI-разъемы внешнего MIDI-оборудования.

Разъем MIDI IN: Принимает MIDI-сообщения от другого MIDI-устройства. Подсоедините его к разъему MIDI OUT внешнего устройства.

Разъем MIDI OUT: Передает MIDI-сообщения от ZERO8. Подсоедините его к разъему MIDI IN внешнего устройства.

Системные установки

Определяют форму огибающих каждого из фейдеров ZERO8 и номера MIDI-сообщений, соответствующие различным контроллерам.

1. Процедура установки

Нажмите на кнопку SETUP, чтобы получить доступ к странице SETTING MAIN. Здесь можно осуществлять различные установки ZERO8.

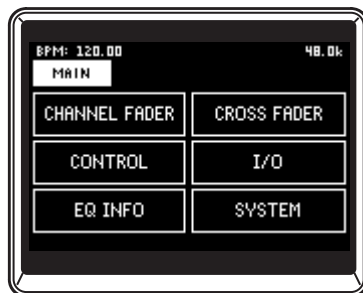

Чтобы сохранить текущие настройки

Если был изменен один из настроечных параметров, кнопка SETUP начинает мигать. Чтобы сохранить параметры настройки во внутренней памяти ZERO8, нажмите на кнопку SETUP, когда она мигает, или перейдите на страницу, отличную от SETTING. При отключении электропитания во время того, когда мигает кнопка SETUP, произведенные в это время изменения во внутреннюю память не сохраняются.

2. Описание системных параметров

Выбор кривой чувствительности фейдера

1. CHANNEL FADER

Позволяет определить огибающую фейдеров каждого из каналов. Можно либо выбрать одну из пресетных кривых, либо задать свою собственную, соответствующим образом откорректировав параметры Position и Curve.



-
- 1: CHANNEL [1...8, ALL] Определяет канал, фейдерную кривую которого необходимо настроить. Если выбрать опцию "ALL", для фейдеров всех каналов задается одинаковая огибающая.

 - 2: NUMBER (NUM:) [1...8] Выбирает одну из пресетных фейдерных кривых.

 - 3: POSITION [0...127] Определяет позицию, соответствующую максимальному значению фейдера.

 - 4: CURVE [-64...+63] Определяет форму фейдерной кривой.

2. CROSS FADER

Позволяет определить огибающие фейдеров, управляющих кроссфейдом. Можно либо выбрать одну из пресетных кривых, либо задать свою собственную, соответствующим образом откорректировав параметры Position и Curve.

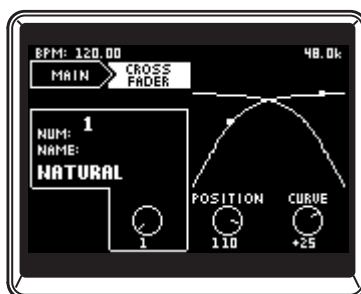

-
- 1: NUMBER (NUM:) [1...8] Выбирает одну из пресетных фейдерных кривых.

 - 2: POSITION [0...127] Определяет позицию, соответствующую максимальному значению кроссфейда.

 - 3: CURVE [-64...+63] Укажите форму кроссфейдерной кривой.

Настройка MIDI-сообщений Control Change

3. CONTROL

Используется для определения MIDI-контроллерных настроек, когда регуляторы-кнопки 1 – 8 функционируют в режиме MIDI-контроллеров. Чтобы перейти к странице CONTROLS, находясь на главной странице настроек, нажмите на кнопку CONTROLS дисплея.



KNOB A – D

Используется для определения номеров MIDI-сообщений, которые передаются при манипуляциях с регуляторами-кнопками 1 – 8, когда они функционируют, как регуляторы поворотного типа.

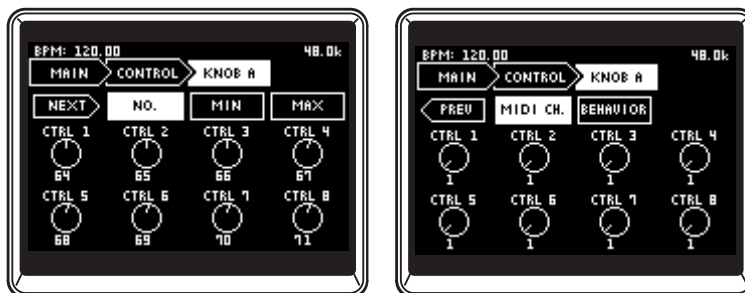

1: NEXT	Отображает следующую страницу.
2: NO. [0...127]	Определяет номера сообщений Control Change для каждого из регуляторов.
3: MIN	Определяет минимальное значение сообщения Control Change для каждого из регуляторов.
4: MAX	Определяет минимальное значение сообщения Control Change для каждого из регуляторов.
5: PREV	Отображает предыдущую страницу.
6: MIDI CH	Определяет MIDI-канал для каждого из регуляторов-кнопок.
7: BEHAVIOR	Определяет режим работы каждого из регуляторов-кнопок.
ABS:	Регулятор будет работать в режиме абсолютного значения.
REL:	Регулятор будет работать в режиме относительного значения (со знаком).
	При вращении регулятора вправо (при увеличении) передаются значения 1, 2, 3, ..., 64. При вращении регулятора влево (при уменьшении) передаются значения 65, 66, 67...127.

Внимание: При выборе "REL" (режим относительного значения), убедитесь, что используемое программное обеспечение поддерживает данный тип операции.

SW A – D

Используется для определения номеров MIDI-сообщений, которые передаются при манипуляциях с регуляторами-кнопками 1 – 8, когда они функционируют, как переключатели.

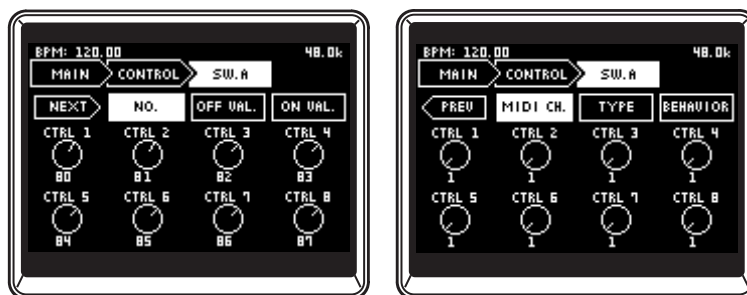

1: NEXT	Отображает следующую страницу.
2: NO. [0...127]	Определяет номера сообщений Control Change или номеров нот для каждого из переключателя.
3: OFF VAL	Определяет для каждого из переключателей значение сообщения Control Change, которое передается при его выключении. Если в качестве типа выбрать "NOTE", то при отключении переключателя передается сообщение снятия ноты.
4: ON VAL	Определяет для каждого из переключателей значение сообщения Control Change, которое передается при его включении. Если в качестве типа выбрать "NOTE", то этот параметр определяет velocity (скорость нажатия) для события взятия ноты.
5: PREV	Отображает предыдущую страницу.
6: MIDI CH	Определяет MIDI-канал для каждого переключателя.
7: TYPE	Определяет тип MIDI-сообщений для каждого переключателя.
	CC : При манипуляциях с переключателем передаются MIDI-сообщения типа Control Change.
	NOTE: При манипуляциях с переключателем передаются MIDI-сообщения нотного типа. При включении переключателя передается сообщение взятия ноты с максимальной velocity. При выключении переключателя передается сообщение снятия ноты.

8: BEHAVIOR .. [TOG, MOM] Определяет режим работы каждого переключателя.

TOG: Тумблер-переключатель. Каждый раз при нажатии переключателя, он будет либо включаться, либо выключаться.

MOM: Мгновенное действие. Переключатель находится во включенном состоянии, только пока он удерживается нажатым, и отключается при его отпускании.

PAD A – D

Используется для определения управляющих MIDI-сообщений, которые передаются при манипуляциях с сенсорной панелью.

На оси X и Y можно назначать различные сообщения.

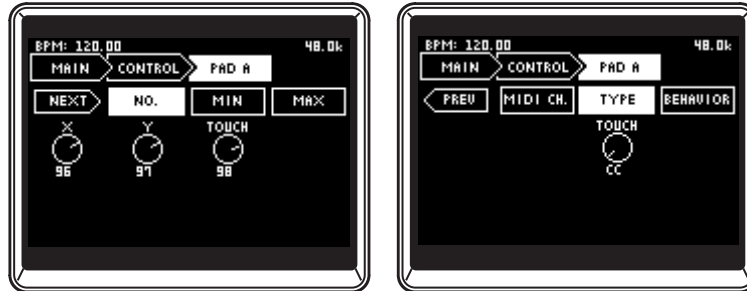

1: NEXT Отображает следующую страницу.

2: NO. [0...127] Определяет номер сообщения Control Change для каждого из контроллеров.

3:MIN [0...127] Для X и Y определяет минимальное значение сообщения Control Change для каждого контроллера.

TOUCH определяет значение сообщения Control Change, которое будет передано в случае отключения. Если в качестве типа выбрать "NOTE", передается сообщения снятия ноты.

4:MAX [0...127] Для X и Y определяет минимальное значение сообщения Control Change для каждого контроллера.

TOUCH определяет значение сообщения Control Change, которое будет передано в случае отключения. Если в качестве типа выбрать "NOTE", то этот параметр определяет velocity (скорость нажатия) для события взятия ноты.

5: PREV Отображает предыдущую страницу.

6: MIDI CH [1...16] Определяет MIDI-канал, который будет использоваться для передачи сообщений, генерируемых сенсорной панелью. Указываемый здесь MIDI-канал используется для обеих осей – X и Y, а такж для TOUCH.

7: TYPE [CC, NOTE] Отображается только для TOUCH. Определяет MIDI-сообщение для TOUCH.

CC: При прикосновении к сенсорной панели передается MIDI-сообщение Control Change.

NOTE: При прикосновении к сенсорной панели передается MIDI-сообщение взятия ноты с максимальной velocity (скорость нажатия). Когда палец с панели убирается, передается сообщение снятия ноты.

8: BEHAVIOR .. [TOG, MOM] Отображается только для TOUCH. Определяет режим работы для TOUCH.

TOG: Каждый раз при соприкосновении с панелью, происходит смена состояния между On и Off (вкл/выкл).

MOM: При прикосновении к панели передается сообщение включения (On) при снятии с нее пальца – сообщение выключения (Off).

Установки аудио выходов FireWire

4. I/O

Используется для определения, как аудио сигналы, полученные ZERO8, будут отправляться через FireWire. Можно определять выходные источники, на которые передается сигнал через FireWire. ZERO8 может работать с 16 входными и 16 выходными аудио каналами. Для 16 аудио выходов FireWire можно указать 8 стерео каналов в качестве выходных источников.

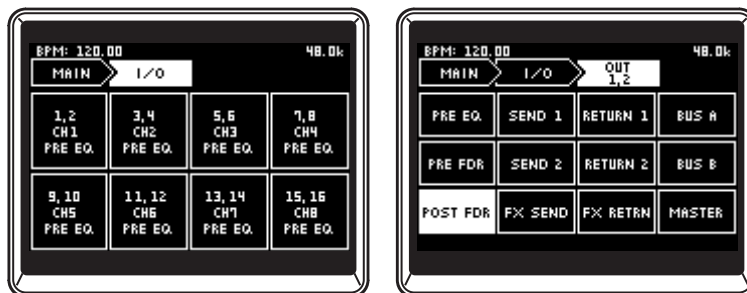

1: CH1...CH8 Выбирает стерео каналы 1 – 8 для аудио сигнала, выходящего из порта FireWire .

2: SOURCE Выбирает источник аудио сигнала, передаваемого через FireWire.

*PRE EQ: Сигнал в аудиотракте до эквалайзера для выбранного канала микшера.

*PRE FDR: Префейдерный звук выбранного канала микшера.

*POST FDR: Постфейдерный звук выбранного канала микшера.

SEND1: Сигнал шины EXT1 SEND.

SEND2: Сигнал шины EXT2 SEND2.

FX SEND: Сигнал посылы шины ZERO FX SEND.

RETURN1: Сигнал шины EXT1 RETURN.

RETURN2: Сигнал шины EXT2 RETURN.

FX RETURN: Сигнал возврата шины ZERO FX SEND.

BUS A: Сигнал кроссфейдерного канала A.

BUS B: Сигнал кроссфейдерного канала B.

MASTER: Сигнал мастер-выхода.

Совет: если в INPUT SELECT выбран аудио вход FireWire, источники, помеченные звездочкой (), передают сигнал входа INPUT (LINE), .*

Просмотр типов эквалайзеров

5. EQ INFO

Позволяет просмотреть список эквалайзеров, назначенных на каждый из каналов микшера.

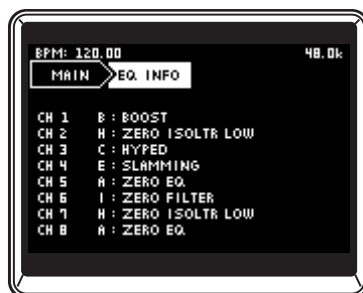

Настройка ЖК экрана и инициализация настроек

6. SYSTEM

Используется для регулировки контрастности дисплея и калибровки его чувствительности. Предусмотрена возможность восстановления заводских установок ZERO8.



1. LCD CALIBRATION

Позволяет откалибровать сенсорный дисплей. Данную операцию следует производить, если сенсорные области не соответствуют изображениям на дисплее и не позволяют корректно выбрать необходимые элементы.

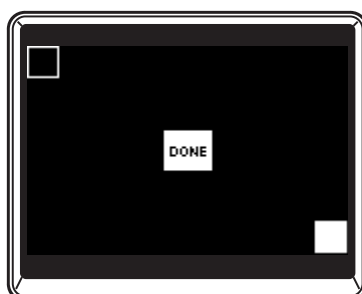

1. Прикоснитесь к левому верхнему углу сенсорного дисплея.

При корректной идентификации прикосновения загорается индикатор.

2. Прикоснитесь к нижнему правому углу сенсорного дисплея.

При корректной идентификации прикосновения загорается индикатор.

3. Нажмите на кнопку DONE.

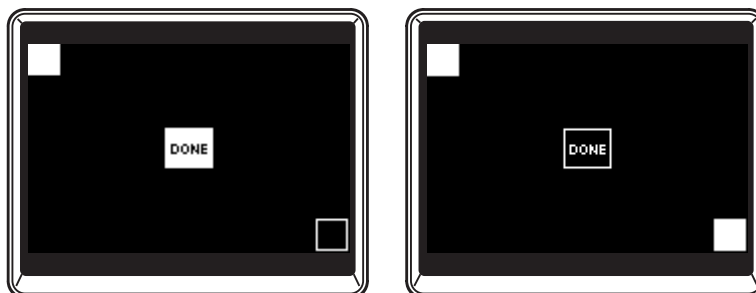

2. LCD CONTRAST

Позволяет регулировать контрастность дисплея.

Необходимость регулировки контрастности может возникнуть при изменении угла обзора.

Диапазон: поверните регулятор [0 – 64] влево, чтобы символы стали темнее, или вправо, чтобы они стали ярче.



3. FACTORY RESET

Загружает заводские настройки ZERO8.

1. Нажмите на кнопку FACTORY RESET.

В диалоговом окне появится вопрос "ARE YOU SURE?"

2. При нажатии на "YES," восстановятся заводские настройки.

Операция будет отменена при нажатии на "NO."



Установка программного обеспечения

Установите на компьютер, к которому будет подключаться ZERO8, драйвер KORG FireWire Audio/MIDI и программное обеспечение ZERO Edit с имеющегося в комплекте оборудования компакт-диска.

Содержимое компакт-диска

Входящий в комплект поставки компакт-диск содержит следующие данные:

- Редактор ZERO Edit
- Драйвер KORG FireWire Audio/MIDI
- Руководство пользователя для ZERO Edit (PDF-файл)
- Лицензионное соглашение по программному обеспечению (RTF-файл)
- Схема MIDI-реализации (PDF-файл)
- MIDI-реализация

Пожалуйста, обратите внимание перед эксплуатацией

- Авторское право на все программное обеспечение данной продукции является собственностью "Korg Corporation".
- Лицензионное соглашение для программного обеспечения данной продукции предоставляется отдельно. Перед установкой программного обеспечения внимательно прочтите данное лицензионное соглашение. Установка данного ПО свидетельствует о согласии с его положениями.

Системные требования

Windows XP

Операционная система: Microsoft Windows XP Home Edition / Professional Service Pack 2 или более поздняя версия

Компьютер: требуется порт FireWire

ЦПУ: Pentium3 800 МГц или более скоростной

Память: 256 Мб или более

Mac OS X (операционная система Macintosh)

Операционная система: Mac OS X 10.3.9 или более поздняя версия

Компьютер: требуется порт FireWire

ЦПУ: PowerPC G3 800 МГц, PowerPC G4 733 МГц или более скоростной, или процессор Intel

Память: 256 Мб или более

1. Установка драйвера и программного редактора в Windows XP

Внимание: Необходимо обладать привилегиями администратора, чтобы установить или деинсталлировать ПО в Windows XP. За подробностями, пожалуйста, обращайтесь к системному администратору.

Внимание: Прежде чем подключать ZERO8 к компьютеру по шине FireWire, с помощью инсталлятора приложения ZERO4/ZERO8 установите драйвер KORG FireWire Audio/MIDI.

Инсталлятор приложения ZERO4/ZERO8

Инсталлятор приложения ZERO4/ZERO8 автоматически устанавливает на компьютер драйвер KORG FireWire Audio/MIDI и программное обеспечение ZERO Edit.

1. Вставьте имеющийся в комплекте оборудования компакт-диск в дисковод CD-ROM компьютера.

Как правило, программа "ZERO4/ZERO8 Application Installer" запускается автоматически.

Если в связи с настройками компьютера, инсталлятор автоматически не запускается, дважды щелкните мышкой на программе "KorgSetup.exe", находящейся на компакт-диске.

2. Следуя инструкциям, появляющимся на экране, установите драйвер KORG FireWire Audio/MIDI и программное обеспечение ZERO Edit.

Внимание: Для использования программы ZERO Edit через порт FireWire необходимо предварительно установить драйвер KORG FireWire Audio/MIDI.

3. Когда все из выбранных видов программного обеспечения будут установлены, выйдите из инсталлятора.

За подробностями по процедуре инсталляции обращайтесь к следующему разделу "Установка драйвера KORG FireWire Audio/MIDI".

Установка драйвера KORG FireWire Audio/MIDI

1. Установите драйвер KORG FireWire Audio/MIDI в соответствии с экранными подсказками.

Во время установки может всплыть диалоговое окно со следующим текстом: "... has not passed Windows logo testing", что указывает на то, что данный драйвер не имеет цифровой подписи. Просто нажмите на [Continue], чтобы продолжить.

Внимание: Если завершить установку не удастся, возможно, в компьютере активирована настройка запрета инсталляции неподписанных драйверов. Проверьте настройки компьютера согласно инструкциям раздела "Разрешение инсталляции неподписанных драйверов".

2. После того, как на экране в процессе установки драйвера KORG FireWire Audio/MIDI появится следующее окно, подсоедините кабель FireWire и включите ZERO8 в сеть.

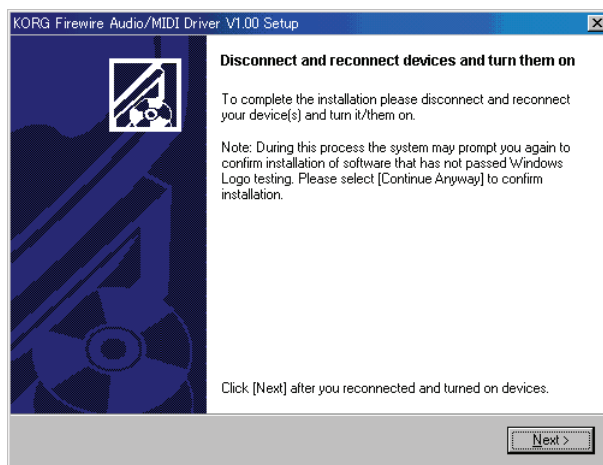

3. Когда установка драйвера KORG FireWire Audio/MIDI будет завершена, выйдите из инсталлятора.

Если появляется запрос на произведении перезапуска, выберите [Yes], чтобы перезагрузить компьютер.

Настройка ZERO Edit

За подробностями о том, как настроить и пользоваться ZERO Edit, обращайтесь к руководству по эксплуатации "ZERO Edit operating manual".

Снятие запрета на установку неподписанных драйверов

Если в компьютере была включена настройка запрета инсталляции неподписанных драйверов, установка драйвера KORG FireWire Audio/MIDI блокируется. Чтобы отключить данную настройку, следуйте нижеуказанным инструкциям.

1. В панели задач нажмите на [Start] + [Control Panel], чтобы открыть панель управления.
2. В панели управления дважды нажмите на [System], а затем на ярлык [Hardware].
3. В поле "Drivers" нажмите на [Driver Signing].

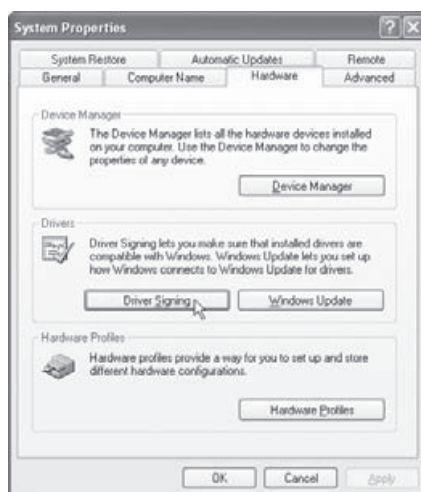

4. В ответ на запрос "What action do you want Windows to take?" выберите [Ignore] или [Warn], а затем нажмите на [OK].

Если необходимо, по завершении установки драйвера KORG FireWire Audio/MIDI можно вернуть данную настройку в исходное состояние.



2. Установка программного редактора в Mac OS X

Установка ПО

Ниже описана процедура запуска инсталлятора ZERO Edit и установки программного обеспечения.

Замечание: ZERO8 использует стандартный MIDI-драйвер MacOS, поэтому специально MIDI-драйвер устанавливать не требуется.

1. Вставьте имеющийся в комплекте оборудования компакт-диск в дисковод CD-ROM компьютера.
2. На компакт-диске дважды щелкните на файле инсталлятора ПО (.pkg), чтобы запустить его.

Данный инсталлятор располагается в следующем каталоге: "ZERO Edit" folder > ZERO Edit.pkg

3. Следуя инструкциям на экране, установите программное обеспечение ZERO Edit.

4. По завершении установки ПО выйдите из инсталлятора.

Настройка ZERO Edit

За подробностями о том, как настроить и пользоваться ZERO Edit, обращайтесь к руководству по эксплуатации "ZERO Edit operating manual".

Приложение

1. Устранение неполадок

Отсутствует питание

- Подключен ли силовой кабель к сетевой розетке?
- Включен ли на тыльной панели прибора переключатель электропитания?

Отсутствует звук

- Включен ли ZERO8 в сеть? Включено ли в сеть скоммутированное с ним оборудование?
- Не установлены ли в минимальные положения громкости фейдеры каналов и регулятор MONITOR LEVEL?
- Не занижен ли уровень громкости канала?
- Не находится ли переключатель SOLO/CUT в позиции CUT?
- Корректно ли установлена чувствительность регулятором GAIN?
- Был ли правильно выбран источник звука канала после коммутации соответствующего оборудования с входом микшера?

Для выбора источника звука канала используйте регулятор INPUT SELECTOR. Убедитесь в наличии сигнала на входе.

Используйте измеритель уровня, чтобы убедиться, что входной сигнал поступает на все каналы микшера.

- Не был ли выбран в качестве источника сигнала MIDI-контроллер?
Для выбора источника звука канала используйте регулятор INPUT SELECTOR.

Чрезмерные шумы или искажения

- Надлежащим ли образом установлен регулятор GAIN?

Если регулятором TRIM установлен слишком высокий коэффициент усиления, возможно возникновение искажений, а если слишком низкий, то шумов.

Для получения наиболее качественного сигнала входов GUITAR, MIC и INPUT 1 – INPUT 8, регуляторами GAIN необходимо выбирать максимально возможные коэффициенты усиления, при которых сигнал не превышает допустимого уровня (не загорается светодиод регулятора GAIN).

- Используется ли какой-нибудь эффект?

В некоторых эффектах шумы и искажения добавляются специально. Проверьте, не пропадают ли искажения и шумы при отключении эффекта.

Если звук искажается на эквалайзере, произведите соответствующие регулировки. Отрегулируйте значение усиления сигнала эквалайзером.

Не работает эффект канала

- Назначен ли нужный эффект на соответствующий канал микшера?

Проверьте канал, на который назначен эффект.

Не работает эффект посыла

- Не установлен ли уровень посыла для ZERO FX SEND в 0 или около 0?

Увеличьте уровень посыла.

- Не установлен ли уровень возврата для ZERO FX SEND в 0 или около 0?

Увеличьте уровень возврата.

MIDI

MIDI-секвенсер не синхронизируется / MIDI-управление не работает

- Корректно ли подсоединены MIDI-кабели?
- Не поврежден ли MIDI-кабель?
- Правильно ли определены настройки MIDI-секвенсера?

Обратитесь к руководству пользователя по MIDI-секвенсеру.

Невозможность управления по MIDI

- Настроен ли прибор, на который передаются сообщения формата Control Change, на прием по MIDI-каналам 1 – 16?

Некорректное функционирование кроссфейда или MID-контроллеров

Данную проблему можно решить, восстановив заводской настройки.

Чтобы восстановить заводские системные настройки, включите электропитание, удерживая нажатыми кнопки CUE микшерных каналов 7 и 8.

FireWire

Компьютер не обнаруживает ZERO8

- Корректно ли подсоединен FireWire-кабель?

Возможно, что операционная система компьютера дестабилизировалась. Выключите питание компьютера и ZERO8, а затем вновь включите.

Возникновение ошибки при расоединении с компьютером

- Никогда не отсоединяйте ZERO8 от компьютера во время работы ведущей прикладной программы.

Несмотря на то, что процедура подключения была выполнена, предлагается установить программное обеспечение или драйвер устройства

- Поддерживается ли ZERO8 текущей версией операционной системы компьютера?

Запуск ZERO Edit или происходят сбои при передаче по MIDI

При записи или воспроизведении с компьютера возникают шумы или щелчки

- Используется ли внешнее устройство, подключенное через USB?

При использовании внешних устройств USB, например, жесткого диска USB, могут возникнуть ошибки при передаче MIDI-данных по шине FireWire или шумы или щелчки при записи или воспроизведении. В подобном случае, пожалуйста, отключите все ненужное периферийное оборудование.

- Используется ли беспроводная сеть LAN?

При использовании беспроводной сети LAN могут возникнуть ошибки при передаче MIDI-данных по шине FireWire или шумы или щелчки при записи или воспроизведении. В подобном случае, пожалуйста, отключайте беспроводную сеть LAN во время эксплуатации ZERO8.

Проблемы с драйвером

Не устанавливается драйвер KORG FireWire Audio/MIDI

- Не подключено ли к порту FireWire (IEEE1394) другое устройство?

При инсталляции отключите все FireWire-устройства, кроме ZERO8. Если ZERO8 подключен к внешнему жесткому диску FireWire, сконфигурируйте его непосредственно с портом FireWire (разъем IEEE1394, iLink-разъем, DV-разъем) на самом компьютере.

- Не работают ли другие программы или резидентное программное обеспечение (например, антивирусное)?

Инсталляция может не пройти, если во время ее выполнения работают какие-либо другие программы. Перед тем, как приступить к инсталляции, закройте все другие программы.

Невозможны запись или воспроизведение аудио / MIDI. Нет сигнала на выходе.

- Подключался или отсоединялся FireWire-кабель или производились ли включение/выключение электропитания ZERO8 во время работы программного обеспечения?

Закройте все программы; затем выключите и вновь включите электропитание ZERO8. Для некоторых версий ОС запуск компьютера с уже подключенным ZERO8 может привести к дестабилизации системы. В таком случае, перед подключением ZERO8, запустите компьютер.

- Не вошел ли компьютер в энергосберегающий режим или в "спящий режим"?

По возвращении в нормальный рабочий режим закройте все программы, выключите и снова включите ZERO8. Затем вновь запустите программное обеспечение.

- Корректно ли установлен драйвер KORG FireWire Audio/MIDI?

Чтобы воспроизвести аудио/MIDI при помощи ZERO8, необходимо установить драйвер KORG FireWire Audio/MIDI. За подробностями по процедуре установки обращайтесь к разделу "Установка Аудио/MIDI драйвера KORG FireWire" (см. стр. 31).

- Не работает ли несколько программ одновременно?

Если одновременно запущено несколько программ, могут появляться сообщения об ошибке. В подобном случае, следует закрыть программное приложение, которое не используется. В Windows закрытие окна программы не всегда сопровождается выходом из нее; если программа отображается в панели задач, значит она все еще функционирует. Закройте все неиспользуемые программы, отображающиеся в панели задач.

- Корректно ли выбраны входные/выходные устройства, которые планируется использовать?

В зависимости от используемого приложения, может понадобиться произвести настройки аудио-/MIDI-устройства. Обратитесь к руководству пользователя используемого приложения и определите соответствующие аудио-/MIDI-устройства.

При записи или воспроизведении на компьютере слышны шумы или щелчки

- Не подключено ли к компьютеру несколько устройств ZERO8, другой аудио интерфейс или другое аудио устройство?

- Подключен ли ZERO8 к FireWire-концентратору?

Подключите только ZERO8 к компьютеру и проверьте, исчезнут ли шумы. В зависимости от типа системы, шум может возникать по причине того, что к компьютеру подключено много аудио устройств. Если это так, подключайте к компьютеру только прибор ZERO4.

- Не подключено ли к порту FireWire (IEEE 1394) вместо ZERO8 другое устройство?

Если ZERO8 подключен к внешнему жесткому диску FireWire, следует скоммутировать ZERO8 непосредственно к порту FireWire (разъем IEEE1394, разъем iLink, разъем DV) компьютера. Выключите электропитание всех устройств FireWire, кроме ZERO8.

- Не выполнялись ли при пользовании ZERO8 задачи, требующие большой процессорной мощности, такие как организация доступа к CD-ROM-драйверу или компьютерной сети?

Система может работать некорректно при возникновении высокой нагрузки на процессор во время работы ZERO8. Остановите запись/воспроизведение, а затем возобновите. Если корректные запись или воспроизведение все еще невозможны, закройте все программы и переподключите ZERO8. Если используется Windows, проблему можно решить путем регулировки размера буфера в настройках драйвера KORG FireWire Audio/MIDI.

2. Сообщения об ошибках

• MIDI RX BUSY

Обрабатывается большое количество принимаемых MIDI-данных. При выводе данного сообщения фейдеры и регуляторы временно становятся недоступными. Пожалуйста, прежде чем продолжить работу, дождитесь, когда данное сообщение исчезнет.

• MIDI RX ERROR

В короткий промежуток времени было принято больше MIDI-данных, чем можно обработать. Пожалуйста, избегайте передачи ненужной MIDI-информации.

• SYSTEM ERROR ???

Данное сообщение появляется, если в работе ZERO8 возникла какая-то проблема. Если подобное сообщение появилось, запишите текст сообщения ("???") и обратитесь в службу работы с покупателями.

3. Технические характеристики

Экран:	160 x 104 пикселя, жидкокристаллический (ЖК) с подсветкой и сенсорной панелью
Питание:	Источник переменного напряжения
Потребляемая мощность:	52 Вт
Габариты:	450 мм (Ш) x 371 мм (Г) x 125 мм (В)
Вес:	7.3 кг

Основные характеристики

INPUT (TRS) – OUTPUT (MASTER)

Частотная характеристика:	10 Гц – 20 кГц +1 дБ, -2 дБ @ 44.1 кГц 10 Гц – 21 кГц 1 дБ @ на 48 кГц 10 Гц – 40 кГц 1 дБ @ на 96 кГц 15 Гц – 50 кГц 1 дБ @ на 192 кГц
S/N (сигнал/шум):	93 дБ (стандартное) @ IHF-A
Суммарный коэффициент нелинейных искажений + Шум:	0.02% (стандартное) INPUT: +22 dBu @ GAIN = 0 дБ
АЦ преобразование:	24-битное с 64-кратной передискретизацией
ЦА преобразование:	24-битное с 128-кратной передискретизацией
Частоты сэмплирования:	Внутренняя 44,1 кГц, 48 кГц, 96 кГц, 192 кГц

Характеристики аналоговых и цифровых входов/выходов

INPUT 1 – 8 (LINE, CD/LINE)

Коммутация:	джековые гнезда 1/4" TRS (сбалансированные) L/R, джековые гнезда RCA L/R
Входное полное сопротивление:	10 кОм
Номинальный уровень:	TRS: +4 dBu @ GAIN = 0 дБ (GAIN = - ∞ дБ – 0 дБ) RCA: -10 dBu @ GAIN = 0 дБ (GAIN = - ∞ дБ – +6 дБ)
Максимальный уровень:	TRS: +22 dBu @ GAIN = 0 дБ (GAIN = - ∞ дБ – 0 дБ) RCA: +8 dBu @ GAIN = 0 дБ (GAIN = - ∞ дБ – +6 дБ)
Внутреннее сопротивление источника:	600 Ом

PHONO 1 – 3

Коммутация:	джековые гнезда RCA L/R
Входное полное сопротивление:	50 кОм
Номинальный уровень:	-44 dBu @ 1 кГц, GAIN = 0 дБ (GAIN = - ∞ дБ – +6 дБ), RIAA совместимый

MIC 1,2 INPUT

Коммутация:	тип XLR-3-31 (отключаемое фантомное питание +48 В), джековое гнездо TRS 1/4" (сбалансированное)
Входное полное сопротивление:	3 кОм/XLR, 5 кОм/TRS
Номинальный уровень:	Hi: -60 dBu @ GAIN = 0 дБ (GAIN = - ∞ дБ – 0 дБ) Low: -40 dBu @ GAIN = 0 дБ (GAIN = - ∞ дБ – 0 дБ)
Максимальный уровень:	Hi: -42 dBu @ GAIN = 0 дБ (GAIN = - ∞ дБ – 0 дБ)

Low: -22 dBu @ GAIN = 0 дБ (GAIN = - ∞ дБ – 0 дБ)

Внутреннее сопротивление источника: 600 Ом

GUITAR INPUT

Коммутация: джековое гнездо 1/4" (сбалансированное)

Входное полное сопротивление: 1 МОм

Номинальный уровень: -6 dBu @ GAIN = 0 дБ (GAIN = - ∞ дБ – +6 дБ)

Максимальный уровень: +12 dBu @ GAIN = 0 дБ (GAIN = - ∞ дБ – +6 дБ)

Внутреннее сопротивление источника: 600 Ом

MASTER OUTPUT L/R

Коммутация: тип XLR-3-32 L/R

Выходное полное сопротивление: 150 Ом

Номинальный уровень: +4 dBu

Максимальный уровень: +22 dBu

Сопротивление нагрузки: более 10 кОм

BOOTH OUTPUT L/R

Коммутация: джековые гнезда TRS 1/4" (сбалансированные) L/R

Выходное полное сопротивление: 150 Ом

Номинальный уровень: +4 dBu

Максимальный уровень: +22 dBu

Сопротивление нагрузки: более 10 кОм

EXT SEND 1,2 LR

Коммутация: джековые гнезда TRS 1/4" (сбалансированные) L/R

Выходное полное сопротивление: 150 Ом

Номинальный уровень: +4 dBu

Максимальный уровень: +22 dBu

Сопротивление нагрузки: более 10 кОм

EXT RETURN 1,2 LR

Коммутация: джековые гнезда TRS 1/4" (сбалансированные) L/R

Выходное полное сопротивление: 10 кОм

Номинальный уровень: +4 dBu

Максимальный уровень: +22 dBu

Внутреннее сопротивление источника: 600 Ом

PHONES OUTPUT

Коммутация: джековое стерео гнездо 1/4", мини-стерео джековое гнездо

Выходное полное сопротивление: 100 Ом

Максимальный уровень: 80 мВт + 80 мВт @ 32 Ом

S/PDIF OUTPUT

Коммутация: коаксиальный разъем

Формат: 24-битный S/PDIF (IEC60958)

FireWire

Коммутация: 6-контактный разъем IEEE 1394

Формат: IEEE1394a

MIDI INPUT/OUTPUT

Коммутация: 5-контактные DIN x 2

Комплектация

Сетевой кабель

Руководство пользователя

CD-ROM

" Внешний вид и технические характеристики прибора могут изменяться без специального уведомления.