

БАРАБАНЫ YAMAHA Stage Custom

Руководство по сборке

Благодарим вас за приобретение ударной установки Yamaha Stage Custom. С этого дня вы сможете наслаждаться поистине высококачественным звуком, играя на этой ударной установке. Поскольку требуется выполнить некоторую сборку, внимательно прочитайте это руководство пользователя перед использованием инструмента и обращайтесь к нему во время использования ударной установки. После прочтения этого руководства храните его в безопасном месте для использования в дальнейшем.

Сборка бас-барабана

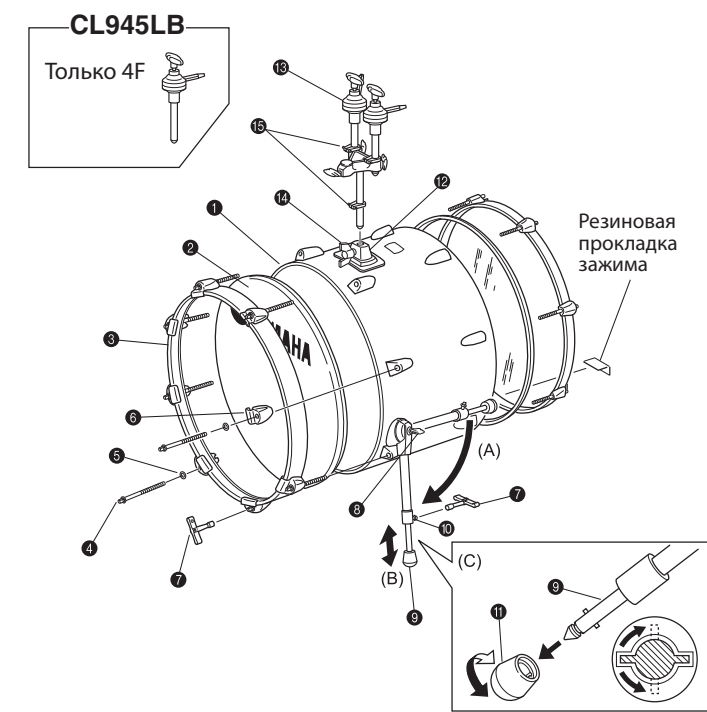

- 1 Наденьте пластик 2, затем обод 3, на корпус 1 барабана. С помощью болтов 4, шайб 5 и крючков 6 бас-барабана закрепите пластик с ободом на его корпусе, затягивая по одному болту крест-накрест.
ПРИМЕЧАНИЕ: слегка затяните болт на 2 или 3 оборота пальцами, затем полностью затяните его с помощью настроечного ключа 7. (Полные инструкции по натягиванию барабанного пластика см. в разделе «Процедура натягивания барабанного пластика»).
- 2 Ослабьте болты 8 на ножках бас-барабана, поверните ножки 9 (рис. А), а затем слегка затяните болты. После определения положения ножек полностью затяните болты 8 бас-барабана, чтобы зафиксировать ножки. (Для помощи в регулировке угла ножек на ножках 9 и их основании имеется указатель совмещения). Чтобы отрегулировать длину ножки 9, ослабьте болт регулировки длины ножки 10 (рис. В) настроечным ключом 7, отрегулируйте длину ножки и крепко затяните болт регулировки длины. Поверните резиновый наконечник 11 в любую сторону для его закрепления на ножке 9 бас-барабана. (рис. С)
- 3 Вставьте держатель 12 тома в зажим 13 трубки и крепко затяните болт 14 держателя тома.
* **Информация о зажимах с функцией запоминания 13**
После определения нужной высоты том-тома закрепите зажимы с функцией запоминания на нижней и верхних трубках держателя тома, чтобы отметить высоту для последующих сборок.
* **Информация о шаровом зажиме 13**
Угол том-тома 17 можно свободно настраивать с помощью шарового зажима.

Установка том-тома

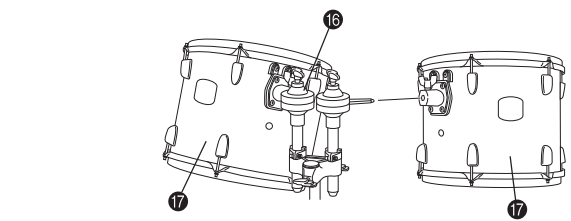

Сборка напольного тома (только для установок с напольным томом)

- 1 Как и в случае в бас-барабане, наденьте пластик 2, затем обод 3, на корпус 1 тома, после этого установите болты 4 и шайбы напольного тома 5 и затяните их. Настроечным ключом 6 слегка затяните болты по одному крест-накрест. (Полные инструкции по натягиванию барабанного пластика см. в разделе «Процедура натягивания барабанного пластика»).
- * Если барабаны снабжены лагами Nouveau, наденьте лаг на крючок стержня, а затем затяните болты лагов. См. раздел «Прикрепление лагов Nouveau».
- 2 Установите ножки 7 напольного тома. Чтобы обеспечить устойчивость сборки, убедитесь, что раздвинутые ножки находятся под правильными углами по отношению к окружности барабана.

Сборка малого барабана

- 1 Разведите ножки 1 и зафиксируйте их с помощью барашкового болта для ножек 2.
- 2 Поднимите и раскройте рычаги 3.
- 3 Поставьте малый барабан 4 на рычаги. С помощью поворотной гайки 5 постепенно закрывайте рычаги, пока малый барабан не зафиксируется.
- 4 С помощью барашковой гайки 6 настройте удобный угол расположения малого барабана.

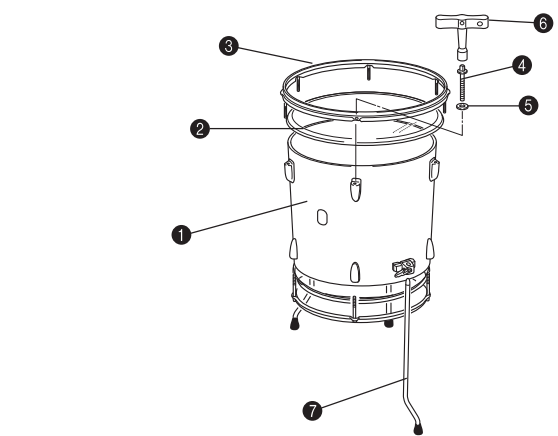

Сборка ножной педали

- 1 Вставьте соединительный стержень 1 ножной педали в отверстия на раме педали. (рис. D)
- 2 Присоедините колотушку 3 к креплению 2 вала колотушки и зафиксируйте с помощью болта 4.
- * **Информация о гайках для регулировки пружины 5**
Настройте натяжение пружины с помощью гаек для регулировки пружины.
- * **Информация о других регулировках**
Перед использованием ножных педалей, снабженных системами регулировки головки колотушки или системами регулировки угла установки площадки педали, внимательно прочитайте это руководство пользователя.

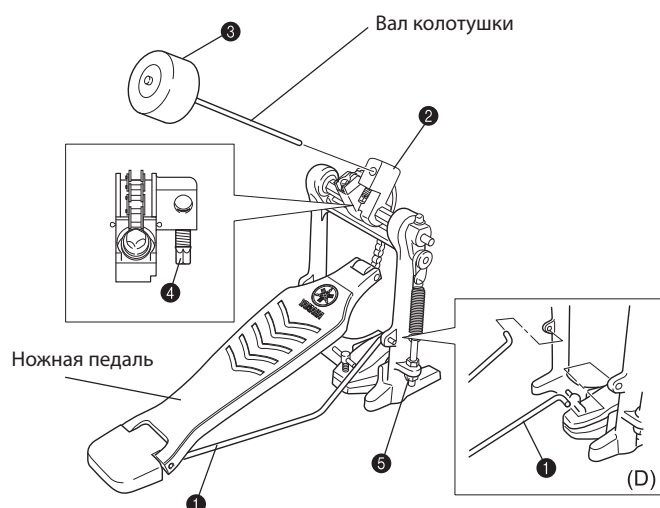

Сборка стойки для хай-хэт

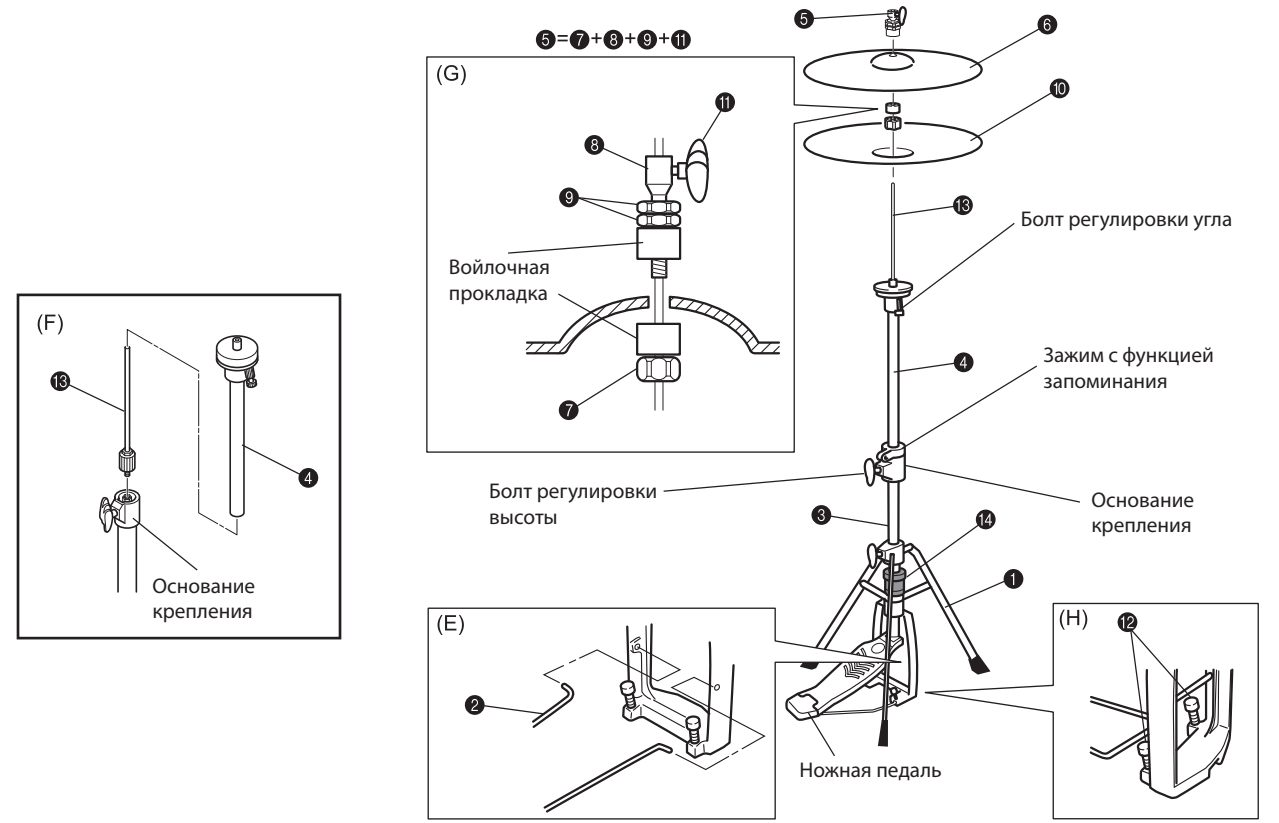

- 1 Разведите ножки 1, вставьте соединительные стержни 2 ножной педали (рис. E) в отверстия на собранной раме ножной педали, затем затяните барашковый болт 3.
- 2 Снимите муфту 5 с верхней трубки 4.
- 3 Завинтите до надежной фиксации нижнюю часть выдвигного стержня 6 в шестигранную гайку в основание крепления. После этого вставьте верхнюю трубку в основание крепления и зафиксируйте на нужной высоте с помощью болта регулировки высоты.
- 4 Прикрепите муфту 5 к верхней тарелке 6 хай-хэт. Затяните гайку 7 и болт 8 муфты сверху и снизу тарелки, затем затяните стопорные гайки 9, чтобы закрепить верхнюю тарелку 6 хай-хэт. (рис. G)
- 5 Надень нижнюю тарелку 10 хай-хэт на стойку для хай-хэт, установите верхнюю тарелку хай-хэт с прикрепленной муфтой и зафиксируйте с помощью барашкового болта 11 муфты.
* **Информация о болтах 2 регулировки шипов**
Стойка для хай-хэт снабжена шипами (шпорами). Их длину можно настраивать с помощью регулировочных болтов 12. (рис. H)
* **Информация о регулировке пружины**
Натяжение пружины педали можно отрегулировать, установив ее в одно из одиннадцати положений с помощью ручки 13 регулировки пружины.

Сборка стойки для тарелки

- 1 Разведите ножки 1 и зафиксируйте их с помощью барашкового болта 2.
- 2 Вставьте среднюю 3 и верхнюю трубки 4 в ножки 1 и зафиксируйте барашковой гайкой 5.
- 3 Вставьте штангу 6 в механизм 7 регулировки наклона штанги и зафиксируйте болтом 8 механизма регулировки положения штанги и стопором 9 штанги. Штангу отрегулировать на любую нужную длину.
- 4 Поместите тарелку 10 между войлочными прокладками 7 и зафиксируйте барашковой гайкой 8.
- 5 Угол наклона тарелки можно отрегулировать барашковой гайкой 11.

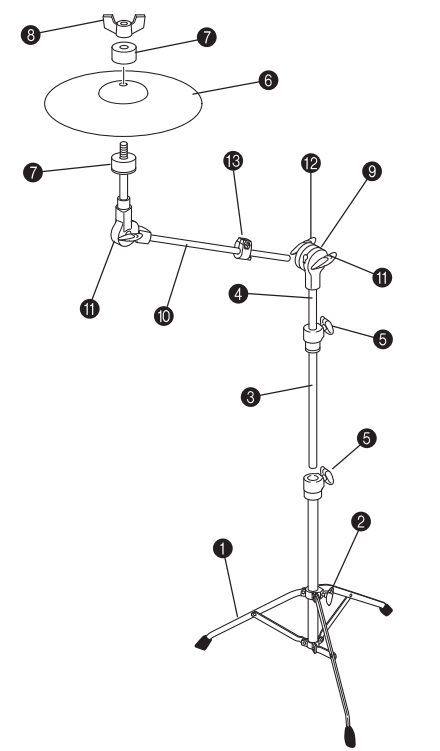

Процедура затягивания барабанного пластика

Сначала затяните на два оборота все болты на ободе. Затем прочно затяните болты по одному крест-накрест в порядке, указанном цифрами на рисунке ниже. Во время затягивания расстояние между ободом 1 и корпусом 2 должно быть везде одинаковым.

Доведение нового барабанного пластика до нужного состояния

Пластик и корпус некоторых новых барабанов требуют приработки. Правильно растянутый пластик будет производить отличный звук. Время от времени проверяйте натяжение пластика, сильно нажав пальцем по центру. Так можно почувствовать, где пластик неправильно натянут.

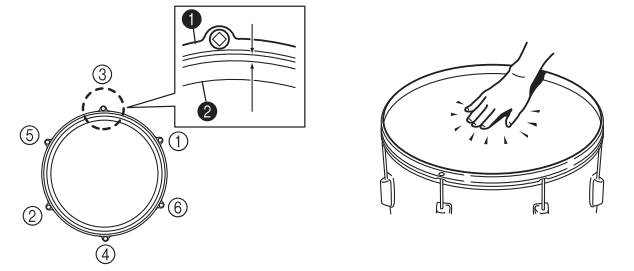

Установка

- * Тарелка и/или стул для барабанщика могут не входить в комплект поставки некоторых ударных установок.

(0F5, 2F55)

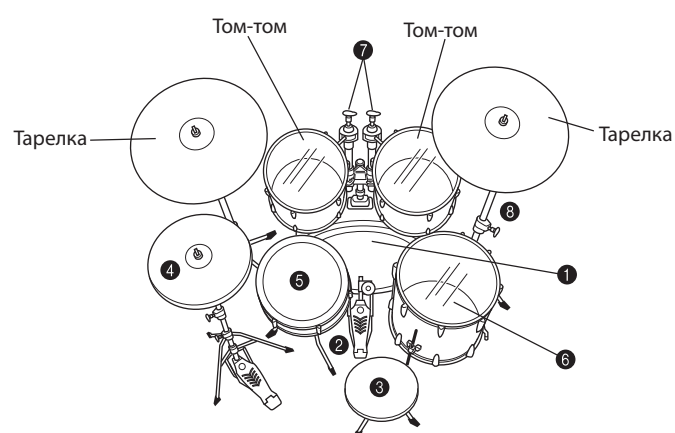

(4F)

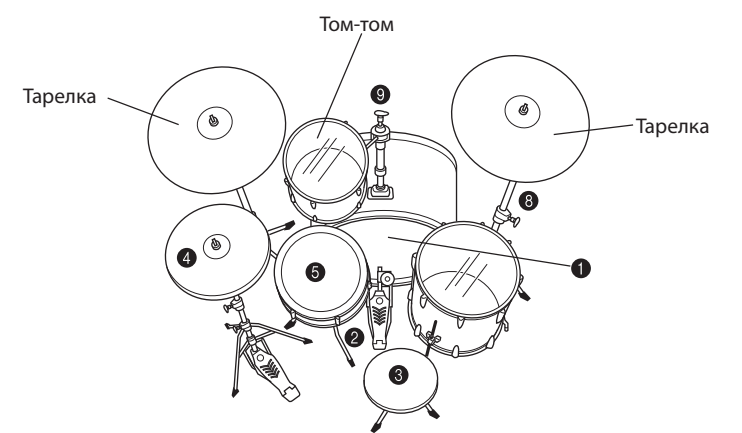

- 1 Передняя часть бас-барабана 1 должна быть немного приподнята (высота должна равняться примерно ширине одного пальца).
- 2 Убедитесь, что ножная педаль 2 плоско лежит на полу.
- 3 Стул 3 для барабанщика следует выставить на такую высоту, чтобы колено барабанщика находилось немного ниже верхней части бедра, когда его нога расположена на ножной педали, а пятка приподнята.
- 4 Тарелки хай-хэт 4 должны находиться на 5–7 дюймов выше малого барабана 5. Между верхней и нижней тарелкой должно быть 1–2 дюйма, причем нижняя должна быть слегка наклонена.
- 5 Установите 2 том-тома на крепление над бас-барабаном 1 с помощью держателя 7 тома. (Только для ударной установки 4F – установите том-том на бас-барабан 1 с помощью зажима 8 тома.)
- 6 Необходимо установить напольный том 6 приблизительно на той же высоте, что и малый барабан, и оставить между напольным томом/том-томом и малым барабаном достаточно места для ноги (14 дюймов).
Перед использованием установки убедитесь, что стойка 3 для тарелки не упадет, когда барабанщик будет разворачивать ноги.
На этом основной процесс установки барабанов завершается.